

INTERNATIONAL  
STANDARD

**ISO**  
**5742**

NORME  
INTERNATIONALE

Second edition  
Deuxième édition  
2004-09-15

---

---

**Pliers and nippers — Nomenclature**

**Pinces et tenailles — Nomenclature**

iTeh STANDARD PREVIEW  
(standards.iteh.ai)

ISO 5742:2004

<https://standards.iteh.ai/catalog/standards/sist/297152dd-6407-4401-9dc2-fca3dea893b6/iso-5742-2004>



Reference number  
Numéro de référence  
ISO 5742:2004(E/F)

© ISO 2004

**PDF disclaimer**

This PDF file may contain embedded typefaces. In accordance with Adobe's licensing policy, this file may be printed or viewed but shall not be edited unless the typefaces which are embedded are licensed to and installed on the computer performing the editing. In downloading this file, parties accept therein the responsibility of not infringing Adobe's licensing policy. The ISO Central Secretariat accepts no liability in this area.

Adobe is a trademark of Adobe Systems Incorporated.

Details of the software products used to create this PDF file can be found in the General Info relative to the file; the PDF-creation parameters were optimized for printing. Every care has been taken to ensure that the file is suitable for use by ISO member bodies. In the unlikely event that a problem relating to it is found, please inform the Central Secretariat at the address given below.

**PDF – Exonération de responsabilité**

Le présent fichier PDF peut contenir des polices de caractères intégrées. Conformément aux conditions de licence d'Adobe, ce fichier peut être imprimé ou visualisé, mais ne doit pas être modifié à moins que l'ordinateur employé à cet effet ne bénéficie d'une licence autorisant l'utilisation de ces polices et que celles-ci y soient installées. Lors du téléchargement de ce fichier, les parties concernées acceptent de fait la responsabilité de ne pas enfreindre les conditions de licence d'Adobe. Le Secrétariat central de l'ISO décline toute responsabilité en la matière.

Adobe est une marque déposée d'Adobe Systems Incorporated.

Les détails relatifs aux produits logiciels utilisés pour la création du présent fichier PDF sont disponibles dans la rubrique General Info du fichier; les paramètres de création PDF ont été optimisés pour l'impression. Toutes les mesures ont été prises pour garantir l'exploitation de ce fichier par les comités membres de l'ISO. Dans le cas peu probable où surviendrait un problème d'utilisation, veuillez en informer le Secrétariat central à l'adresse donnée ci-dessous.

iTeh STANDARD PREVIEW  
(standards.iteh.ai)

ISO 5742:2004

<https://standards.iteh.ai/catalog/standards/sist/297152dd-6407-4401-9dc2-fca3dea893b6/iso-5742-2004>

© ISO 2004

All rights reserved. Unless otherwise specified, no part of this publication may be reproduced or utilized in any form or by any means, electronic or mechanical, including photocopying and microfilm, without permission in writing from either ISO at the address below or ISO's member body in the country of the requester. / Droits de reproduction réservés. Sauf prescription différente, aucune partie de cette publication ne peut être reproduite ni utilisée sous quelque forme que ce soit et par aucun procédé, électronique ou mécanique, y compris la photocopie et les microfilms, sans l'accord écrit de l'ISO à l'adresse ci-après ou du comité membre de l'ISO dans le pays du demandeur.

ISO copyright office  
Case postale 56 • CH-1211 Geneva 20  
Tel. + 41 22 749 01 11  
Fax + 41 22 749 09 47  
E-mail [copyright@iso.org](mailto:copyright@iso.org)  
Web [www.iso.org](http://www.iso.org)

Published in Switzerland/Publié en Suisse

# Contents

Page

Foreword .....	v
Scope .....	1
1 Cutting nippers .....	2
2 Gripping pliers .....	3
3 Combined gripping and cutting pliers .....	4
4 Component parts .....	5
5 Handles .....	5
6 Joints for closing pliers .....	6
7 Joints for opening pliers .....	7
8 Features of head .....	8
9 Cutters .....	9
10 Cutting edges .....	10
11 Shape of nose .....	11
12 Gripping surfaces .....	12
Annex A (informative) Equivalent terms in other languages .....	13
A.1 German terms .....	13
A.2 Italian terms .....	16
A.3 Spanish terms .....	18
Bibliography .....	20

## Sommaire

Page

Avant-propos .....	vi
Domaine d'application .....	1
1 Pincés coupantes .....	2
2 Pincés de serrage .....	3
3 Pincés coupantes et de serrage .....	4
4 Parties composantes .....	5
5 Branches .....	5
6 Charnières (articulations) pour pincés à fermer .....	6
7 Charnières pour pincés à ouvrir .....	7
8 Formes de la tête .....	8
9 Coupes .....	9
10 Types de taillants .....	10
11 Formes de becs .....	11
12 Surfaces de prise .....	12
Annexe A (informative) Termes et équivalents dans d'autres langues .....	13
A.1 Termes allemands .....	13
A.2 Termes italiens .....	16
A.3 Termes espagnols .....	18
Bibliographie .....	21

## Foreword

ISO (the International Organization for Standardization) is a worldwide federation of national standards bodies (ISO member bodies). The work of preparing International Standards is normally carried out through ISO technical committees. Each member body interested in a subject for which a technical committee has been established has the right to be represented on that committee. International organizations, governmental and non-governmental, in liaison with ISO, also take part in the work. ISO collaborates closely with the International Electrotechnical Commission (IEC) on all matters of electrotechnical standardization.

International Standards are drafted in accordance with the rules given in the ISO/IEC Directives, Part 2.

The main task of technical committees is to prepare International Standards. Draft International Standards adopted by the technical committees are circulated to the member bodies for voting. Publication as an International Standard requires approval by at least 75 % of the member bodies casting a vote.

Attention is drawn to the possibility that some of the elements of this document may be the subject of patent rights. ISO shall not be held responsible for identifying any or all such patent rights.

ISO 5742 was prepared by Technical Committee ISO/TC 29, *Small tools*, Subcommittee SC 10, *Assembly tools for screws and nuts, pliers and nippers*.

This second edition cancels and replaces the first edition (ISO 5742:1982) together with ISO 5742:1982/Add.1:1985 which have been technically revised.

[ISO 5742:2004](https://standards.iteh.ai/catalog/standards/sist/297152dd-6407-4401-9dc2-fca3dea893b6/iso-5742-2004)

<https://standards.iteh.ai/catalog/standards/sist/297152dd-6407-4401-9dc2-fca3dea893b6/iso-5742-2004>

## Avant-propos

L'ISO (Organisation internationale de normalisation) est une fédération mondiale d'organismes nationaux de normalisation (comités membres de l'ISO). L'élaboration des Normes internationales est en général confiée aux comités techniques de l'ISO. Chaque comité membre intéressé par une étude a le droit de faire partie du comité technique créé à cet effet. Les organisations internationales, gouvernementales et non gouvernementales, en liaison avec l'ISO participent également aux travaux. L'ISO collabore étroitement avec la Commission électrotechnique internationale (CEI) en ce qui concerne la normalisation électrotechnique.

Les Normes internationales sont rédigées conformément aux règles données dans les Directives ISO/CEI, Partie 2.

La tâche principale des comités techniques est d'élaborer les Normes internationales. Les projets de Normes internationales adoptés par les comités techniques sont soumis aux comités membres pour vote. Leur publication comme Normes internationales requiert l'approbation de 75 % au moins des comités membres votants.

L'attention est appelée sur le fait que certains des éléments du présent document peuvent faire l'objet de droits de propriété intellectuelle ou de droits analogues. L'ISO ne saurait être tenue pour responsable de ne pas avoir identifié de tels droits de propriété et averti de leur existence.

L'ISO 5742 a été élaborée par le comité technique ISO/TC 29, *Petit outillage*, sous-comité SC 10, *Outils de manœuvre pour vis et écrous, pinces et tenailles*.

Cette deuxième édition annule et remplace la première édition (ISO 5742:1982) ainsi que l'ISO 5742:1982/Add.1:1985, dont elle constitue une révision technique.

<https://standards.iteh.ai/catalog/standards/sist/297152dd-6407-4401-9dc2-fca3dea893b6/iso-5742-2004>

## Pliers and nippers — Nomenclature

### Scope

This International Standard gives a nomenclature of pliers and nippers in English and French.

NOTE 1 The figures in this International Standard are given as examples only and are not intended to affect the manufacturer's design.

NOTE 2 In addition to terms used in the official ISO languages (English and French), this International Standard gives the equivalent terms in German, Italian and Spanish languages; these are published under the responsibility of the member bodies for Germany (DIN), Italy (UNI) and Spain (AENOR). However, only the terms given in the official languages can be considered as ISO terms.

## Pinces et tenailles — Nomenclature

### Domaine d'application

La présente Norme internationale donne une nomenclature des pinces et tenailles en anglais et en français.

NOTE 1 Les figures de la présente Norme internationale sont données comme exemple et ne doivent en aucun cas influencer la conception du fabricant.

NOTE 2 En complément des termes utilisés dans deux des trois langues officielles de l'ISO (anglais et français), la présente Norme internationale donne les termes équivalents en allemand, en italien et en espagnol; ces termes sont publiés sous la responsabilité des comités membres de l'Allemagne (DIN), de l'Italie (UNI) et de l'Espagne (AENOR). Toutefois, seuls les termes donnés dans les langues officielles peuvent être considérés comme étant des termes de l'ISO.

[ISO 5742:2004](https://standards.iteh.ai/catalog/standards/sist/297152dd-6407-4401-9dc2-fca3dea893b6/iso-5742-2004)



<https://standards.iteh.ai/catalog/standards/sist/297152dd-6407-4401-9dc2-fca3dea893b6/iso-5742-2004>

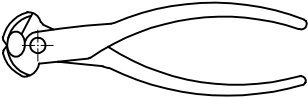
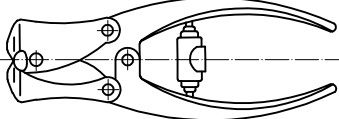
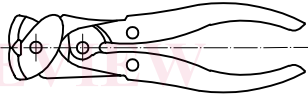
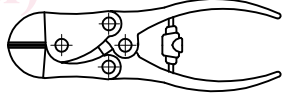
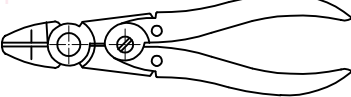

**1 Cutting nippers**  
**Pinces coupantes**

No. N°	Designation Dénomination	Standard Norme	Figure
101	Diagonal cutting nippers	ISO 5749	
	Pince coupante diagonale		
102	End cutting nippers	ISO 5748	
	Pince coupante en bout		
103	Toggle lever assisted end cutting nippers	ISO 5748	
	Pince coupante en bout à articulation démultipliée		
104	Lever assisted end cutting nippers	ISO 5747	
	Pince articulée coupante en bout		
105	Toggle lever assisted side cutting nippers	ISO 5749	
	Pince coupante de côté à articulation démultipliée		
106	Lever assisted diagonal cutting nippers	ISO 5747	
	Pince articulée coupante diagonale		

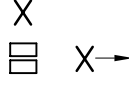
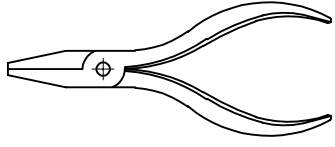
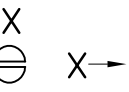
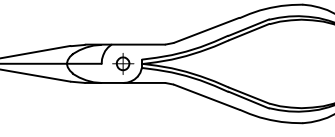
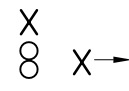
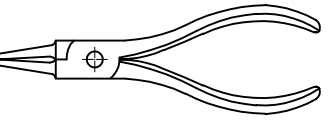
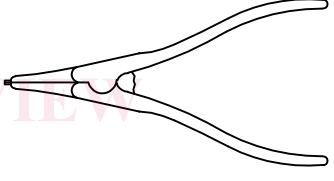
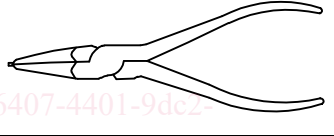

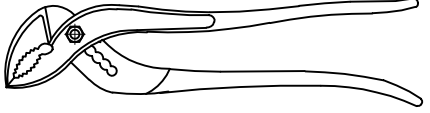
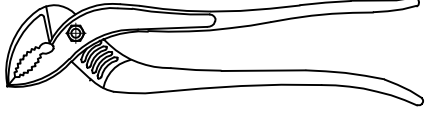
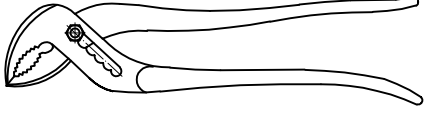
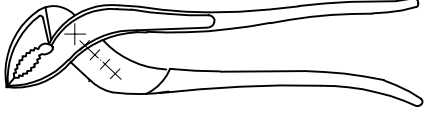

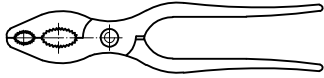

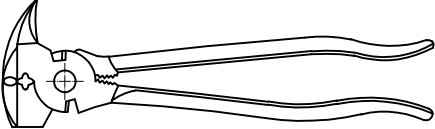
## 2 Gripping pliers Pincès de serrage

No. N°	Designation Dénomination	Standard Norme	Figure	
201	Flat nose pliers	ISO 5745		
	Pince plate			
202	Snipe nose pliers	ISO 5745		
	Pince demi-ronde			
203	Round nose pliers	ISO 5745		
	Pince ronde			
204	External circlip pliers			
	Pince pour circlips (extérieurs)			
205	Internal circlip pliers			
	Pince pour circlips (intérieurs)			
206	Slip joint pliers	ISO 9343		
	Pince réglable à deux positions			
207A	Multiple slip joint pliers with a lay on joint	ISO 8976		
	Pince multiprise à simple crémaillère			
207B	Multiple slip joint pliers with a tongue and groove	ISO 8976		
	Pince multiprise (articulation à crans)			
207C	Multiple slip joint pliers with a box joint	ISO 8976		
	Pince multiprise entrepassée à double crémaillère			
207D	Multiple slip joint pliers with any other type of joint	ISO 8976		
	Pince multiprise avec d'autres types de charnière			

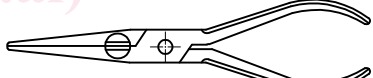
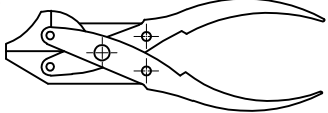
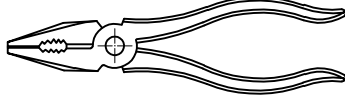
No. N°	Designation Dénomination	Standard Norme	Figure
208	Gaspiper pliers		
	Pince à gaz		
209	Fencing pliers		
	Pince pour fil à clôture		
210	Fencing tool		
	Outil à grillage		

**3 Combined gripping and cutting pliers  
Pinces coupantes et de serrage**

No. N°	Designation Dénomination	Standard Norme	Figure
301	Snipe nose pliers with side cutter (Needle nose pliers with side cutter)	ISO 5745	
	Pince demi-ronde à coupe de côté		
302	Lever assisted parallel action flat nose pliers with side cutter	ISO 5746	
	Pince coupante articulée		
303	Engineer's pliers	ISO 5746	
	Pince universelle		
304	Lineman's pliers	ISO 5746	
	Pince «Lineman's»		
305	Carpenter's pincers	ISO 9243	
	Tenaille demi-fine ou de menuisier		
306	Construction worker's pincers	ISO 9242	
	Tenaille coupante de maçon dite «russe»		

**4 Component parts**  
**Parties composantes**

No. N°	Designation Dénomination	No. N°	Designation Dénomination	No. N°	Designation Dénomination
401	Jaws	404	Length	406	Head
	Becs		Longueur		Tête
402	Joint	405	Width	407	Joint rivet
	Charnière (articulation)		Largeur des branches		Axe
403	Handle				
	Branches				

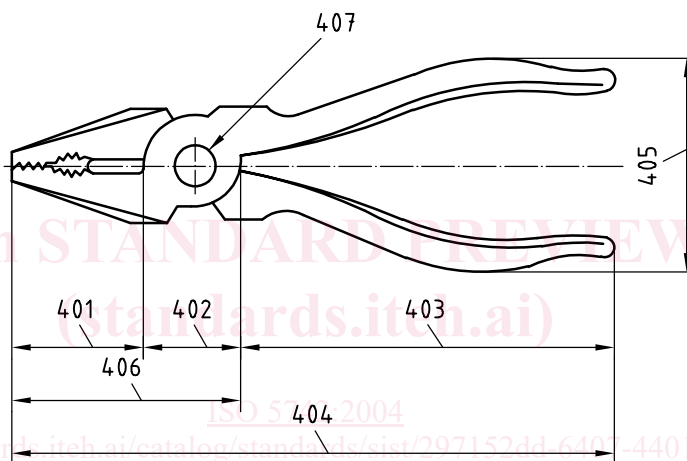

**5 Handles**  
**Branches**

No. N°	Designation Dénomination	Figure
501	Straight handle	
	Branche droite	
502	Bowed handle	
	Branche courbée	
503	Flared handle	
	Branche courbée en S	