

Norme internationale



21

INTERNATIONAL ORGANIZATION FOR STANDARDIZATION • МЕЖДУНАРОДНАЯ ОРГАНИЗАЦИЯ ПО СТАНДАРТИЗАЦИИ • ORGANISATION INTERNATIONALE DE NORMALISATION

Construction navale — Navigation intérieure — Barbotins pour les chaînes d'ancre étançonnées

Shipbuilding — Inland navigation — Cable-lifters for stud-link anchor chains

Première édition — 1983-12-15

CDU 629.122.015.64

Réf. n° : ISO 21-1983 (F)

Descripteurs : construction navale, navigation fluviale, ancre de bateau, chaîne, guindeau, dimension.

Prix basé sur 4 pages

Avant-propos

L'ISO (Organisation internationale de normalisation) est une fédération mondiale d'organismes nationaux de normalisation (comités membres de l'ISO). L'élaboration des Normes internationales est confiée aux comités techniques de l'ISO. Chaque comité membre intéressé par une étude a le droit de faire partie du comité technique correspondant. Les organisations internationales, gouvernementales et non gouvernementales, en liaison avec l'ISO, participent également aux travaux.

Les projets de Normes internationales adoptés par les comités techniques sont soumis aux comités membres pour approbation, avant leur acceptation comme Normes internationales par le Conseil de l'ISO.

La Norme internationale ISO 21 a été élaborée par le comité technique ISO/TC 8, *Construction navale et structures maritimes*, et a été soumise aux comités membres en juillet 1981.

Les comités membres des pays suivants l'ont approuvée:

Autriche	Égypte, Rép. arabe d'	Pologne
Belgique	Espagne	Portugal
Brésil	France	Roumanie
Bulgarie	Inde	Tchécoslovaquie
Corée, Rép. dém. p. de	Italie	Thaïlande
Corée, Rép. de	Japon	URSS
Cuba	Pays-Bas	

Les comités membres des pays suivants l'ont désapprouvée pour des raisons techniques:

Allemagne, R.F.
Royaume-Uni

Cette Norme internationale annule et remplace la Recommandation ISO/R 21-1965, dont elle constitue une révision technique.

Construction navale — Navigation intérieure — Barbotins pour les chaînes d'ancre étauçonnées

1 Objet et domaine d'application

La présente Norme internationale spécifie les types et fixe les dimensions principales des barbotins pour les chaînes d'ancre, utilisés sur les bateaux de navigation intérieure.

2 Référence

ISO 1704, *Construction navale — Chaînes d'ancre à mailles étauçonnées.*¹⁾

3 Types

Les barbotins sont divisés en trois types:

- A — à cinq empreintes
- B — à six empreintes
- C — à sept empreintes

4 Dimensions

Les dimensions principales des barbotins doivent être conformes à celles indiquées sur la figure et dans le tableau.

5 Matériaux

Les barbotins doivent être fabriqués avec des matériaux satisfaisant aux exigences des sociétés de classification.

6 Fabrication

6.1 Le fabricant doit assurer une pose sûre des maillons de la chaîne dans les empreintes du barbotin.

6.2 Pendant le mouillage de l'ancre lors de l'essai, il est nécessaire de s'assurer que le barbotin du guindeau fonctionne correctement.

7 Désignation

La désignation des barbotins conformes à la présente Norme internationale doit comprendre les éléments suivants, dans l'ordre indiqué:

- a) dénomination: barbotin;
- b) numéro de la présente Norme internationale: ISO 21;
- c) type: voir chapitre 3;
- d) diamètre nominal du maillon: voir le tableau.

Exemple:

Un barbotin conforme à la présente Norme internationale à cinq empreintes, de diamètre nominal du maillon $d = 16$ mm, doit avoir la désignation suivante:

Barbotin ISO 21 - A16

1) Actuellement au stade de projet. (Révision de l'ISO 1704-1973.)

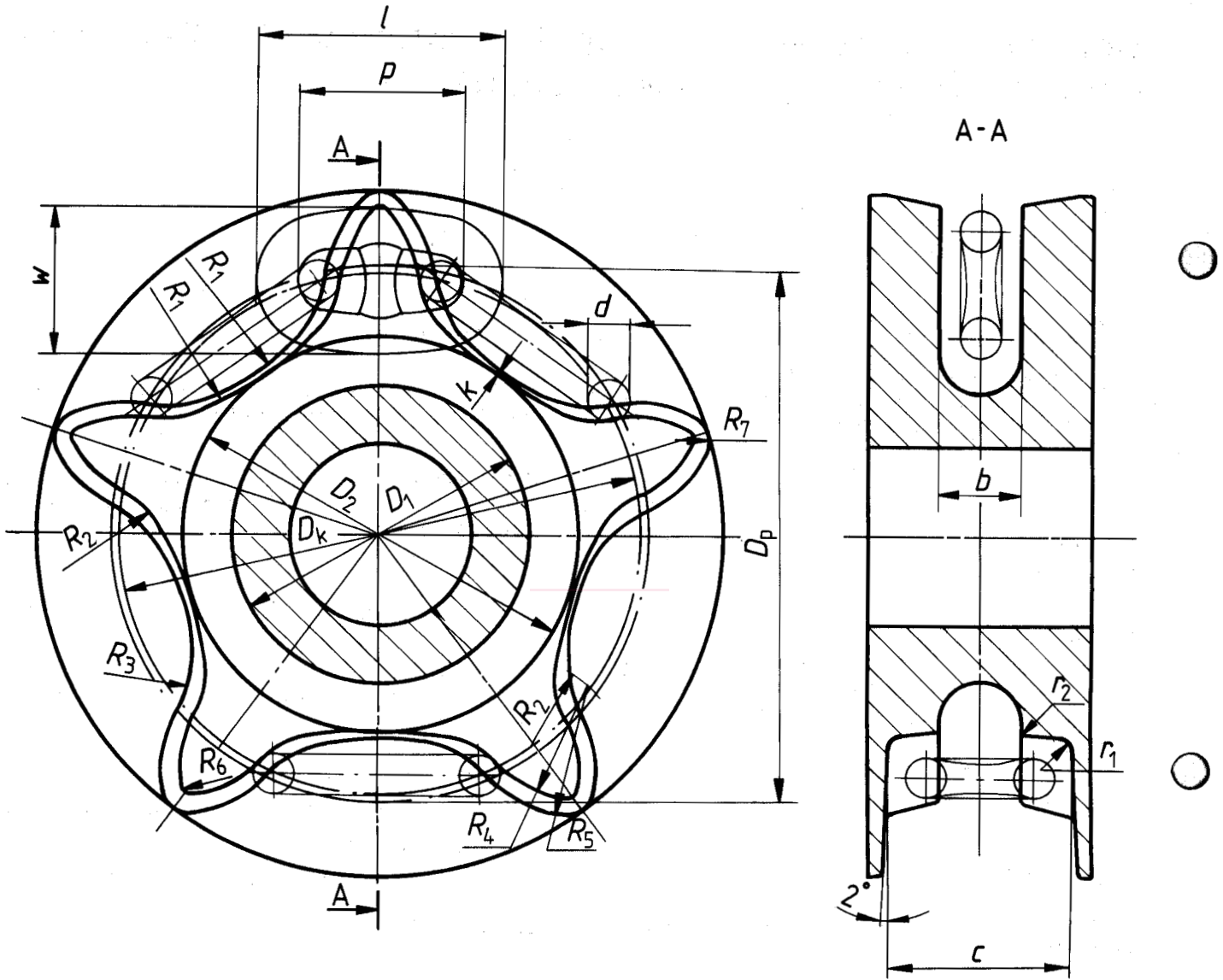

Figure — Barbotin pour les chaînes d'ancre étançonnées

Tableau – Dimensions principales des barbotins pour les chaînes d'ancre étançonnées

Dimensions en millimètres

Maillon ¹⁾				Barbotin																		
d	l	p	w	Type	n ²⁾	D _p	D _k	D ₁	D ₂	R ₁	R ₂	R ₃	R ₄	R ₅	R ₆	R ₇	r ₁	r ₂	k	b	c	
1	2	3	4	5	6	7	8	9	10	11	12	13	14	15	16	17	18	19	20	21	22	
11	66	44	40	A	5	143	139	81	108	110	22	30	32	36	3	7	3,5	1,5	1,5	18	53	
				B	6	170	166	109	137													
				C	7	198	193	126	160													
12,5	75	50	45	A	5	162	158	92	122	125	25	34	37	41	3	8	4	1,5	1,5	21	60	
				B	6	194	189	124	156													
				C	7	225	219	144	181													
14	84	56	50	A	5	182	177	103	137	140	28	38	41	46	4	9	4,5	2	2	23,5	68	
				B	6	217	200	131	166													
				C	7	252	246	161	203													
16	96	64	58	A	5	208	203	117	157	160	32	44	47	53	4	11	5	2	2	27	78	
				B	6	248	242	158	200													
				C	7	288	281	184	232													
17,5	105	70	63	A	5	227	222	128	171	175	35	48	51	58	4,5	12	6	2	2	29	85,5	
				B	6	271	264	173	219													
				C	7	316	308	202	255													
19	114	76	68	A	5	247	241	139	186	190	38	52	56	63	5	13	6	2,5	2,5	32	93	
				B	6	294	287	188	237													
				C	7	341	332	218	275													
20,5	123	82	74	A	5	266	260	150	201	205	41	56	60	68	5,5	14	7	3	3	34,5	100	
				B	6	317,5	309	203	252													
				C	7	369	360	236	298													
22	132	88	79	A	5	286	279	162	215	220	44	60	64	73	6	15	7	3	3	37	107	
				B	6	341	332	237	275													
				C	7	396	386	253	319													
22	144	96		A	5	312	304	176	235	240	48	65	70	79	6	16	8	3	3	40,5	117	
				B	6	372	362	238	300													
				C	7	433	422	277	349													
26	156	104	94	A	5	338	329	191	254	250	52	71	76	86	7	17	9	3,5	3,5	43	127	
				B	6	403	392	257	325													
				C	7	468	456	299	377													
28	168	112	101	A	5	364	355	206	274	280	56	76	82	92	7	19	9	4	3,5	47	137	
				B	6	434	423	277	350													
				C	7	505	492	323	407													
30	180	120	108	A	5	390	380	220	294	300	60	82	88	99	8	20	10	4	4	30,5	147	
				B	6	465	453	297	375													
				C	7	539	523	344	435													
32	192	128	115	A	5	415	405	235	313	320	64	87	94	106	8,5	21	11	4	4	54	157	
				B	6	496	483	317	400													
				C	7	576	561	368	465													
34	204	136	122	A	5	441	431	250	333	340	68	93	100	112	9	23	11	4,5	4,5	47	167	
				B	6	526,5	513	337	425													
				C	7	613	597	392	494													

Tableau — Dimensions principales des barbotins pour les chaînes d'ancre étançonnées (fin)

Dimensions en millimètres

Maillon ¹⁾				Barbotin																		
<i>d</i>	<i>l</i>	<i>p</i>	<i>w</i>	Type	<i>n</i> ²⁾	<i>D_p</i>	<i>D_k</i>	<i>D₁</i>	<i>D₂</i>	<i>R₁</i>	<i>R₂</i>	<i>R₃</i>	<i>R₄</i>	<i>R₅</i>	<i>R₆</i>	<i>R₇</i>	<i>r₁</i>	<i>r₂</i>	<i>k</i>	<i>b</i>	<i>c</i>	
1	2	3	4	5	6	7	8	9	10	11	12	13	14	15	16	17	18	19	20	21	22	
36	216	144	130	A	5	467,5	456	264	352	360	72	98	105	118	9,5	24	12	5	5	60,5	177	
				B	6	557,5	543	356	450													
				C	7	648	632	414	523													
38	228	152	137	A	5	493,5	481	279	372	380	76	104	111	125	10	25	13	5	5	64	187	
				B	6	588,5	574	375	475													
				C	7	684	667	437	552													
40	240	160	144	A	5	519,5	507	294	392	400	80	109	117	132	11	27	13	5	5	67,5	197	
				B	6	619,5	604	396	500													
				C	7	721	703	461	581													
42	252	168	151	A	5	545	532	308	411	420	84	115	123	139	11	28	14	5,5	5,5	69	204	
				B	6	650	633	415	524													
				C	7	756	737	483	610													
44	254	176	158	A	5	572	558	323	431	440	88	120	129	145	12	29	15	6	6	73	213	
				B	6	682	665	436	550													
				C	7	793	773	507	640													

1) Dimensions principales: *d* = diamètre nominal du maillon (colonne 1)
l = longueur du maillon (colonne 2)
p = pas du maillon (colonne 3)
w = largeur du maillon (colonne 4)

2) *n* = nombre d'empreintes

