**Réipients métalliques légers — Définitions
et détermination des dimensions et des
capacités —**

Partie 2:
Réipients à usage général

(<https://standards.iteh.ai>)

*Light gauge metal containers — Definitions and determination of dimensions
and capacities —*

Part 2: General use containers

<https://standards.iteh.ai/catalog/standards/iso/85ff976e-05aa-4b56-a367-ddf6d91a6f33/iso-90-2-1997>



Sommaire

Page

1	Domaine d'application	1
2	Définitions	1
3	Détermination des dimensions	10
4	Détermination des capacités	13
5	Tolérances sur les capacités	15
6	Désignation.....	16

Annexes

A	Mesurage de la hauteur des récipients à usage général.....	17
B	Bibliographie.....	19

iTeh Standards

(<https://standards.itih.ai>)

Document Preview

ISO 90-2:1997

<https://standards.itih.ai/catalog/standards/iso/85ff976e-05aa-4b56-a367-ddf6d91a6f33/iso-90-2-1997>

© ISO 1997

Droits de reproduction réservés. Sauf prescription différente, aucune partie de cette publication ne peut être reproduite ni utilisée sous quelque forme que ce soit et par aucun procédé, électronique ou mécanique, y compris la photocopie et les microfilms, sans l'accord écrit de l'éditeur.

Organisation internationale de normalisation
Case postale 56 • CH-1211 Genève 20 • Suisse
Internet central@iso.ch
X.400 c=ch; a=400net; p=iso; o=isocs; s=central

Imprimé en Suisse

Avant-propos

L'ISO (Organisation internationale de normalisation) est une fédération mondiale d'organismes nationaux de normalisation (comités membres de l'ISO). L'élaboration des Normes internationales est en général confiée aux comités techniques de l'ISO. Chaque comité membre intéressé par une étude a le droit de faire partie du comité technique créé à cet effet. Les organisations internationales, gouvernementales et non gouvernementales, en liaison avec l'ISO participent également aux travaux. L'ISO collabore étroitement avec la Commission électrotechnique internationale (CEI) en ce qui concerne la normalisation électrotechnique.

Les projets de Normes internationales adoptés par les comités techniques sont soumis aux comités membres pour vote. Leur publication comme Normes internationales requiert l'approbation de 75 % au moins des comités membres votants.

La norme internationale ISO 90-2 a été élaborée par le comité technique ISO/TC 52, *Réceptacles métalliques légers*, sous-comité SC 5, *Réceptacles d'usage général*.

Cette deuxième édition annule et remplace la première édition (ISO 90-2:1986), dont elle constitue une révision technique.

L'ISO 90 comprend les parties suivantes, présentées sous le titre général *Réceptacles métalliques légers — Définitions et détermination des dimensions et des capacités*:

- *Partie 1: Boîtes serties*
- *Partie 2: Réceptacles à usage général*
- *Partie 3: Boîtiers pour aérosols*

Les annexes A et B de la présente partie de l'ISO 90 sont données uniquement à titre d'information.

Introduction

L'ISO 90 est composée de trois parties qui regroupent les définitions, les méthodes de détermination des dimensions et des capacités ainsi que les tolérances et les désignations des récipients métalliques rigides de 0,49 mm d'épaisseur nominale maximale.

La présente partie de l'ISO 90 couvre les récipients à usage général tels que définis en 2.1 et est applicable aux récipients ronds ainsi qu'aux récipients non ronds.

iTeh Standards (<https://standards.itih.ai>) Document Preview

[ISO 90-2:1997](https://standards.itih.ai/catalog/standards/iso/85ff976e-05aa-4b56-a367-ddf6d91a6f33/iso-90-2-1997)

<https://standards.itih.ai/catalog/standards/iso/85ff976e-05aa-4b56-a367-ddf6d91a6f33/iso-90-2-1997>

Réipients métalliques légers — Définitions et détermination des dimensions et des capacités —

Partie 2: Réipients à usage général

1 Domaine d'application

La présente partie de l'ISO 90 définit les réipients à usage général, les types de réipients, les sections transversales, les constructions, les formes, les caractéristiques particulières et les capacités de ces réipients. Elle prescrit des méthodes de détermination des différentes sections transversales et des capacités totale et ras bord. Elle recommande également une désignation internationale.

2 Définitions

Pour les besoins de la présente partie de l'ISO 90, les définitions suivantes s'appliquent.

2.1 Réipients à usage général

2.1.1 réipient à usage général: Réipient métallique rigide de 0,49 mm d'épaisseur nominale maximale de matériau, dont la fermeture après remplissage ne nécessite pas de sertissage, celle-ci pouvant être constituée d'un matériau différent. En général, le réipient peut être refermé après première ouverture. <https://standards.iteh.ai/> <https://standards.iteh.ai/document/iso-90-2-1997>

NOTE — Les figures 1 à 8 s'appliquent aussi bien aux sections transversales des réipients ronds que des réipients non ronds. Outre les figures 2 a) et 2 b), les réipients d'usage général peuvent être munis d'une anse ou de poignées.

2.1.2 boîte à ouverture totale: Boîte à couvercle amovible adapté à l'extrémité ouverte du corps de la boîte (voir figure 1).

2.1.2.1 seau: Boîte à ouverture totale, qui est équipée d'une ou de plusieurs poignée(s) (voir figure 2).

2.1.2.2 boîte à ouverture totale avec couvercle cerclé: Boîte à ouverture totale dont le couvercle est maintenu en position à l'aide d'une bande d'assemblage (voir figure 3).

2.1.3 boîte à couvercle à levier et bague (boîte au sou): Boîte à couvercle amovible adapté à une bague sertie située à une extrémité de la boîte, qui est remplie par l'ouverture prévue pour le couvercle et qui n'est pas équipée d'un diaphragme (voir figure 4).

2.1.4 boîte à couvercle coiffant: Boîte à couvercle amovible adapté au pourtour de l'ouverture du corps de la boîte (voir figure 5).

2.1.4.1 boîte/seau à couvercle cranté: Boîte/seau à couvercle amovible cranté sur le rebord extérieur, autour de l'ouverture du corps de la boîte (voir figure 6).

2.1.5 bidon à dessus plat: Bidon ayant un dessus plat serti avec une ouverture qui peut recevoir divers types de bouchages (voir figure 7).

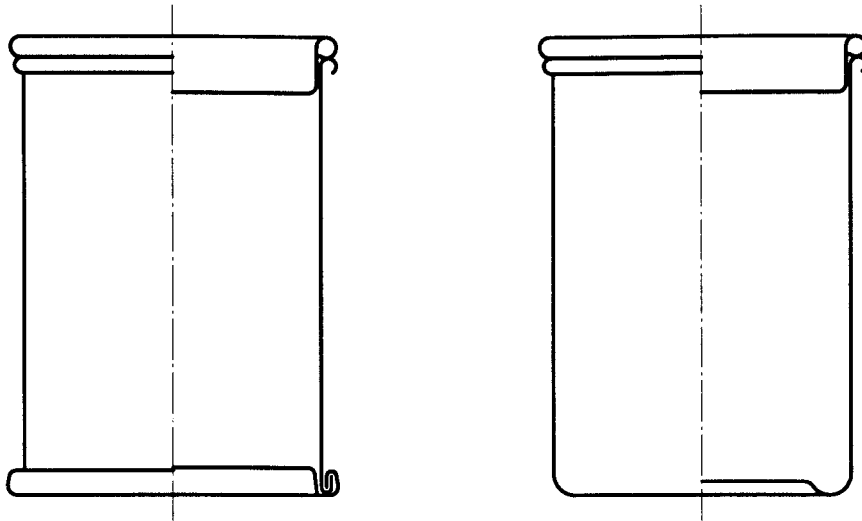
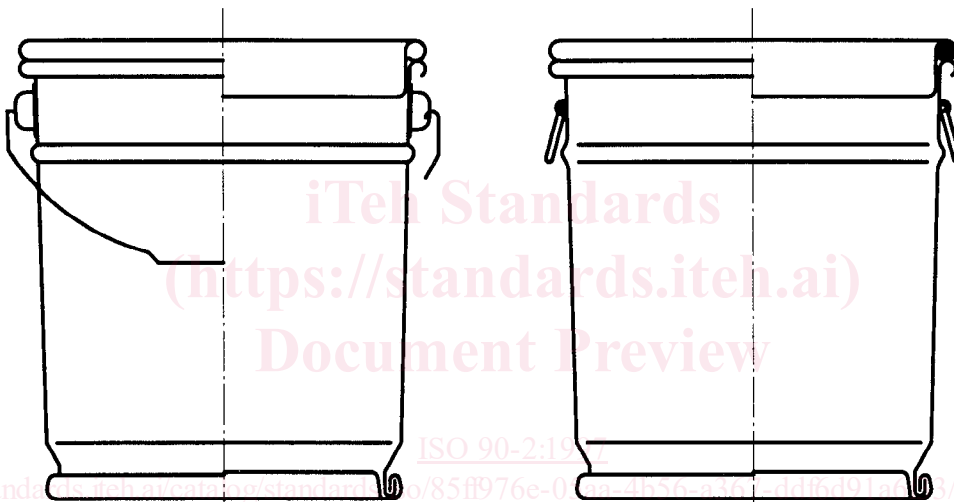

Figure 1 — Boîtes à ouverture totale



a) Avec anse

b) Avec poignées

Figure 2 — Seaux

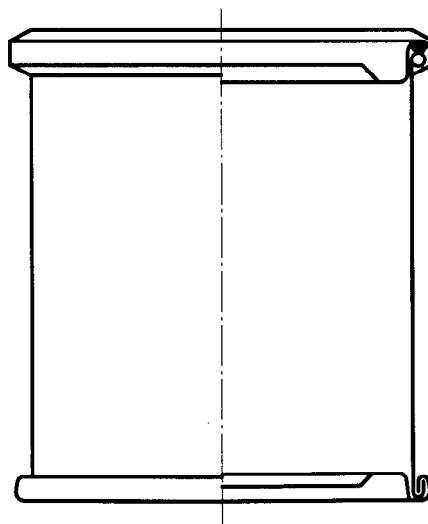

Figure 3 — Boîte à ouverture totale avec couvercle cerclé

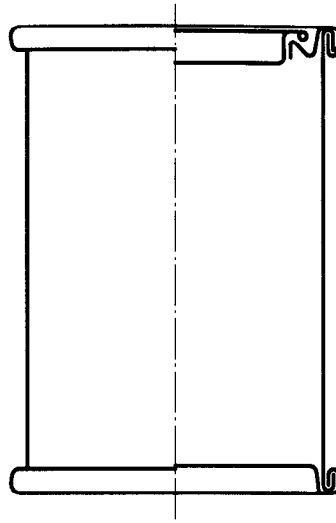

Figure 4 — Boîte à couvercle à levier et bague

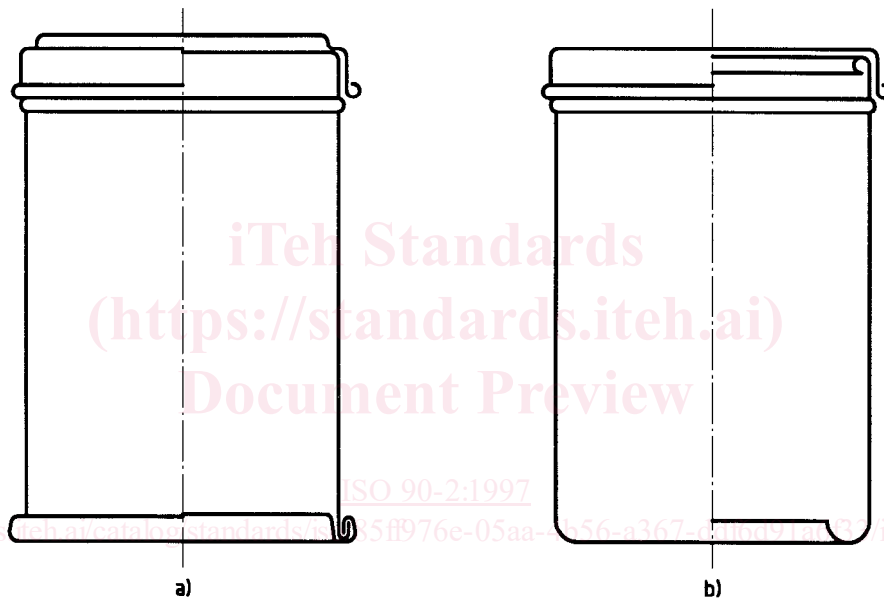

Figure 5 — Boîtes à couvercle coiffant

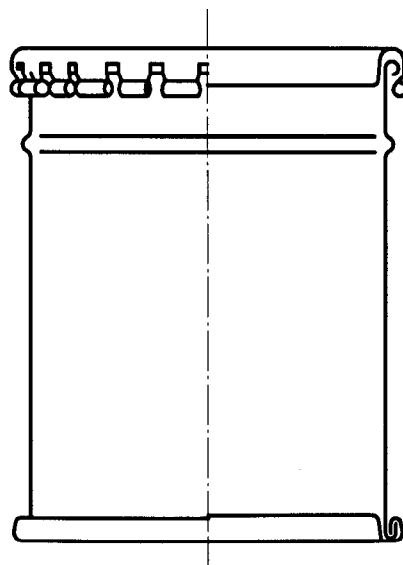

Figure 6 — Seau à couvercle cranté

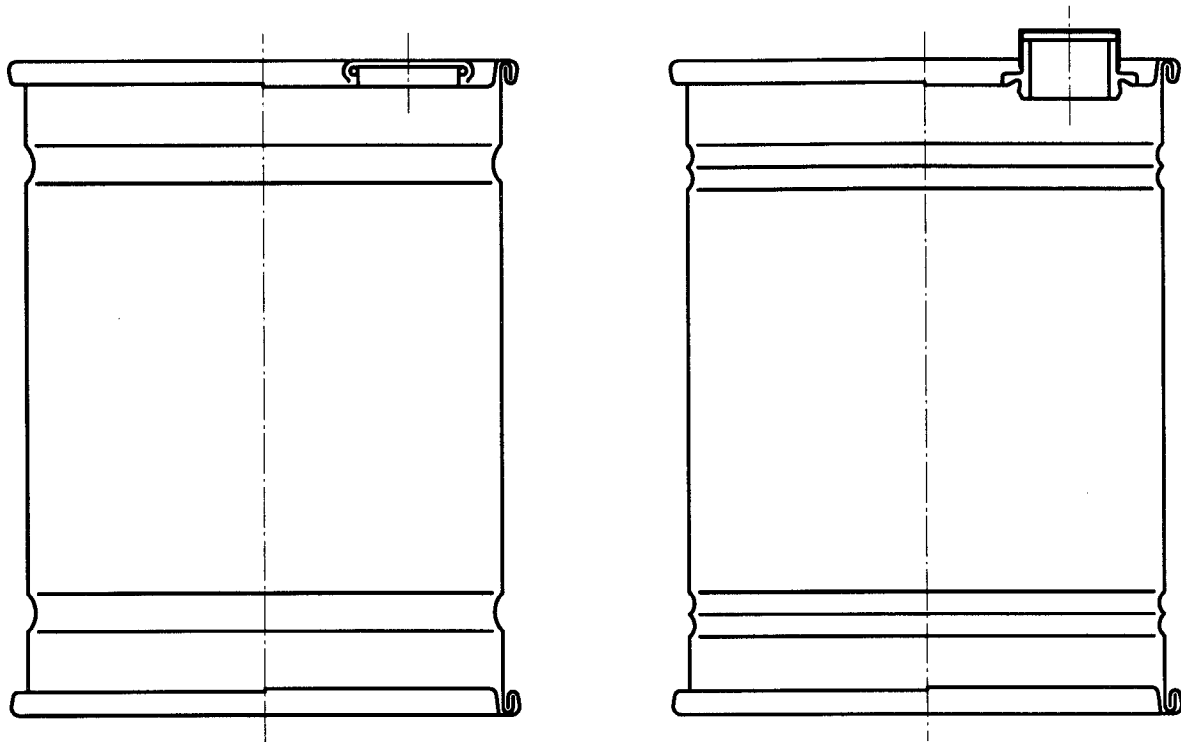

Figure 7 — Bidons à dessus plat

2.1.6 bidon cylindroconique: Bidon ayant un dessus serti en forme de cône avec une ouverture qui peut recevoir divers types de bouchages (voir figure 8).

2.2 Sections transversales

2.2.1 boîte ronde: Boîte ayant une section transversale circulaire (voir figure 9).

2.2.2 boîtes non rondes

2.2.2.1 boîte rectangulaire: Boîte ayant une section transversale rectangulaire [voir figure 10 a)] ou carrée [voir figure 10 b)].

2.2.2.2 boîte obronde: Boîte ayant une section transversale dont les côtés parallèles de même longueur sont joints par deux extrémités arrondies qui peuvent être semi-circulaires [voir figure 11 a)] ou composées de plusieurs rayons [voir figure 11 b)].

2.2.2.3 boîte ovale: Boîte ayant une section transversale ovale (voir figure 12).

2.2.2.4 boîte trapézoïdale: Boîte ayant une section transversale trapézoïdale, les angles étant arrondis (voir figure 13).

NOTE — Le plus court des côtés parallèles [voir figure 13 a)] aussi bien que les côtés non parallèles [voir figure 13 b)] peut (peuvent) être arrondi(s).

2.3 Constructions

NOTE — Les figures 14 et 15 s'appliquent aussi bien aux sections transversales des boîtes rondes que des boîtes non rondes.

2.3.1 boîte trois pièces: Boîte faite de trois composants principaux: le corps, le couvercle et le fond (voir figure 14).

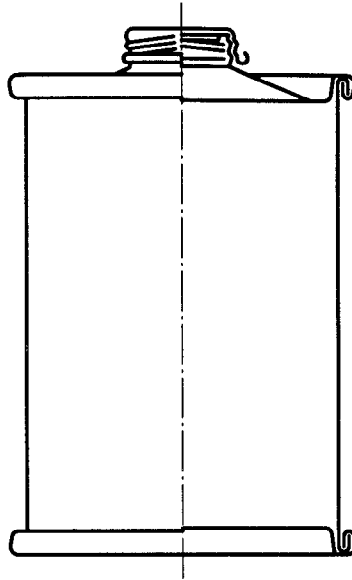

Figure 8 — Bidon cylindroconique

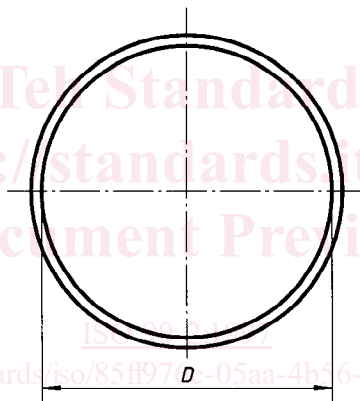
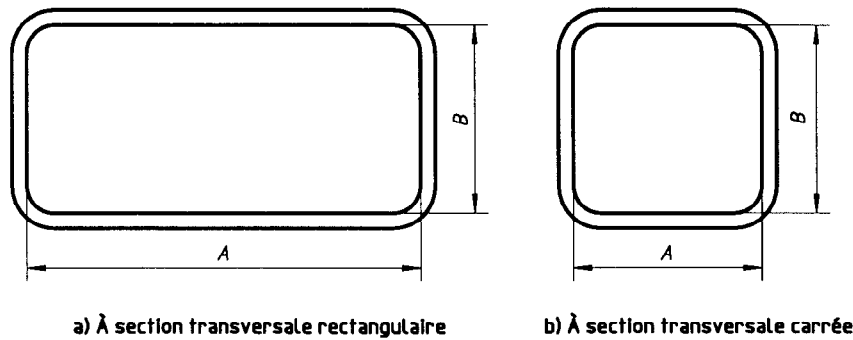

Figure 9 — Boîte ronde



a) À section transversale rectangulaire

b) À section transversale carrée

Figure 10 — Boîtes rectangulaires

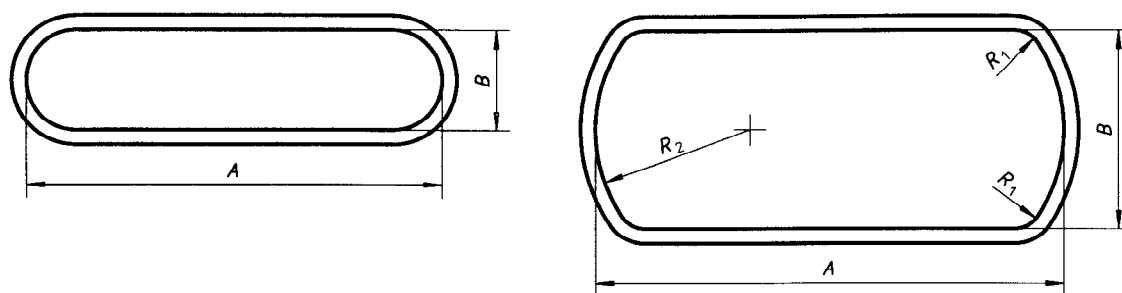

a) à extrémités semi-circulaires

b) à extrémités composées de plusieurs rayons

Figure 11 — Boîtes ob rondes

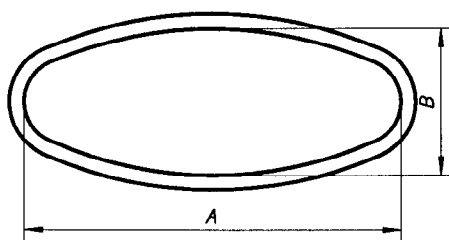

Figure 12 — Boîte ovale

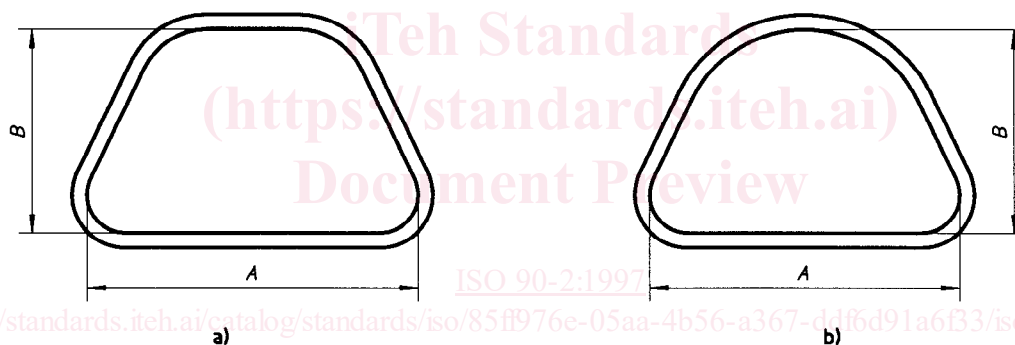

Figure 13 — Boîtes trapézoïdales

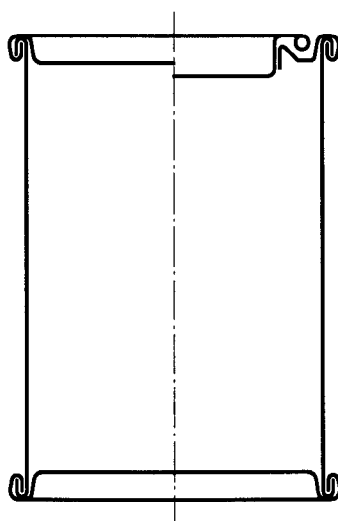

Figure 14 — Boîte trois pièces