

---

---

**Réipients métalliques légers — Définitions  
et détermination des dimensions et des  
capacités —**

**Partie 2:  
Réipients à usage général  
(standards.iteh.ai)**

*Light gauge metal containers — Definitions and determination of dimensions  
and capacities —  
Part 2: General use containers*



## Sommaire

## Page

1	Domaine d'application .....	1
2	Définitions .....	1
3	Détermination des dimensions .....	10
4	Détermination des capacités .....	13
5	Tolérances sur les capacités .....	15
6	Désignation.....	16

## Annexes

**iTeh STANDARD PREVIEW**

**(standards.iteh.ai)**

A	Mesurage de la hauteur des récipients à usage général.....	17
B	Bibliographie.....	19

[ISO 90-2:1997](https://standards.iteh.ai/catalog/standards/sist/85ff976e-05aa-4b56-a367-ddf6d91a6f33/iso-90-2-1997)

<https://standards.iteh.ai/catalog/standards/sist/85ff976e-05aa-4b56-a367-ddf6d91a6f33/iso-90-2-1997>

© ISO 1997

Droits de reproduction réservés. Sauf prescription différente, aucune partie de cette publication ne peut être reproduite ni utilisée sous quelque forme que ce soit et par aucun procédé, électronique ou mécanique, y compris la photocopie et les microfilms, sans l'accord écrit de l'éditeur.

Organisation internationale de normalisation  
Case postale 56 • CH-1211 Genève 20 • Suisse  
Internet central@iso.ch  
X.400 c=ch; a=400net; p=iso; o=isocs; s=central

Imprimé en Suisse

## Avant-propos

L'ISO (Organisation internationale de normalisation) est une fédération mondiale d'organismes nationaux de normalisation (comités membres de l'ISO). L'élaboration des Normes internationales est en général confiée aux comités techniques de l'ISO. Chaque comité membre intéressé par une étude a le droit de faire partie du comité technique créé à cet effet. Les organisations internationales, gouvernementales et non gouvernementales, en liaison avec l'ISO participent également aux travaux. L'ISO collabore étroitement avec la Commission électrotechnique internationale (CEI) en ce qui concerne la normalisation électrotechnique.

Les projets de Normes internationales adoptés par les comités techniques sont soumis aux comités membres pour vote. Leur publication comme Normes internationales requiert l'approbation de 75 % au moins des comités membres votants.

La norme internationale ISO 90-2 a été élaborée par le comité technique ISO/TC 52, *Réipients métalliques légers*, sous-comité SC 5, *Réipients d'usage général*.

Cette deuxième édition annule et remplace la première édition (ISO 90-2:1986), dont elle constitue une révision technique.

L'ISO 90 comprend les parties suivantes, présentées sous le titre général *Réipients métalliques légers — Définitions et détermination des dimensions et des capacités*:

- *Partie 1: Boîtes serties*
- *Partie 2: Réipients à usage général*
- *Partie 3: Boîtiers pour aérosols*

Les annexes A et B de la présente partie de l'ISO 90 sont données uniquement à titre d'information.

## Introduction

L'ISO 90 est composée de trois parties qui regroupent les définitions, les méthodes de détermination des dimensions et des capacités ainsi que les tolérances et les désignations des récipients métalliques rigides de 0,49 mm d'épaisseur nominale maximale.

La présente partie de l'ISO 90 couvre les récipients à usage général tels que définis en 2.1 et est applicable aux récipients ronds ainsi qu'aux récipients non ronds.

## iTeh STANDARD PREVIEW (standards.iteh.ai)

[ISO 90-2:1997](https://standards.iteh.ai/catalog/standards/sist/85ff976e-05aa-4b56-a367-ddf6d91a6f33/iso-90-2-1997)

<https://standards.iteh.ai/catalog/standards/sist/85ff976e-05aa-4b56-a367-ddf6d91a6f33/iso-90-2-1997>

# Réipients métalliques légers — Définitions et détermination des dimensions et des capacités —

## Partie 2: Réipients à usage général

### 1 Domaine d'application

La présente partie de l'ISO 90 définit les réipients à usage général, les types de réipients, les sections transversales, les constructions, les formes, les caractéristiques particulières et les capacités de ces réipients. Elle prescrit des méthodes de détermination des différentes sections transversales et des capacités totale et ras bord. Elle recommande également une désignation internationale.

### 2 Définitions

iTeh STANDARD PREVIEW  
(standards.iteh.ai)

Pour les besoins de la présente partie de l'ISO 90, les définitions suivantes s'appliquent.

#### 2.1 Réipients à usage général

ISO 90-2:1997

**2.1.1 réipient à usage général:** Réipient métallique rigide de 0,49 mm d'épaisseur nominale maximale de matériau, dont la fermeture après remplissage ne nécessite pas de sertissage, celle-ci pouvant être constituée d'un matériau différent. En général, le réipient peut être refermé après première ouverture.

NOTE — Les figures 1 à 8 s'appliquent aussi bien aux sections transversales des réipients ronds que des réipients non ronds. Outre les figures 2 a) et 2 b), les réipients d'usage général peuvent être munis d'une anse ou de poignées.

**2.1.2 boîte à ouverture totale:** Boîte à couvercle amovible adapté à l'extrémité ouverte du corps de la boîte (voir figure 1).

**2.1.2.1 seau:** Boîte à ouverture totale, qui est équipée d'une ou de plusieurs poignée(s) (voir figure 2).

**2.1.2.2 boîte à ouverture totale avec couvercle cerclé:** Boîte à ouverture totale dont le couvercle est maintenu en position à l'aide d'une bande d'assemblage (voir figure 3).

**2.1.3 boîte à couvercle à levier et bague (boîte au sou):** Boîte à couvercle amovible adapté à une bague sertie située à une extrémité de la boîte, qui est remplie par l'ouverture prévue pour le couvercle et qui n'est pas équipée d'un diaphragme (voir figure 4).

**2.1.4 boîte à couvercle coiffant:** Boîte à couvercle amovible adapté au pourtour de l'ouverture du corps de la boîte (voir figure 5).

**2.1.4.1 boîte/seau à couvercle cranté:** Boîte/seau à couvercle amovible cranté sur le rebord extérieur, autour de l'ouverture du corps de la boîte (voir figure 6).

**2.1.5 bidon à dessus plat:** Bidon ayant un dessus plat serti avec une ouverture qui peut recevoir divers types de bouchages (voir figure 7).

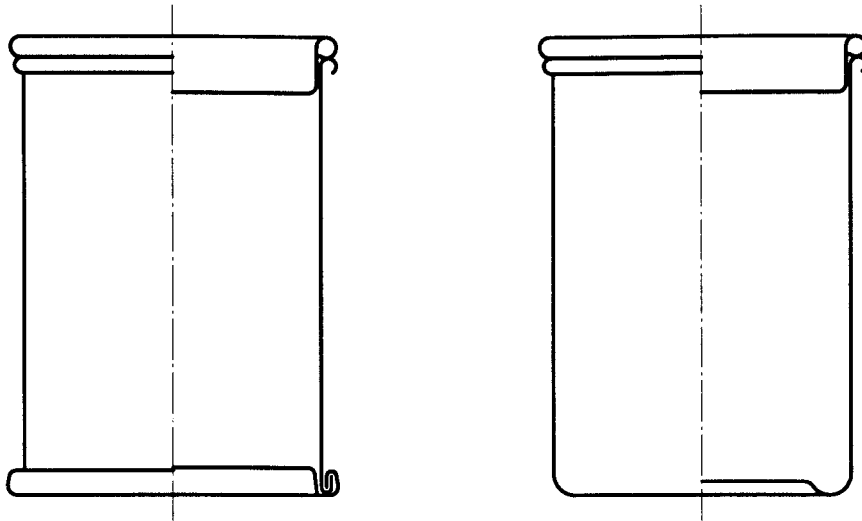
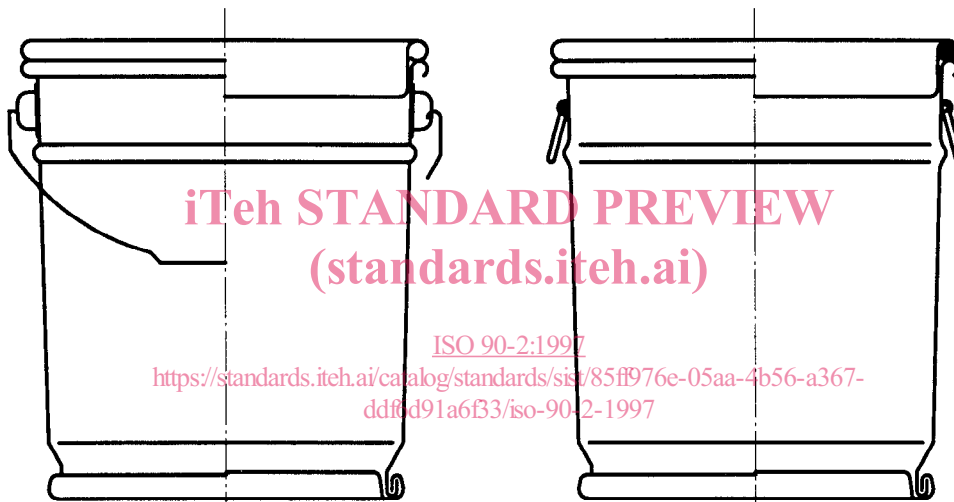

Figure 1 — Boîtes à ouverture totale



a) Avec anse

b) Avec poignées

Figure 2 — Seaux

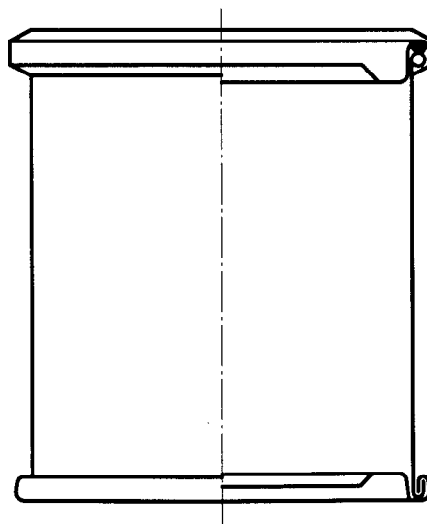

Figure 3 — Boîte à ouverture totale avec couvercle cerclé

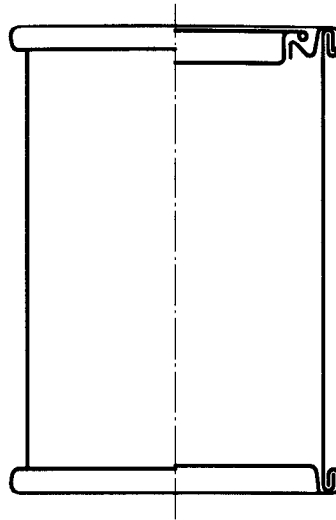

Figure 4 — Boîte à couvercle à levier et bague

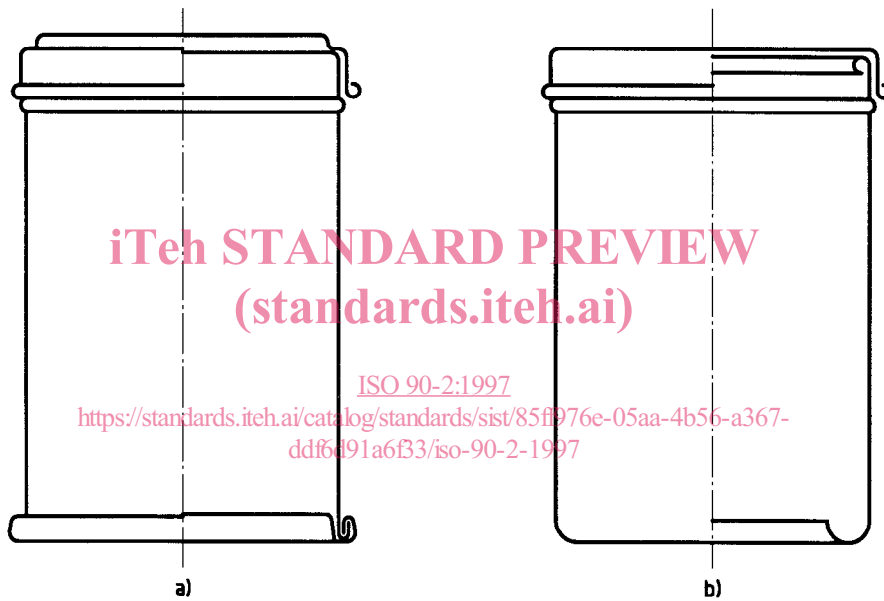

Figure 5 — Boîtes à couvercle coiffant

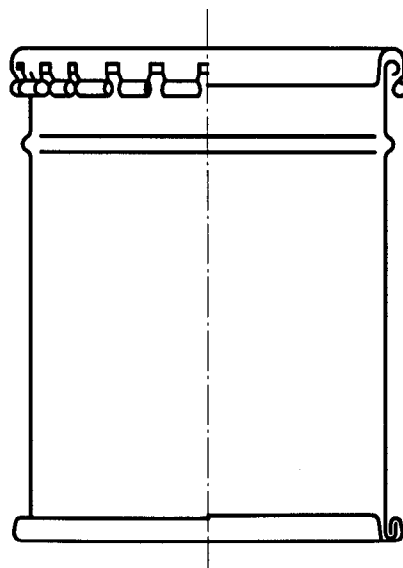

Figure 6 — Seau à couvercle cranté

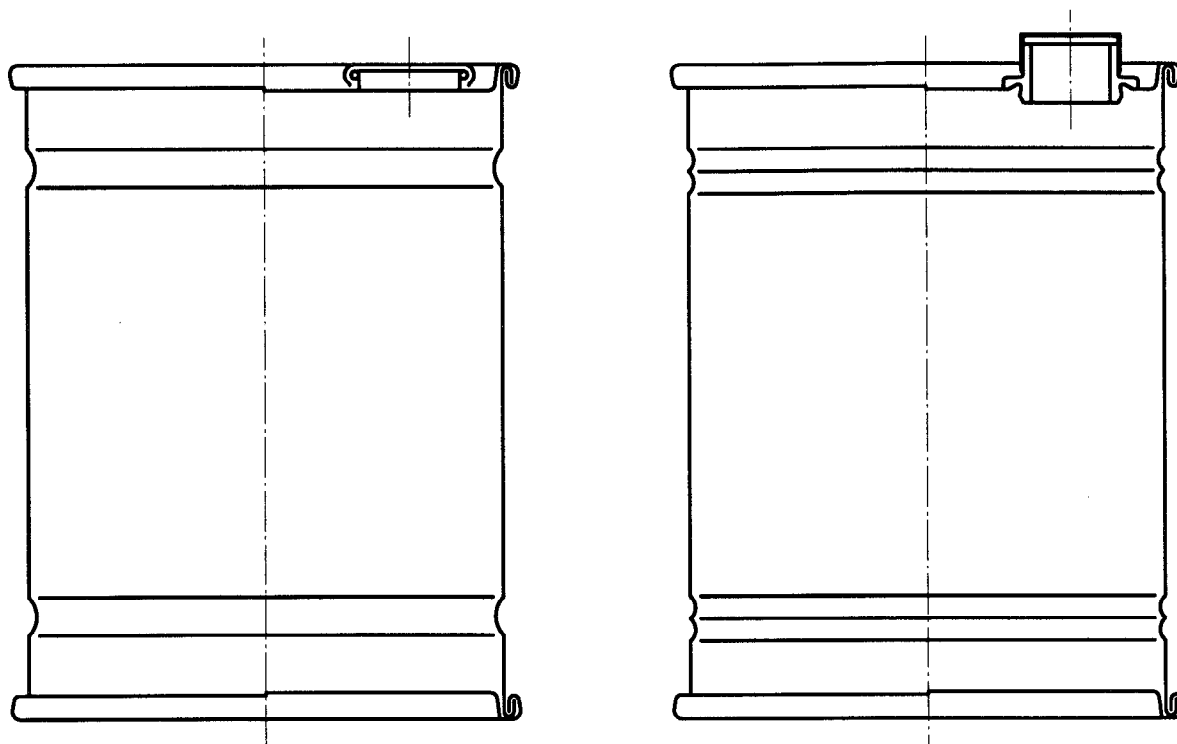

Figure 7 — Bidons à dessus plat

**2.1.6 bidon cylindroconique:** Bidon ayant un dessus serti en forme de cône avec une ouverture qui peut recevoir divers types de bouchages (voir figure 8).

## 2.2 Sections transversales

**2.2.1 boîte ronde:** Boîte ayant une section transversale circulaire (voir figure 9).

### 2.2.2 boîtes non rondes

**2.2.2.1 boîte rectangulaire:** Boîte ayant une section transversale rectangulaire [voir figure 10 a)] ou carrée [voir figure 10 b)].

**2.2.2.2 boîte obronde:** Boîte ayant une section transversale dont les côtés parallèles de même longueur sont joints par deux extrémités arrondies qui peuvent être semi-circulaires [voir figure 11 a)] ou composées de plusieurs rayons [voir figure 11 b)].

**2.2.2.3 boîte ovale:** Boîte ayant une section transversale ovale (voir figure 12).

**2.2.2.4 boîte trapézoïdale:** Boîte ayant une section transversale trapézoïdale, les angles étant arrondis (voir figure 13).

NOTE — Le plus court des côtés parallèles [voir figure 13 a)] aussi bien que les côtés non parallèles [voir figure 13 b)] peut (peuvent) être arrondi(s).

## 2.3 Constructions

NOTE — Les figures 14 et 15 s'appliquent aussi bien aux sections transversales des boîtes rondes que des boîtes non rondes.

**2.3.1 boîte trois pièces:** Boîte faite de trois composants principaux: le corps, le couvercle et le fond (voir figure 14).



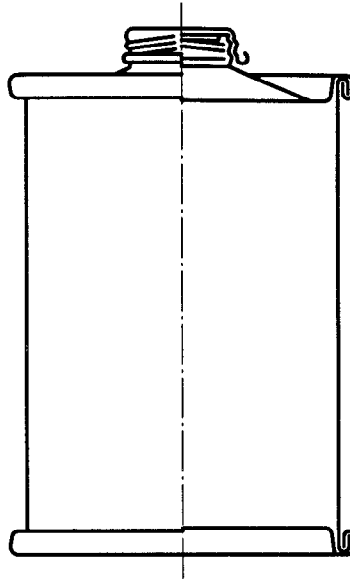

Figure 8 — Bidon cylindroconique

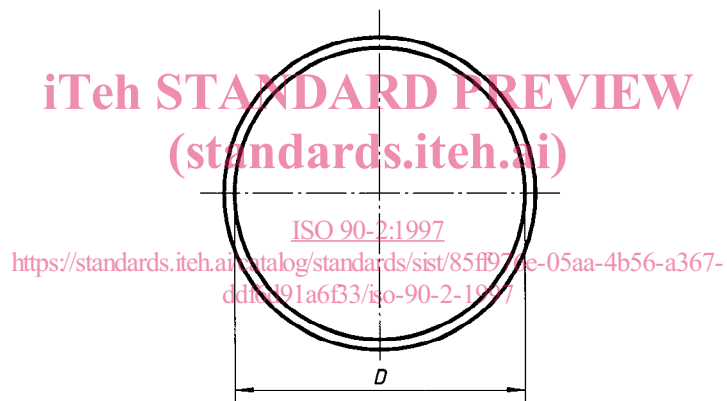
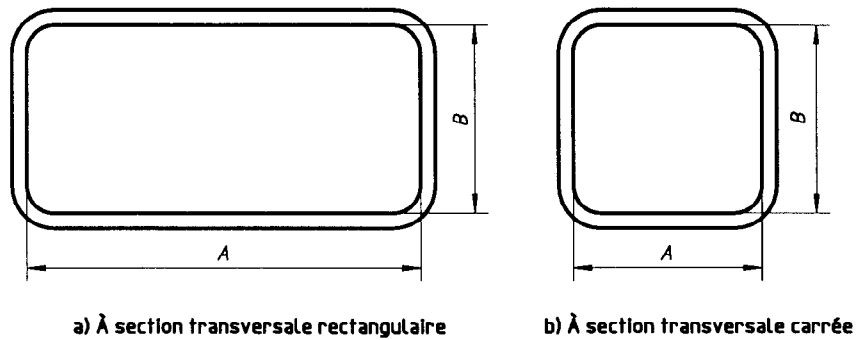

Figure 9 — Boîte ronde



a) À section transversale rectangulaire

b) À section transversale carrée

Figure 10 — Boîtes rectangulaires

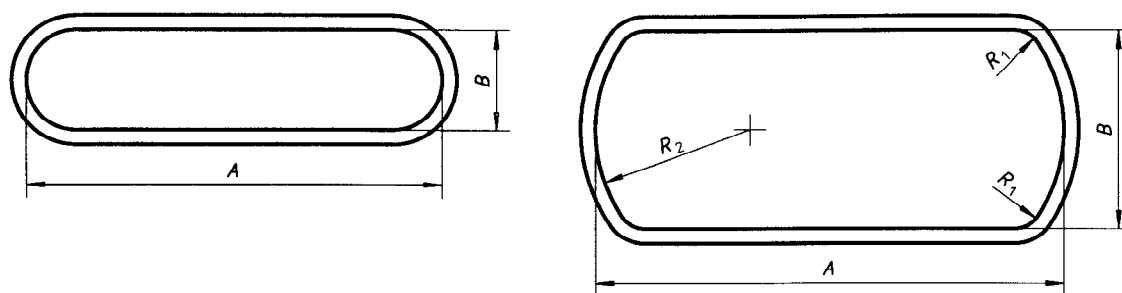

a) à extrémités semi-circulaires

b) à extrémités composées de plusieurs rayons

Figure 11 — Boîtes ob rondes

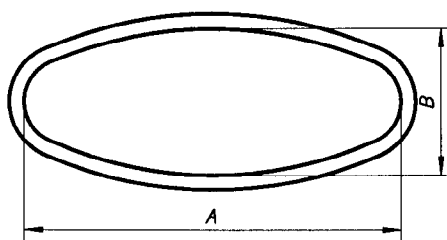
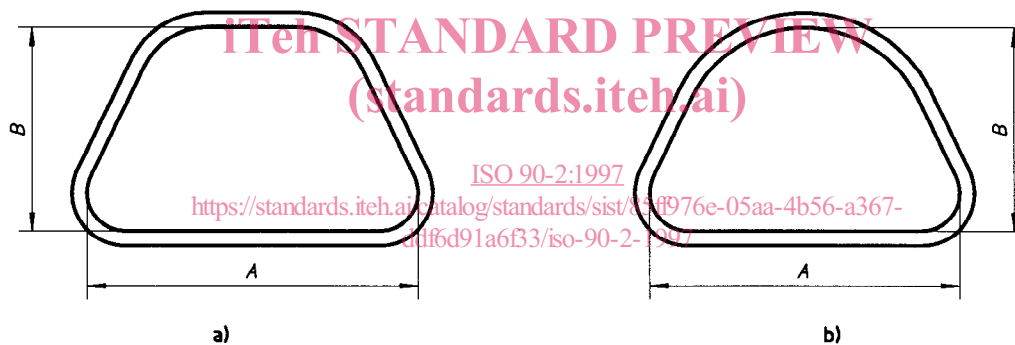

Figure 12 — Boîte ovale



a)

b)

Figure 13 — Boîtes trapézoïdales

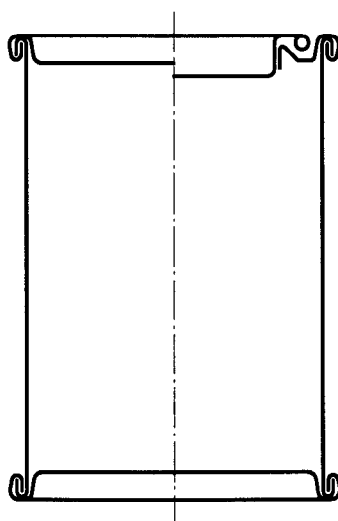

Figure 14 — Boîte trois pièces

**2.3.2 boîte deux pièces:** Boîte faite de deux composants principaux: le corps avec son fond, qui forment une seule pièce, et le couvercle (voir figure 15).

## 2.4 Formes

NOTE — Les figures 16 et 17 s'appliquent aussi bien aux sections transversales des boîtes rondes que des boîtes non rondes.

**2.4.1 boîte cylindrique:** Boîte dont la section transversale reste constante en dimensions du fond au couvercle; les variations locales dues à des caractéristiques particulières telles que le moulurage, etc. n'étant pas prises en compte (voir figure 16).

**2.4.2 boîte tronconique:** Boîte dont la section transversale varie sur le plan linéaire du fond au couvercle; les variations locales dues à des caractéristiques particulières telles que le moulurage, le rétreint, etc. n'étant pas prises en compte (voir figure 17).

## 2.5 Caractéristiques particulières

NOTE — Les figures 18 à 21 s'appliquent aussi bien aux sections transversales des boîtes rondes que des boîtes non rondes.

**2.5.1 boîte à rétreint(s):** Boîte dont le corps a une section transversale réduite à une [voir figure 18 b)] ou aux deux extrémités [voir figure 18 a)].

**2.5.2 boîte à épaulement (boîte à ouverture évasée):** Boîte dans laquelle la section transversale d'une extrémité du corps a été augmentée (voir figure 19).

**2.5.3 boîte moulurée:** Boîte dont le corps présente de petites modifications périphériques, intérieures et/ou extérieures, de la section transversale (voir figure 20).

**2.5.4 boîte à bord ourlé:** Boîte dont une extrémité du corps est à bord ourlé; celui-ci pouvant être intérieur [voir figure 21 a)] ou extérieur [voir figure 21 b)].

**2.5.5 boîte à profil particulier:** Boîte dont la section transversale varie pour donner un profil particulier.

## 2.6 Capacités

**2.6.1 volume nominal de remplissage,  $V$ :** Volume, en millilitres, de produit que la boîte doit contenir.

**2.6.2 masse nominale de remplissage,  $m$ :** Masse, en grammes, de produit que la boîte doit contenir.

**2.6.3 capacité totale,  $C$ :** Capacité totale, en millilitres, d'une boîte fermée, déterminée suivant 4.2.

**2.6.4 capacité ras bord,  $C_2$ :** Capacité totale, en millilitres, d'une boîte non fermée, déterminée suivant 4.3.

**2.6.5 espace libre,  $K$ :** Différence entre la capacité totale et le volume nominal de remplissage, exprimée en millilitres ou en pourcentage de la capacité totale.

**2.6.6 hauteur du corps,  $H_1$ :** Hauteur du corps du récipient, sertis compris (voir figure A.1).

**2.6.7 hauteur totale,  $H_3$ :** Hauteur du récipient, avec sa fermeture montée (voir figure A.1).