

NORME
INTERNATIONALE

ISO
2419

IULTCS/
IUP 1 et
IUP 3

Troisième édition
2006-01-15

**Cuir — Essais physiques et
mécaniques — Préparation et
conditionnement des échantillons**

*Leather — Physical and mechanical tests — Sample preparation and
conditioning*

iTeh STANDARD PREVIEW
(standards.iteh.ai)

[ISO 2419:2006](https://standards.iteh.ai/catalog/standards/sist/f99faba0-bbf7-4f1c-b9ea-684a1230ed5b/iso-2419-2006)

<https://standards.iteh.ai/catalog/standards/sist/f99faba0-bbf7-4f1c-b9ea-684a1230ed5b/iso-2419-2006>



Numéro de référence
ISO 2419:2006(F)
IULTCS/IUP 1 et IUP 3:2006(F)

© ISO 2006

PDF – Exonération de responsabilité

Le présent fichier PDF peut contenir des polices de caractères intégrées. Conformément aux conditions de licence d'Adobe, ce fichier peut être imprimé ou visualisé, mais ne doit pas être modifié à moins que l'ordinateur employé à cet effet ne bénéficie d'une licence autorisant l'utilisation de ces polices et que celles-ci y soient installées. Lors du téléchargement de ce fichier, les parties concernées acceptent de fait la responsabilité de ne pas enfreindre les conditions de licence d'Adobe. Le Secrétariat central de l'ISO décline toute responsabilité en la matière.

Adobe est une marque déposée d'Adobe Systems Incorporated.

Les détails relatifs aux produits logiciels utilisés pour la création du présent fichier PDF sont disponibles dans la rubrique General Info du fichier; les paramètres de création PDF ont été optimisés pour l'impression. Toutes les mesures ont été prises pour garantir l'exploitation de ce fichier par les comités membres de l'ISO. Dans le cas peu probable où surviendrait un problème d'utilisation, veuillez en informer le Secrétariat central à l'adresse donnée ci-dessous.

iTeh STANDARD PREVIEW
(standards.iteh.ai)

[ISO 2419:2006](https://standards.iteh.ai/catalog/standards/sist/f9faba0-bbf7-4f1c-b9ea-684a1230ed5b/iso-2419-2006)

<https://standards.iteh.ai/catalog/standards/sist/f9faba0-bbf7-4f1c-b9ea-684a1230ed5b/iso-2419-2006>

© ISO 2006

Droits de reproduction réservés. Sauf prescription différente, aucune partie de cette publication ne peut être reproduite ni utilisée sous quelque forme que ce soit et par aucun procédé, électronique ou mécanique, y compris la photocopie et les microfilms, sans l'accord écrit de l'ISO à l'adresse ci-après ou du comité membre de l'ISO dans le pays du demandeur.

ISO copyright office
Case postale 56 • CH-1211 Geneva 20
Tel. + 41 22 749 01 11
Fax. + 41 22 749 09 47
E-mail copyright@iso.org
Web www.iso.org

Publié en Suisse

Avant-propos

L'ISO (Organisation internationale de normalisation) est une fédération mondiale d'organismes nationaux de normalisation (comités membres de l'ISO). L'élaboration des Normes internationales est en général confiée aux comités techniques de l'ISO. Chaque comité membre intéressé par une étude a le droit de faire partie du comité technique créé à cet effet. Les organisations internationales, gouvernementales et non gouvernementales, en liaison avec l'ISO participent également aux travaux. L'ISO collabore étroitement avec la Commission électrotechnique internationale (CEI) en ce qui concerne la normalisation électrotechnique.

Les Normes internationales sont rédigées conformément aux règles données dans les Directives ISO/CEI, Partie 2.

La tâche principale des comités techniques est d'élaborer les Normes internationales. Les projets de Normes internationales adoptés par les comités techniques sont soumis aux comités membres pour vote. Leur publication comme Normes internationales requiert l'approbation de 75 % au moins des comités membres votants.

L'attention est appelée sur le fait que certains des éléments du présent document peuvent faire l'objet de droits de propriété intellectuelle ou de droits analogues. L'ISO ne saurait être tenue pour responsable de ne pas avoir identifié de tels droits de propriété et averti de leur existence.

L'ISO 2419 a été élaborée par la Commission des essais physiques de l'Union internationale des sociétés de techniciens et chimistes du cuir (commission IUP, IULTCS) en collaboration avec le comité technique du Comité européen de normalisation (CEN) CEN/TC 289, *Cuir*, dont le secrétariat est tenu par l'UNI, conformément à l'Accord de coopération technique entre l'ISO et le CEN (Accord de Vienne). Elle est fondée sur les documents IUP 1 et IUP 3, qui ont été à l'origine respectivement publiés dans *J. Soc. Leather Trades Chemists* **42**, p. 382, (1958) et **42**, p. 386, (1958) et déclarés méthodes officielles de l'IULTCS en 1959. Des versions révisées ont été publiées dans *J. Soc. Leather Tech. Chem.* **82**, p. 199, (1998) et des versions révisées ultérieures ont été publiées dans *J. Soc. Leather Tech. Chem.* **84**, p. 241, (2000) et confirmées méthodes officielles en mars 2001. Une nouvelle révision du document IUP 3 a été publiée dans *J. Soc. Leather Tech Chem.* **83**, p. 337, (2002) et confirmée méthode officielle en mai 2003.

Cette troisième édition annule et remplace la deuxième édition (ISO 2419:2002), qui a fait l'objet d'une révision technique.

L'IULTCS, créée en 1897, est une organisation mondiale de professionnels du cuir destinée à faire avancer la science et la technologie du cuir. L'IULTCS dispose de 3 commissions responsables de l'établissement de méthodes internationales pour l'échantillonnage et les essais du cuir. L'ISO reconnaît l'IULTCS comme un organisme de normalisation international pour l'élaboration de méthodes d'essai du cuir.

iTeh STANDARD PREVIEW
(standards.iteh.ai)

ISO 2419:2006

<https://standards.iteh.ai/catalog/standards/sist/f99faba0-bbf7-4f1c-b9ea-684a1230ed5b/iso-2419-2006>

Cuir — Essais physiques et mécaniques — Préparation et conditionnement des échantillons

1 Domaine d'application

La présente Norme internationale spécifie la préparation des éprouvettes de cuir destinées aux essais physiques et mécaniques ainsi que deux atmosphères normales pour le conditionnement et les essais. Elle est applicable à tous les types de cuirs secs.

2 Termes et définitions

Pour les besoins du présent document, les termes et définitions suivants s'appliquent.

2.1 atmosphère

conditions ambiantes définies par les paramètres de température et d'humidité relative

2.2 atmosphère normale

atmosphère maintenue dans les limites des tolérances prescrites, dans laquelle une éprouvette est gardée pendant un laps de temps donné, avant d'être soumise aux essais

2.3 conditionnement

opération destinée à mettre une éprouvette dans un état spécifié en matière de température et d'humidité relative, en la maintenant pendant un laps de temps donné dans l'atmosphère normale; l'air en mouvement ayant librement accès à toutes les faces

3 Atmosphères normales

Les atmosphères normales et les tolérances doivent être celles indiquées dans le Tableau 1.

Tableau 1 — Atmosphères normales et tolérances

Désignation	Température °C	Humidité relative %
23/50	23 ± 2	50 ± 5
Un autre ensemble de conditions, toutefois non équivalent, peut aussi être utilisé.		
20/65	20 ± 2	65 ± 5

4 Conception des emporte-pièce

La conception des emporte-pièce est représentée à la Figure 1. Les faces internes doivent être perpendiculaires au plan qui contient le bord tranchant. L'angle formé par les faces interne et externe de

l'emporte-pièce au niveau du bord tranchant doit être de $20^\circ \pm 1^\circ$, la hauteur (d) de la partie biseautée doit être supérieure à l'épaisseur du cuir.

NOTE Un acier de coutellerie trempé convient pour les emporte-pièce.

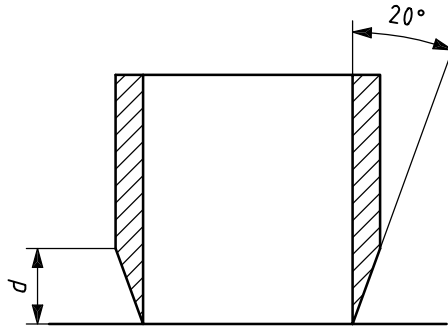

Figure 1 — Conception des emporte-pièce

5 Préparation des éprouvettes

Préparer les éprouvettes en appliquant l'emporte-pièce sur la face fleur (ou la face fleur simulée), si elle existe. En l'absence de fleur ou de fleur simulée, appliquer l'emporte-pièce sur l'une ou l'autre face. Si l'on préfère, le cuir peut être conditionné (voir l'Article 6) avant de préparer les éprouvettes.

(standards.iteh.ai)

6 Conditionnement

ISO 2419:2006

Conditionner l'éprouvette en la conservant dans l'une des atmosphères normales spécifiées dans le Tableau 1. Prévoir un support pour l'éprouvette afin de permettre le libre accès de l'air à toutes les faces, en maintenant l'air en mouvement autour de l'éprouvette (voir 2.3). Conditionner les éprouvettes au minimum pendant 24 h avant les essais.

7 Essais

Sauf spécification contraire de la méthode d'essai individuelle, effectuer les essais dans la même atmosphère normale que celle dans laquelle l'éprouvette a été conditionnée.

8 Rapport d'essai

Le rapport d'essai doit contenir les informations suivantes:

- la référence à la présente Norme internationale, c'est-à-dire l'ISO 2419:2006;
- si l'autre atmosphère normale est utilisée pour le conditionnement et les essais, comme précisé dans la présente Norme internationale, c'est-à-dire $20^\circ\text{C}/65\%$ d'humidité relative;
- tout écart par rapport à la méthode spécifiée dans la présente Norme internationale;
- les détails complets nécessaires à l'identification de l'échantillon et tout écart par rapport à l'ISO 2418 en matière d'échantillonnage.

Bibliographie

- [1] ISO 2418, *Cuir — Essais chimiques, physiques, mécaniques et de solidité — Emplacement de l'échantillonnage*

iTeh STANDARD PREVIEW
(standards.iteh.ai)

[ISO 2419:2006](https://standards.iteh.ai/catalog/standards/sist/f99faba0-bbf7-4f1c-b9ea-684a1230ed5b/iso-2419-2006)

<https://standards.iteh.ai/catalog/standards/sist/f99faba0-bbf7-4f1c-b9ea-684a1230ed5b/iso-2419-2006>

iTeh STANDARD PREVIEW
(standards.iteh.ai)

[ISO 2419:2006](https://standards.iteh.ai/catalog/standards/sist/f99faba0-bbf7-4f1c-b9ea-684a1230ed5b/iso-2419-2006)

<https://standards.iteh.ai/catalog/standards/sist/f99faba0-bbf7-4f1c-b9ea-684a1230ed5b/iso-2419-2006>

ICS 59.140.30

Prix basé sur 3 pages