NORME INTERNATIONALE



413

INTERNATIONAL ORGANIZATION FOR STANDARDIZATION • МЕЖДУНАРОДНАЯ ОРГАНИЗАЦИЯ ПО СТАНДАРТИЗАЦИИ • ORGANISATION INTERNATIONALE DE NORMALISATION

Aéronefs — Têtes de graisseurs

Aircraft — Heads of lubricating nipples

Première édition — 1974-11-01

iTeh STANDARD PREVIEW
(standards.iteh.ai)

[ISO 413:1974](#)

<https://standards.iteh.ai/catalog/standards/sist/2f3acd84-8f9e-44de-9e40-732fc3fb696d/iso-413-1974>

CDU 629.7.063.7-725

Réf. N° : ISO 413-1974 (F)

Descripteurs : matériel d'aéronef, système de lubrification, raccord de graissage, dimension.

AVANT-PROPOS

L'ISO (Organisation Internationale de Normalisation) est une fédération mondiale d'organismes nationaux de normalisation (Comités Membres ISO). L'élaboration de Normes Internationales est confiée aux Comités Techniques ISO. Chaque Comité Membre intéressé par une étude a le droit de faire partie du Comité Technique correspondant. Les organisations internationales, gouvernementales et non gouvernementales, en liaison avec l'ISO, participent également aux travaux.

Les Projets de Normes Internationales adoptés par les Comités Techniques sont soumis aux Comités Membres pour approbation, avant leur acceptation comme Normes Internationales par le Conseil de l'ISO.

La Norme Internationale ISO 413 (précédemment projet de Norme Internationale ISO/DIS 2134) a été établie par le Comité Technique ISO/TC 20, *Aéronautique et espace*, et soumise aux Comités Membres en décembre 1970.

Elle a été approuvée par les Comités Membres des pays suivants :

Afrique du Sud, Rép. d'	France	Royaume-Uni
Autriche	Israël	Tchécoslovaquie
Belgique	Italie	Turquie
Canada	Japon	U.S.A.
Egypte, Rép. arabe d'	Nouvelle-Zélande	U.R.S.S.
Espagne		

Aucun Comité Membre n'a désapprouvé le document.

Cette Norme Internationale annule et remplace la Recommandation ISO/R 413-1965, dont elle constitue une révision technique.

Aéronefs — Têtes de graisseurs

1 OBJET ET DOMAINE D'APPLICATION

La présente Norme Internationale fixe les dimensions d'encombrement des têtes de graisseurs pour aéronefs du type axial et détermine l'emplacement qui doit être réservé près du graisseur afin de permettre l'accrochage à la pompe de graissage; elle fixe également les valeurs des angles à prévoir pour l'opération de graissage.

2 DIMENSIONS

2.1 Les dimensions d'encombrement des têtes de graisseurs du type axial, pour aéronefs, sont données à la figure 1. La forme de la tête du graisseur est laissée au choix du fabricant, mais le profil de la tête doit rester dans les limites d'encombrement indiquées.

2.2 La forme de la tête doit être telle que le graissage par lubrifiant puisse être assuré sans fuite entre la tête et l'accrocheur, pour tout angle jusqu'à 10° entre l'axe de l'agrafe de la pompe de graissage et l'axe de la tête du graisseur dans toute direction radiale.

2.3 Un emplacement suffisant doit être réservé au voisinage du graisseur, afin de permettre l'accrochage et le

décrochage de l'agrafe de la pompe de graissage comme le montre la figure 2. Il convient de noter que le décrochage se produit lorsque l'agrafe est inclinée de 25° ou plus par rapport à l'axe de la tête du graisseur, dans une direction radiale quelconque.

TABLEAU — Dimensions

Dimension	mm	in
ϕA	6,86 max. 6,30 min.	0,270 max. 0,248 min.
ϕB	5,33 max. 3,57 min.	0,210 max. 0,140 min.
ϕC	5,95 max. 4,44 min.	0,234 max. 0,175 min.
D	2,79 max. 1,98 min.	0,110 max. 0,078 min.
E	2,38	0,094
Rayon F	3,43	0,135
Rayon G	0,81	0,032

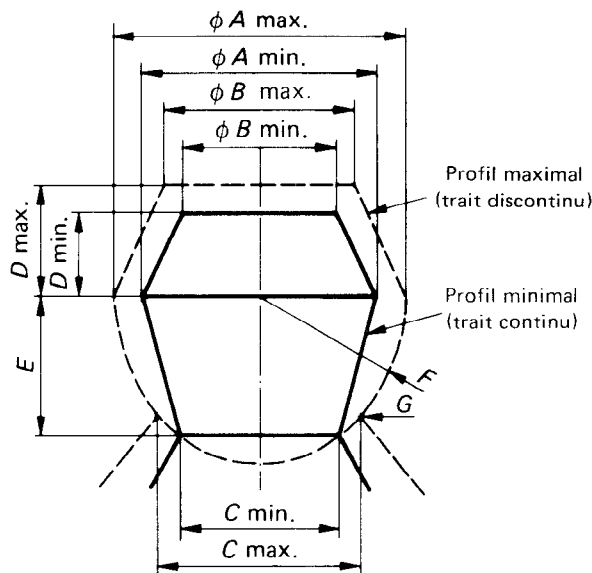

Détail de la tête

FIGURE 1 — Tête de graisseur

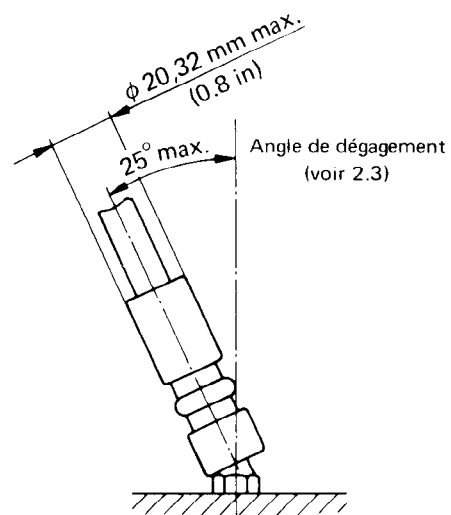

FIGURE 2 — Aagrafe de la pompe de graissage — Conditions d'accrochage et de décrochage

Page blanche

iTeh STANDARD PREVIEW
(standards.iteh.ai)

ISO 413:1974

<https://standards.iteh.ai/catalog/standards/sist/2f3acd84-8f9e-44de-9e40-732fc3fb696d/iso-413-1974>