

---

---

**Porte-plaquette à queue rectangulaire  
pour plaquettes amovibles —**

**Partie 8:  
Forme K**

*Tool holders with rectangular shank for indexable inserts —*

**iTeh STANDARD PREVIEW**  
*Part 8: Style K*  
**(standards.iteh.ai)**

ISO 5610-8:2010

<https://standards.iteh.ai/catalog/standards/sist/b54fb974-ccfc-4e25-9829-d1ec1d0afe33/iso-5610-8-2010>



**PDF – Exonération de responsabilité**

Le présent fichier PDF peut contenir des polices de caractères intégrées. Conformément aux conditions de licence d'Adobe, ce fichier peut être imprimé ou visualisé, mais ne doit pas être modifié à moins que l'ordinateur employé à cet effet ne bénéficie d'une licence autorisant l'utilisation de ces polices et que celles-ci y soient installées. Lors du téléchargement de ce fichier, les parties concernées acceptent de fait la responsabilité de ne pas enfreindre les conditions de licence d'Adobe. Le Secrétariat central de l'ISO décline toute responsabilité en la matière.

Adobe est une marque déposée d'Adobe Systems Incorporated.

Les détails relatifs aux produits logiciels utilisés pour la création du présent fichier PDF sont disponibles dans la rubrique General Info du fichier; les paramètres de création PDF ont été optimisés pour l'impression. Toutes les mesures ont été prises pour garantir l'exploitation de ce fichier par les comités membres de l'ISO. Dans le cas peu probable où surviendrait un problème d'utilisation, veuillez en informer le Secrétariat central à l'adresse donnée ci-dessous.

**iTeh STANDARD PREVIEW**  
**(standards.iteh.ai)**

ISO 5610-8:2010

<https://standards.iteh.ai/catalog/standards/sist/b54fb974-ccfc-4e25-9829-d1ec1d0afe33/iso-5610-8-2010>



**DOCUMENT PROTÉGÉ PAR COPYRIGHT**

© ISO 2010

Droits de reproduction réservés. Sauf prescription différente, aucune partie de cette publication ne peut être reproduite ni utilisée sous quelque forme que ce soit et par aucun procédé, électronique ou mécanique, y compris la photocopie et les microfilms, sans l'accord écrit de l'ISO à l'adresse ci-après ou du comité membre de l'ISO dans le pays du demandeur.

ISO copyright office  
Case postale 56 • CH-1211 Geneva 20  
Tel. + 41 22 749 01 11  
Fax + 41 22 749 09 47  
E-mail [copyright@iso.org](mailto:copyright@iso.org)  
Web [www.iso.org](http://www.iso.org)

Publié en Suisse

## Avant-propos

L'ISO (Organisation internationale de normalisation) est une fédération mondiale d'organismes nationaux de normalisation (comités membres de l'ISO). L'élaboration des Normes internationales est en général confiée aux comités techniques de l'ISO. Chaque comité membre intéressé par une étude a le droit de faire partie du comité technique créé à cet effet. Les organisations internationales, gouvernementales et non gouvernementales, en liaison avec l'ISO participent également aux travaux. L'ISO collabore étroitement avec la Commission électrotechnique internationale (CEI) en ce qui concerne la normalisation électrotechnique.

Les Normes internationales sont rédigées conformément aux règles données dans les Directives ISO/CEI, Partie 2.

La tâche principale des comités techniques est d'élaborer les Normes internationales. Les projets de Normes internationales adoptés par les comités techniques sont soumis aux comités membres pour vote. Leur publication comme Normes internationales requiert l'approbation de 75 % au moins des comités membres votants.

L'attention est appelée sur le fait que certains des éléments du présent document peuvent faire l'objet de droits de propriété intellectuelle ou de droits analogues. L'ISO ne saurait être tenue pour responsable de ne pas avoir identifié de tels droits de propriété et averti de leur existence.

L'ISO 5610-8 a été élaborée par le comité technique ISO/TC 29, *Petit outillage*, sous-comité SC 9, *Outils coupants à arête en matériaux durs de coupe*.

Cette première édition de l'ISO 5610-8, conjointement à l'ISO 5610-1, l'ISO 5610-2, l'ISO 5610-3, l'ISO 5610-4, l'ISO 5610-5, l'ISO 5610-6, l'ISO 5610-7, l'ISO 5610-9, l'ISO 5610-10, l'ISO 5610-11, l'ISO 5610-12, l'ISO 5610-13, l'ISO 5610-14 et l'ISO 5610-15, annule et remplace l'ISO 5610:1998.

L'ISO 5610 comprend les parties suivantes, présentées sous le titre général *Porte-plaquette à queue rectangulaire pour plaquettes amovibles*:

- *Partie 1: Vue d'ensemble, corrélation et détermination des dimensions*
- *Partie 2: Forme A*
- *Partie 3: Forme B*
- *Partie 4: Forme D*
- *Partie 5: Forme F*
- *Partie 6: Forme G*
- *Partie 7: Forme J*
- *Partie 8: Forme K*
- *Partie 9: Forme L*
- *Partie 10: Forme N*
- *Partie 11: Forme R*
- *Partie 12: Forme S*
- *Partie 13: Forme T*
- *Partie 14: Forme H*
- *Partie 15: Forme V*

**iTeh STANDARD PREVIEW**  
**(standards.iteh.ai)**

ISO 5610-8:2010

<https://standards.iteh.ai/catalog/standards/sist/b54fb974-ccfc-4e25-9829-d1ec1d0afe33/iso-5610-8-2010>

# Porte-plaquette à queue rectangulaire pour plaquettes amovibles —

## Partie 8: Forme K

### 1 Domaine d'application

La présente partie de l'ISO 5610 s'applique aux porte-plaquette à queue rectangulaire de forme K, c'est-à-dire avec queue déportée et angle de direction d'arête,  $\kappa_r = 75^\circ$ , arête en bout.

Ces porte-plaquette sont principalement conçus pour des plaquettes amovibles en matériaux durs ou autres matériaux coupants à monter avec un dispositif de fixation et à utiliser pour des opérations de tournage.

NOTE Les symboles des dimensions représentés sur les figures et dans les tableaux de la présente partie de l'ISO 5610 et les symboles préférés correspondant aux propriétés définies dans l'ISO/TS 13399-2 et l'ISO/TS 13399-3 sont indiqués dans l'ISO 5610-1:2010, Tableau A.1.

### 2 Références normatives

<https://standards.iteh.ai/catalog/standards/sist/b54fb974-ccfc-4e25-9829-10c104139450/iso-5610-8-2010>

Les documents de référence suivants sont indispensables pour l'application du présent document. Pour les références datées, seule l'édition citée s'applique. Pour les références non datées, la dernière édition du document de référence s'applique (y compris les éventuels amendements).

ISO 5608:1995, *Porte-plaquette de tournage et de copiage et cartouches — Désignation*

ISO 5610-1:2010, *Porte-plaquette à queue rectangulaire pour plaquettes amovibles — Partie 1: Vue d'ensemble, corrélation et détermination des dimensions*

### 3 Dimensions

#### 3.1 Généralités

Il n'est pas nécessaire que les porte-plaquette soient conformes à la représentation graphique, seules les dimensions données doivent être suivies.

Pour la détermination des dimensions  $h_1$ ,  $f$  et  $l_1$ , voir l'ISO 5610-1.

Pour l'explication du code de désignation des porte-plaquette, voir l'ISO 5608.

NOTE Les valeurs des angles de coupe et des angles d'inclinaison indiqués sur les figures sont des valeurs recommandées, elles peuvent varier en fonction de l'application.

3.2 Porte-plaquette de forme K pour plaquette amovible rhombique de forme C

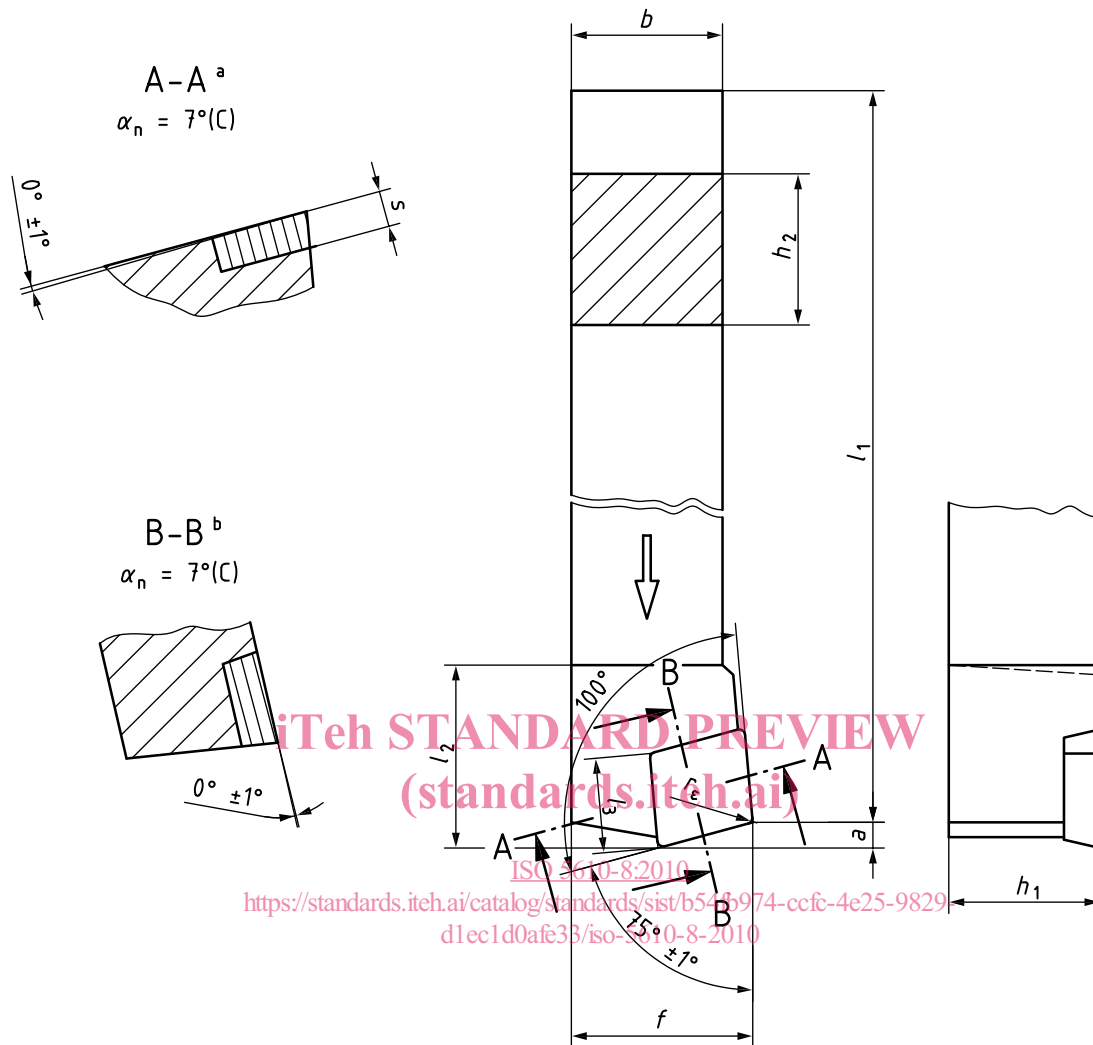

NOTE La présente figure illustre un porte-plaquette coupe à droite (R); un porte-plaquette coupe à gauche (L) inversé latéralement.

- <sup>a</sup> Angle d'inclinaison d'arête,  $\lambda_n$ .
- <sup>b</sup> Angle de coupe latéral,  $\gamma_n$ .

Figure 1 — Porte-plaquette de forme K pour plaquette amovible rhombique (C)

Tableau 1

Dimensions en millimètres

Symbole <sup>a</sup>	$h_1$ js13	$b$ h13	$l_3$ ≈	$a$	$f$ $\begin{smallmatrix} +0,5 \\ 0 \end{smallmatrix}$	$h_2$ h13	$l_1^a$ k16	$l_2$ max.	$s^b$
SCKCR 0808 — 06	8	8	6,4	1,6	10	8	—	12	2,38
SCKCL 0808 — 06									
SCKCR 1010 — 06	10	10	6,4	1,6	12	10	—	12	2,38
SCKCL 1010 — 06									

<sup>a</sup> Pour le choix de la longueur,  $l_1$ , le tiret peut être remplacé par les dimensions de l'ISO 5610-1:2010, Tableau 2. Pour les lettres caractéristiques identifiant la longueur de l'outil, voir l'ISO 5608:1995, Tableau 6.

<sup>b</sup> Épaisseur de la plaquette sans cale, si elle existe.

3.3 Porte-plaquette de forme K pour plaquette amovible carrée de forme S

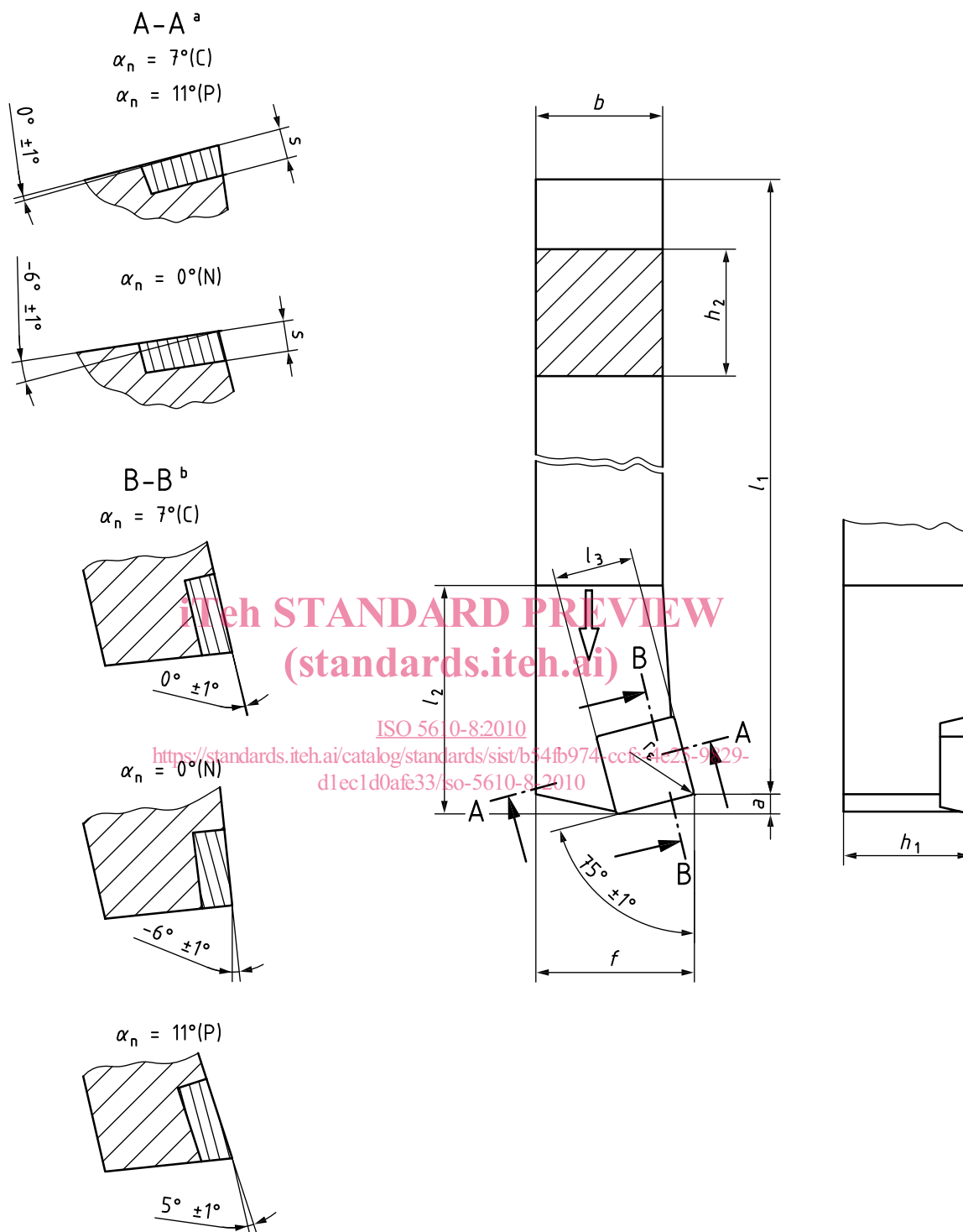

NOTE La présente figure illustre un porte-plaquette coupe à droite (R); un porte-plaquette coupe à gauche (L) inversé latéralement.

- <sup>a</sup> Angle d'inclinaison d'arête,  $\lambda_n$ .
- <sup>b</sup> Angle de coupe latéral,  $\gamma_n$ .

Figure 2 — Porte-plaquette de forme K pour plaquette amovible carrée (S)

Tableau 2

Dimensions en millimètres

Symbole <sup>a</sup>	$h_1$	$b$	$l_3$	$a$	$f$	$h_2$	$l_1^a$	$l_2$	$s^b$
	js13	h13	≈		$\begin{smallmatrix} +0,5 \\ 0 \end{smallmatrix}$	h13	k16	max.	
SSKCR 1212 — 09	16	16	9,52	2,2	16	12	—	32	3,97
SSKCL 1212 — 09									3,18
PSKNR 1212 — 09									
PSKNL 1212 — 09									
CSKPR 1212 — 09									
CSKPL 1212 — 09									
SSKCR 1616 — 09	16	16	9,52	2,2	20	16	—	32	3,97
SSKCL 1616 — 09									3,18
PSKNR 1616 — 09									
PSKNL 1616 — 09									
CSKPR 1616 — 09									
CSKPL 1616 — 09									
SSKCR 1616 — 12	16	16	12,7	3,1	20	16	—	36	4,76
SSKCL 1616 — 12									3,18
PSKNR 1616 — 12									
PSKNL 1616 — 12									
CSKPR 1616 — 12									
CSKPL 1616 — 12									
SSKCR 2020 — 12	20	20	12,7	3,1	25	20	—	36	4,76
SSKCL 2020 — 12									3,18
PSKNR 2020 — 12									
PSKNL 2020 — 12									
CSKPR 2020 — 12									
CSKPL 2020 — 12									
SSKCR 2525 — 12	25	25	12,7	3,9	32	25	—	36	4,76
SSKCL 2525 — 12									3,18
PSKNR 2525 — 12									
PSKNL 2525 — 12									
CSKPR 2525 — 12									
CSKPL 2525 — 12									
SSKCR 2525 — 15	25	25	15,88	4,6	32	25	—	40	5,56
SSKCL 2525 — 15									6,35
PSKNR 2525 — 15									
PSKNL 2525 — 15									

iTeh STANDARD PREVIEW  
(standards.iteh.ai)

ISO 5610-8:2010

<https://standards.iteh.ai/catalog/standards/sist/b54fb974-ccfc-4e25-9829-d1ec1d0afe33/iso-5610-8-2010>



Tableau 2 (suite)

Dimensions en millimètres

Symbole <sup>a</sup>	$h_1$	$b$	$l_3$	$a$	$f$	$h_2$	$l_1^a$	$l_2$	$s^b$
	js13	h13	≈		$^{+0,5}_0$	h13	k16	max.	
CSKPR 2525 — 19	25	25	19,05	4,6	32	25	—	45	4,76
CSKPL 2525 — 19									
SSKCR 3225 — 12	32	25	12,7	3,9	32	32	—	36	4,76
SSKCL 3225 — 12									
PSKNR 3225 — 12									
PSKNL 3225 — 12									
CSKPR 3225 — 12									
CSKPL 3225 — 12									
SSKCR 3225 — 15									
SSKCL 3225 — 15	32	25	15,88	4,6	32	32	—	40	5,56
PSKNR 3225 — 15									
PSKNL 3225 — 15									
CSKPR 3225 — 19	32	25	19,05	4,6	32	32	—	45	4,76
CSKPL 3225 — 19									
SSKCR 3232 — 19	32	32	19,05	4,6	40	32	—	45	6,35
SSKCL 3232 — 19									
PSKNR 3232 — 19									
PSKNL 3232 — 19									
CSKPR 3232 — 19									
CSKPL 3232 — 19									
SSKCR 4040 — 19									40
SSKCL 4040 — 19									
PSKNR 4040 — 19									
PSKNL 4040 — 19									
CSKPR 4040 — 19									
CSKPL 4040 — 19									
PSKNR 4040 — 25	40	40	25,4	5,9	50	40	—	50	7,94
PSKNL 4040 — 25									

<sup>a</sup> Voir Tableau 1.

<sup>b</sup> Voir Tableau 1.