Žicevodi signalvarnostnih naprav železniškega prometa – Povlačilnik z utežmi – Vilična spojka (panožna oznaka TS-Z a3.052)

**iTeh STANDARD PREVIEW
(standards.iteh.ai)**

SIST-TS 1115:2011

<https://standards.iteh.ai/catalog/standards/sist/7f552186-6965-470e-bfcd-2ef86e3056b2/sist-ts-1115-2011>

ICS 45.040, 93.100

Referenčna oznaka
SIST-TS 1115:2011 (sl)

Nadaljevanje na straneh od 2 do 5

NACIONALNI UVOD

Tehnična specifikacija SIST-TS 1115 (sl), Žicevodi signalnovarnostnih naprav železniškega prometa – Povlačilnik z utežmi – Vilična spojka (panožna oznaka TS-Z a3.052), 2011, ima status slovenske tehnične specifikacije.

NACIONALNI PREDGOVOR

Avtor dokumenta je Ministrstvo RS za promet, izdajatelj pa Slovenski inštitut za standardizacijo.

Odločitev za izdajo tega dokumenta je dne 17. marca 2011 sprejel Strokovni svet SIST za splošno področje.

ZVEZE S STANDARDI

S privzemom te tehnične specifikacije veljajo za omenjeni namen referenčnih standardov vsi standardi, navedeni v izvirniku, razen tistih, ki so že sprejeti v nacionalno standardizacijo:

SIST-TS 1107	Žicevodi signalnovarnostnih naprav železniškega prometa – Povlačilnik z utežmi – Dispozicija
SIST EN 10051	Kontinuirno vroče valjane pločevine in trakovi iz legiranih in nelegiranih jekel brez prevlek – Mejni odstopki mer in tolerance oblik (vključuje dopolnilo A1:1997)

OPOMBA

- Nacionalni uvod in nacionalni predgovor nista sestavni del tehnične specifikacije.

ITeH STANDARD PREVIEW
(standards.iteh.ai)

[SIST-TS 1115:2011](https://standards.iteh.ai/catalog/standards/sist/7f552186-6965-470e-bfcd-2ef86e3056b2/sist-ts-1115-2011)

<https://standards.iteh.ai/catalog/standards/sist/7f552186-6965-470e-bfcd-2ef86e3056b2/sist-ts-1115-2011>

VSEBINA	Stran
1 Predmet in področje uporabe	4
2 Izrazi in definicije	4
3 Zveza z drugimi referenčnimi dokumenti.....	4
4 Oblika, mere in teža.....	4
5 Material in izdelava	4
6 Preskušanje in prevzem	5
7 Označevanje.....	5

iTeh STANDARD PREVIEW
(standards.iteh.ai)

[SIST-TS 1115:2011](https://standards.iteh.ai/catalog/standards/sist/7f552186-6965-470e-bfcd-2ef86e3056b2/sist-ts-1115-2011)

<https://standards.iteh.ai/catalog/standards/sist/7f552186-6965-470e-bfcd-2ef86e3056b2/sist-ts-1115-2011>

1 Predmet in področje uporabe

Ta specifikacija določa obliko, mere in druge tehnične zahteve za vilično spojko, ki je sestavni del povlačilnika z utežmi po SIST-TS 1107 za žicevode signalnovarnostnih naprav železniškega prometa.

2 Izrazi in definicije

Vzdrževalne aktivnosti obsegajo procese nabave in/ali izdelave novih delov, zamenjave dotrajanih ali poškodovanih delov ter predpisane vzdrževalne posege na obstoječi opremi železniške infrastrukture.

3 Zveza z drugimi referenčnimi dokumenti

- SIST-TS 1107 (TS-Z a3.044), Žicevodi signalnovarnostnih naprav železniškega prometa – Povlačilnik z utežmi – Dispozicija
- SIST EN 10025, Vroče valjani izdelki iz nelegiranih konstrukcijskih jekel – Tehnični dobavni pogoji
- SIST EN 10051, Kontinuirno vroče valjane pločevine in trakovi iz legiranih in nelegiranih jekel brez prevlek – Mejni odstopki mer in tolerance oblik (vključuje dopolnilo A1:1997)
- DIN 661:1993-05, Kovice z vgreznjeno glavo 75°

4 Oblika, mere in teža

Oblike in mere vilične spojke morajo biti v skladu s sliko.

Masa vilične spojke $\approx 0,24$ kg

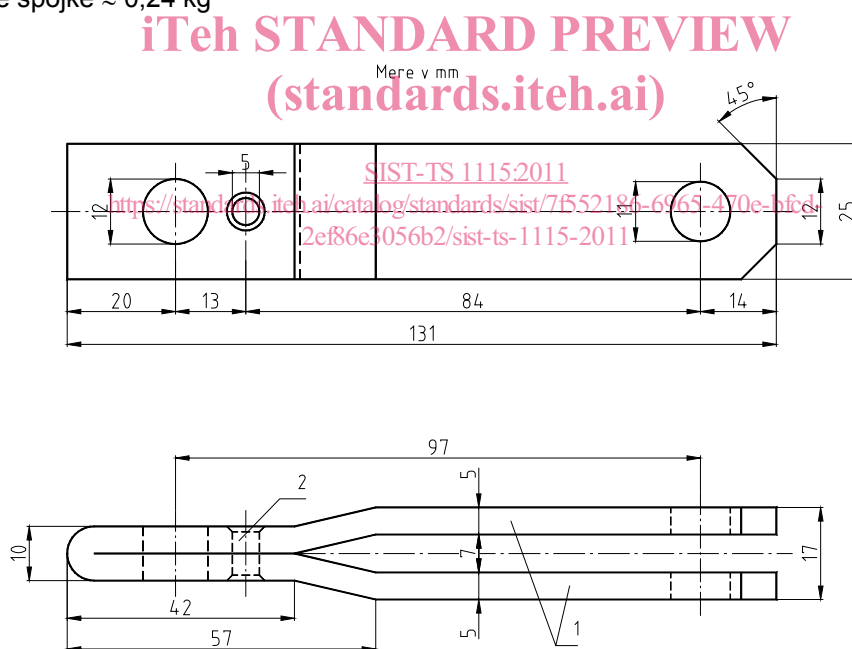

5 Material in izdelava

Vilična spojka se izdeluje iz ploščatega jekla z oznako S235JRG2; 1.0038, po SIST EN 10025 ali enakovrednega materiala in v skladu s SIST EN 10051 s preoblikovanjem (zvijanjem) v vročem stanju (poz. 1). Kraka vilične spojke se po preoblikovanju – zvitju, obdelavi in izdelavi izvrtin spajata s kovico $\varnothing 5 \times 18$ po DIN 661:1993-05, Kovice z vgreznjeno glavo 75° (poz. 2). Na obeh krakih morata biti izvrtini $\varnothing 11$ mm, soosni in pravokotni na vzdolžno os spojke. Vilična spojka mora biti očiščena, razmaščena, peskana do Sa 2,5 in premazana z dvokomponentnim epoksi temeljnim premazom.

6 Preskušanje in prevzem

6.1 Splošno določilo za ugotavljanje skladnosti proizvoda (moduli)

Za ocenjevanje skladnosti proizvoda z zahtevami tehnične specifikacije mora proizvajalec uporabiti postopek notranje neodvisne proizvodne kontrole (modul A).

Obvezne presoane značilnosti in preskusne metode za presojo kakovosti proizvoda so:

- pregled skladnosti vgrajenih materialov – pregled dokazil o kakovosti materialov: atesti materiala po SIST EN 10204; 3.1B, izjave o skladnosti ...),
- merska kontrola – kontrola oblike, mer in toleranc po sliki in specificiranih zahtevah,
- vizualni pregled – zunanji videz površin (npr. brez razpok, poškodb ...), identifikacijske označbe, videz protikorozijske zaščite ...

6.2 Proizvajalec je odgovoren, da z izjavo o skladnosti potrdi skladnost proizvoda z zahtevami tehnične specifikacije.

6.3 Izjavo o skladnosti mora proizvajalec naročniku obvezno predložiti ob dobavi proizvodov.

6.4 Naročnik si pridržuje pravice, da v naročilih:

- specificira dodatne prevzemne zahteve,
- določi, da bo v postopek ugotavljanja skladnosti vključen prevzemni organ naročnika,
- zahteva, da proizvajalec v postopek ugotavljanja skladnosti vključi pristojni priglašeni organ.

6.5 V primeru, da naročnik specificira dodatne zahteve s točke 6.4, morajo biti le-te jasno opredeljene v naročilu.

7 Označevanje

V tehnični in drugi dokumentaciji ter v naročilih se vilična sponka za povlačilnik z utežmi označuje z oznako:

Vilična spojka SIST-TS 1115