

72

NORME INTERNATIONALE



1131

INTERNATIONAL ORGANIZATION FOR STANDARDIZATION • МЕЖДУНАРОДНАЯ ОРГАНИЗАЦИЯ ПО СТАНДАРТИЗАЦИИ • ORGANISATION INTERNATIONALE DE NORMALISATION

**Matériel pour l'industrie textile – Canettes de métiers
automatiques pour caissettes chargeuses – Dimensions de
la pointe de la canette**

*Textile machinery and accessories – Weft pirns for box-loaders for automatic looms
Dimensions of pirn tip*

ITEH STANDARD PREVIEW

(standards.iteh.ai)

Première édition – 1976-08-01

ISO 1131:1976

<https://standards.iteh.ai/catalog/standards/sist/2e003362-2a81-4498-b9f7-270267dae98b/iso-1131-1976>

CDU 677.054.7

Réf. n° : ISO 1131-1976 (F)

Descripteurs : matériel textile, métier à tisser automatique, canette.

Prix basé sur 1 page

AVANT-PROPOS

L'ISO (Organisation Internationale de Normalisation) est une fédération mondiale d'organismes nationaux de normalisation (Comités Membres ISO). L'élaboration des Normes Internationales est confiée aux Comités Techniques ISO. Chaque Comité Membre intéressé par une étude a le droit de faire partie du Comité Technique correspondant. Les organisations internationales, gouvernementales et non gouvernementales, en liaison avec l'ISO, participent également aux travaux.

Les Projets de Normes Internationales adoptés par les Comités Techniques sont soumis aux Comités Membres pour approbation, avant leur acceptation comme Normes Internationales par le Conseil de l'ISO.

Avant 1972, les résultats des travaux des Comités Techniques étaient publiés comme Recommandations ISO; maintenant, ces documents sont en cours de transformation en Normes Internationales. Compte tenu de cette procédure, le Comité Technique ISO/TC 72 a examiné la Recommandation ISO/R 1131 et est d'avis qu'elle peut, du point de vue technique, être transformée en Norme Internationale. La présente Norme Internationale remplace donc la Recommandation ISO/R 1131-1969 à laquelle elle est techniquement identique.

La Recommandation ISO/R 1131 avait été approuvée par les Comités Membres des pays suivants :

Allemagne	France	Suède
Belgique	Inde	Suisse
Brésil	Italie	Tchécoslovaquie
Danemark	Pays-Bas	Turquie
Égypte, Rép. arabe d'	Pologne	U.R.S.S.
Espagne	Royaume-Uni	

Aucun Comité Membre n'avait désapprouvé la Recommandation.

Les Comités Membres des pays suivants ont désapprouvé la transformation de la Recommandation ISO/R 1131 en Norme Internationale :

Allemagne
Belgique
Pologne
Royaume-Uni

Matériel pour l'industrie textile – Canettes de métiers automatiques pour caissettes chargeuses – Dimensions de la pointe de la canette

1 OBJET ET DOMAINE D'APPLICATION

La présente Norme Internationale fixe les dimensions de la pointe des canettes de métiers automatiques pour caissettes chargeuses. Les dimensions complémentaires sont données dans l'ISO 143.

2 RÉFÉRENCE

ISO 143, *Matériel pour l'industrie textile – Canettes de métiers automatiques.*¹⁾

3 DIMENSIONS

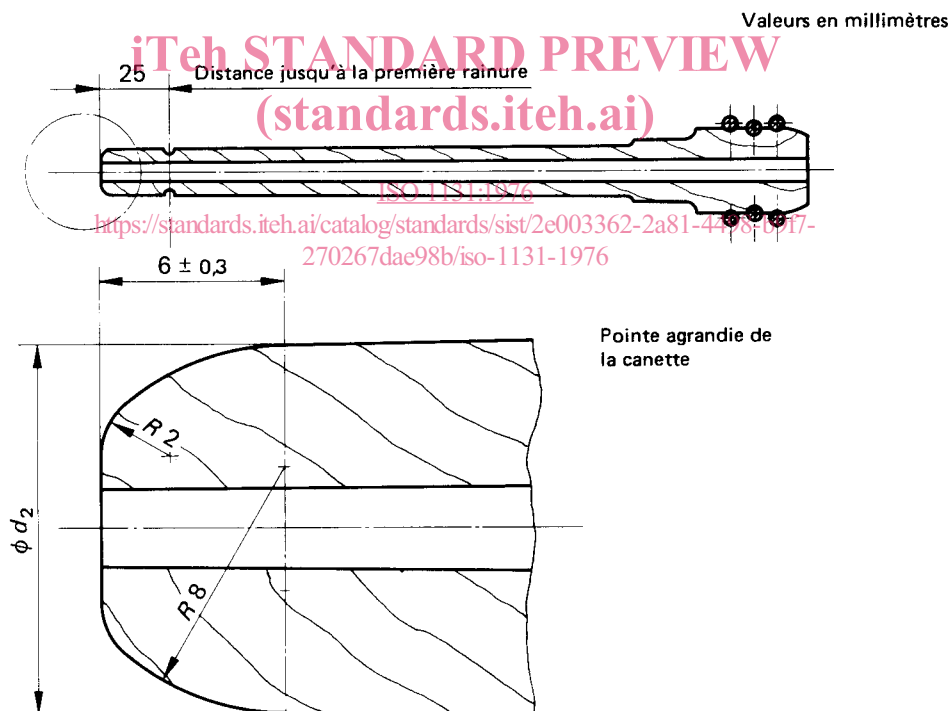

Diamètre de la pointe d_2	Tolérance	Diamètre extérieur des anneaux
12	+ 0,3 0	24, 27 ou 30
14	+ 0,3 0	34

1) Actuellement au stade de projet. (Révision de l'ISO/R 143-1960.)

iTeh STANDARD PREVIEW
(standards.iteh.ai)

ISO 1131:1976

<https://standards.iteh.ai/catalog/standards/sist/2e003362-2a81-4498-b9f7-270267dae98b/iso-1131-1976>