

NORME
INTERNATIONALE

ISO
1150

Deuxième édition
1997-01-15

**Matériel pour l'industrie textile — Lamelles
pour casse-chaînes pour machines à tisser
avec rentrée automatique des lamelles**

iTeh STANDARD PREVIEW

(standards.iteh.ai)

*Textile machinery and accessories — Drop wires for warp stop motions
for weaving machines with automatic drawing-in*

ISO 1150:1997

<https://standards.iteh.ai/catalog/standards/sist/7b807e31-2e69-4622-a38a-aa90689eb2be/iso-1150-1997>



Numéro de référence
ISO 1150:1997(F)

Avant-propos

L'ISO (Organisation internationale de normalisation) est une fédération mondiale d'organismes nationaux de normalisation (comités membres de l'ISO). L'élaboration des Normes internationales est en général confiée aux comités techniques de l'ISO. Chaque comité membre intéressé par une étude a le droit de faire partie du comité technique créé à cet effet. Les organisations internationales, gouvernementales et non gouvernementales, en liaison avec l'ISO participent également aux travaux. L'ISO collabore étroitement avec la Commission électrotechnique internationale (CEI) en ce qui concerne la normalisation électrotechnique.

Les projets de Normes internationales adoptés par les comités techniques sont soumis aux comités membres pour vote. Leur publication comme Normes internationales requiert l'approbation de 75 % au moins des comités membres votants.

La Norme internationale ISO 1150 a été élaborée par le comité technique ISO/TC 72, *Matériel pour l'industrie textile et matériel connexe*, sous-comité SC 3, *Matériel de production des étoffes*.

Cette deuxième édition annule et remplace la première édition (ISO 1150:1978), dont elle constitue une révision technique.

iTeh STANDARD PREVIEW

(standards.iteh.ai)

ISO 1150:1997

<https://standards.iteh.ai/catalog/standards/sist/7b807c51-2e69-4622-a38a-aa90689c01bc/iso-1150-1997>

© ISO 1997

Droits de reproduction réservés. Sauf prescription différente, aucune partie de cette publication ne peut être reproduite ni utilisée sous quelque forme que ce soit et par aucun procédé, électronique ou mécanique, y compris la photocopie et les microfilms, sans l'accord écrit de l'éditeur.

Organisation internationale de normalisation
Case postale 56 • CH-1211 Genève 20 • Suisse

Imprimé en Suisse

Matériel pour l'industrie textile — Lamelles pour casse-chaînes pour machines à tisser avec rentrée automatique des lamelles

1 Domaine d'application

La présente Norme internationale prescrit les principales dimensions et tolérances et spécifie la désignation des lamelles pour casse-chaînes mécaniques, électromécaniques et électriques pour machines à tisser.

La présente Norme internationale s'applique seulement aux lamelles adaptées aux systèmes Uster et Reed Chatwood¹⁾ avec rentrée automatique des lamelles.

Ces lamelles sont toujours fermées et avec un œillet en forme de U; elles se différencient comme suit:

- a) pour casse-chaînes mécaniques et électromécaniques
 - M1 (pour système Uster)
 - M2 (pour système Reed Chatwood)
 - M3 (pour systèmes Uster et Reed Chatwood)
- b) pour casse-chaînes électriques
 - E1 (pour système Uster)
 - E2 (pour système Reed Chatwood)
 - E3 (pour systèmes Uster et Reed Chatwood)

1) Cette information est donnée à l'intention des utilisateurs de la présente Norme internationale et ne signifie nullement que l'ISO approuve ou recommande l'emploi exclusif du système ainsi désigné. Des systèmes équivalents peuvent être utilisés s'il est démontré qu'ils conduisent aux mêmes résultats.

2 Dimensions

2.1 Les dimensions des lamelles de types M1, M2 et M3 pour casse-chaînes mécaniques et électromécaniques, et conçues pour une rentrée automatique sont données à la figure 1 et dans le tableau 1.

2.2 Les dimensions des lamelles de types E1, E2 et E3 pour casse-chaînes électriques, et conçues pour une rentrée automatique sont données à la figure 2 et dans le tableau 1.

3 Désignation

Les lamelles pour casse-chaînes telles que spécifiées dans la présente Norme internationale doivent être désignées comme suit, dans l'ordre donné:

- a) «Lamelle»;
- b) la référence de la présente Norme internationale, c'est-à-dire ISO 1150;
- c) le type de casse-chaîne (M ou E);
- d) le type de système(s) avec rentrée automatique des lamelles (1, 2 ou 3);
- e) la longueur l de la lamelle, en millimètres;
- f) la largeur de la lamelle, en millimètres, c'est-à-dire 11 mm;
- g) l'épaisseur e de la lamelle, en millimètres.

EXEMPLES

iTeh STANDARD PREVIEW

(standards.iteh.ai)

Une lamelle pour casse-chaîne mécanique ou électromécanique, conçue pour les systèmes Uster et Reed Chatwood (M3) avec rentrée automatique de la lamelle, ayant une longueur $l = 145$ mm, une largeur de 11 mm et une épaisseur $e = 0,3$ mm est désignée comme suit [ISO 1150:1997](https://standards.iteh.ai/catalog/standards/sist/7b807e31-2e69-4622-a38a-aa90689eb2be/iso-1150-1997)

Lamelle ISO 1150 - M3 145 × 11 × 0,3 <https://standards.iteh.ai/catalog/standards/sist/7b807e31-2e69-4622-a38a-aa90689eb2be/iso-1150-1997>

Une lamelle pour casse-chaîne électrique, conçue pour un système Uster (E1) avec rentrée automatique de la lamelle, ayant une longueur $l = 165$ mm, une largeur de 11 mm et une épaisseur $e = 0,2$ mm est désignée comme suit:

Lamelle ISO 1150 - E1 165 × 11 × 0,2

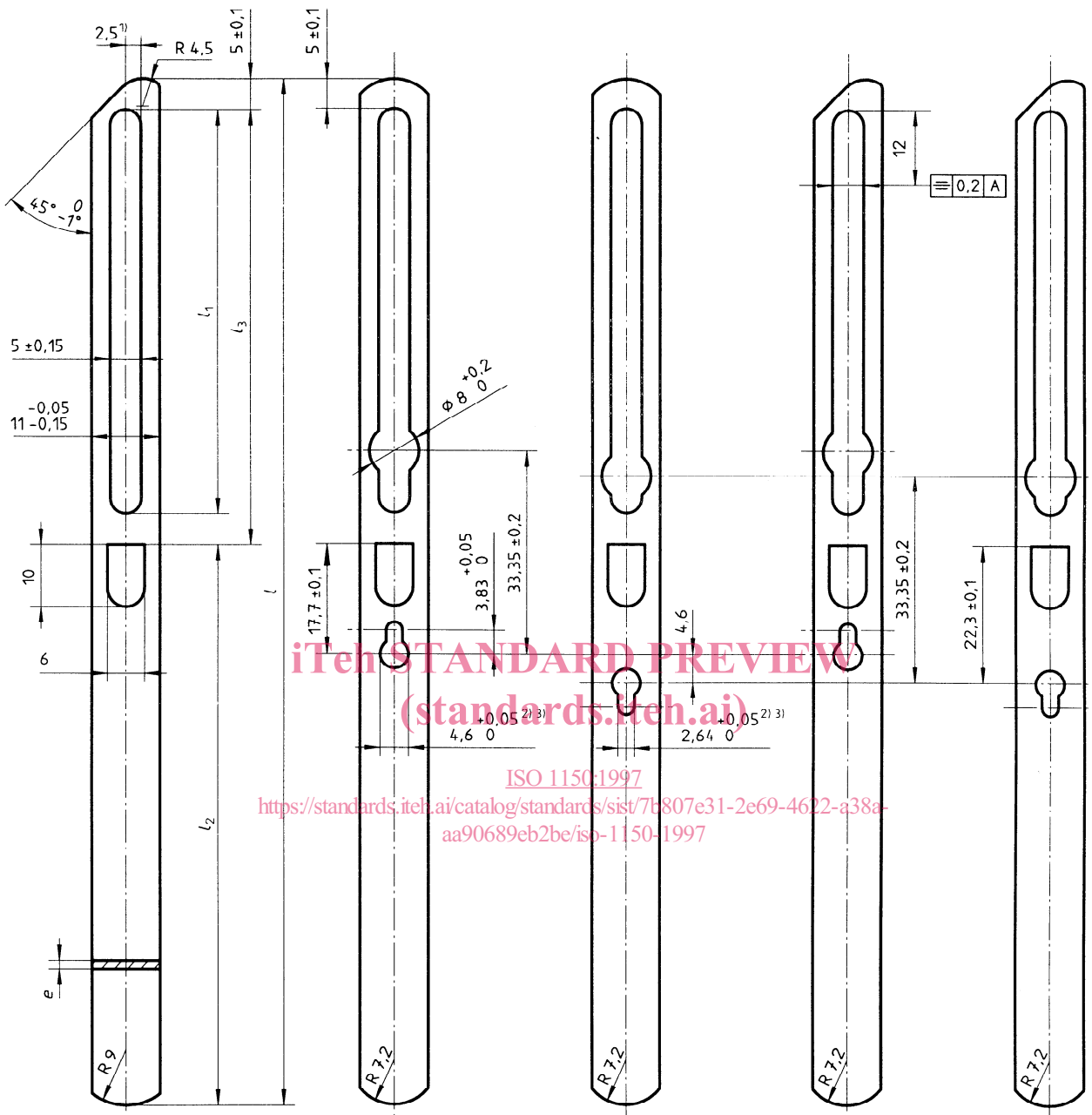

a) Type M1 - Lamelle avec tête chanfreinée pour système Uster

b) Type M2 - Lamelle avec entrée de clef dirigée soit vers le haut, soit vers le bas pour système Reed Chatwood

c) Type M3 - Lamelle avec tête chanfreinée et entrée de clef dirigée soit vers le haut, soit vers le bas pour systèmes Uster et Reed Chatwood

- 1) Sur demande de l'utilisateur, les lamelles peuvent être livrées avec la tête chanfreinée, en alternance, à droite et à gauche.
- 2) Il est recommandé de livrer la moitié des lamelles avec l'entrée de clef dirigée vers le haut et l'autre moitié avec l'entrée de clef dirigée vers le bas. Sur demande de l'utilisateur, les lamelles peuvent être livrées avec l'entrée de clef dirigée, en alternance, vers le haut et vers le bas.
- 3) Pour des lamelles plus épaisses que 0,4 mm, une valeur supérieure de cette tolérance peut être appliquée dans des cas exceptionnels.

Figure 1

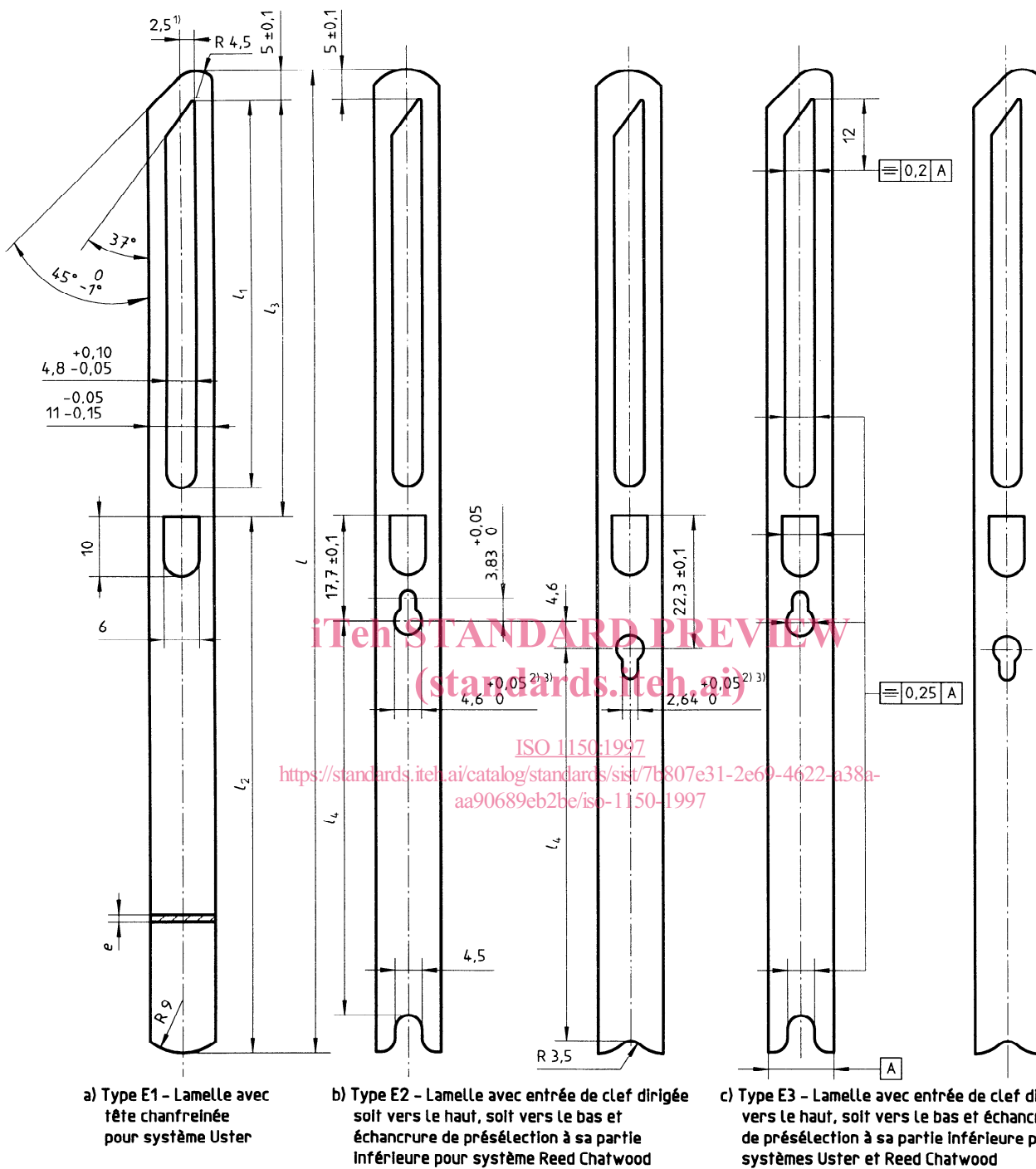

- 1) Sur demande de l'utilisateur, les lamelles peuvent être livrées avec la tête chanfreinée, en alternance, à droite et à gauche.
- 2) Il est recommandé de livrer la moitié des lamelles avec l'entrée de clef dirigée vers le haut et l'autre moitié avec l'entrée de clef dirigée vers le bas. Sur demande de l'utilisateur, les lamelles peuvent être livrées avec l'entrée de clef dirigée, en alternance, vers le haut et vers le bas.
- 3) Pour des lamelles plus épaisses que 0,4 mm, une valeur supérieure de cette tolérance peut être appliquée dans des cas exceptionnels.

Figure 2

Tableau 1 — Dimensions des lamelles de types M1, M2, M3 et E1, E2, E3

Longueur	Épaisseur	Longueur de la fente supérieure	Distance du sommet de l'œillet à la partie inférieure de la lamelle	Distance du sommet de la fente supérieure au sommet de l'œillet	Distance de la base de l'échancrure au centre de l'entrée de clef	Masse
l $\pm 0,15$ mm	e mm	l_1 mm	l_2 mm	l_3 $\pm 0,1$ mm	l_4 $\pm 0,1$ mm	g
145	0,2	65	70	70	45,95	1,9
	0,3					2,9
	0,4					3,8
	0,5					4,8
165	0,2	65	90	70	65,95	2,2
	0,3					3,3
	0,4					4,4
	0,5					5,5

iTeh STANDARD PREVIEW
(standards.iteh.ai)

ISO 1150:1997

<https://standards.iteh.ai/catalog/standards/sist/7b807e31-2e69-4622-a38a-aa90689eb2be/iso-1150-1997>

iTeh STANDARD PREVIEW
(standards.iteh.ai)

[ISO 1150:1997](#)

<https://standards.iteh.ai/catalog/standards/sist/7b807e31-2e69-4622-a38a-aa90689eb2be/iso-1150-1997>

ICS 59.120.30

Descripteurs: matériel textile, machine à tisser, casse chaîne, lamelle, dimension, tolérance de dimension.

Prix basé sur 5 pages
