

NORME INTERNATIONALE

ISO
1222

Deuxième édition
1987-12-01



INTERNATIONAL ORGANIZATION FOR STANDARDIZATION
ORGANISATION INTERNATIONALE DE NORMALISATION
МЕЖДУНАРОДНАЯ ОРГАНИЗАЦИЯ ПО СТАНДАРТИЗАЦИИ

Photographie — Pièces d'assemblage d'un appareil photographique sur un pied

Photography — Tripod connections

ITC STANDARD PREVIEW
(standards.iteh.ai)

ISO 1222:1987

<https://standards.iteh.ai/catalog/standards/sist/12e65a2b-b118-4244-a35e-4c27ce5b85c0/iso-1222-1987>

Avant-propos

L'ISO (Organisation internationale de normalisation) est une fédération mondiale d'organismes nationaux de normalisation (comités membres de l'ISO). L'élaboration des Normes internationales est normalement confiée aux comités techniques de l'ISO. Chaque comité membre intéressé par une étude a le droit de faire partie du comité technique créé à cet effet. Les organisations internationales, gouvernementales et non gouvernementales, en liaison avec l'ISO participent également aux travaux.

Les projets de Normes internationales adoptés par les comités techniques sont soumis aux comités membres pour approbation, avant leur acceptation comme Normes internationales par le Conseil de l'ISO. Les Normes internationales sont approuvées conformément aux procédures de l'ISO qui requièrent l'approbation de 75 % au moins des comités membres votants.

La Norme internationale ISO 1222 a été élaborée par le comité technique ISO/TC 42, *Photographie*.

[ISO 1222:1987](#)

Cette deuxième édition annule et remplace la première édition (ISO 1222 : 1973), à laquelle un nouveau chapitre 3 a été ajouté.

La présente révision de l'ISO 1222 : 1973 spécifie que les faces d'appui du pied soient fabriquées de façon à ne pas endommager les appareils photographiques lorsqu'ils sont installés sur le pied.

L'attention des utilisateurs est attirée sur le fait que toutes les Normes internationales sont de temps en temps soumises à révision et que toute référence faite à une autre Norme internationale dans le présent document implique qu'il s'agit, sauf indication contraire, de la dernière édition.

Photographie — Pièces d'assemblage d'un appareil photographique sur un pied

1 Objet et domaine d'application

La présente Norme internationale spécifie les pièces filetées permettant d'assembler un appareil photographique avec un pied ou tout autre accessoire.

2 Forme, dimensions nominales, écarts et tolérances

La forme et les dimensions des pièces filetées doivent être celles montrées dans les figures et données dans les tableaux.

3 Face d'appui entre l'écrou sur l'appareil et la vis sur le pied

3.1 Les dimensions des surfaces d'appui doivent être choisies en fonction de l'appareil photographique, du pied ou des accessoires.

3.2 Les surfaces d'appui ne doivent pas présenter d'aspérités. Si la vis comporte une gorge, son diamètre ne doit pas être supérieur à 12 mm (pour la vis 1/4 in) ou 20 mm (pour la vis 3/8 in). Sa profondeur doit être aussi faible que possible.

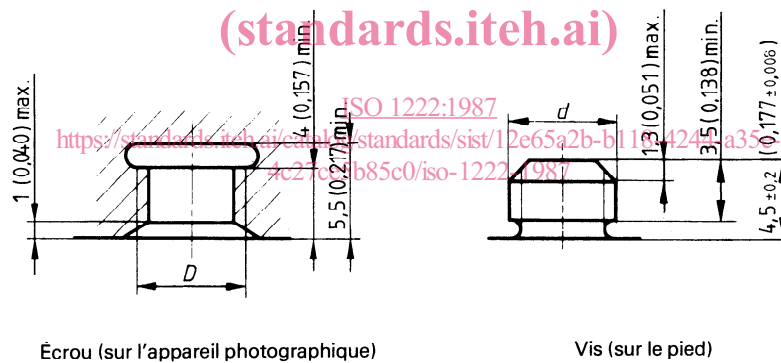

Écrou (sur l'appareil photographique)

Vis (sur le pied)

Dimensions en millimètres
(Inches entre parenthèses)

Figure 1 — Dimensions de l'écrou et de la vis

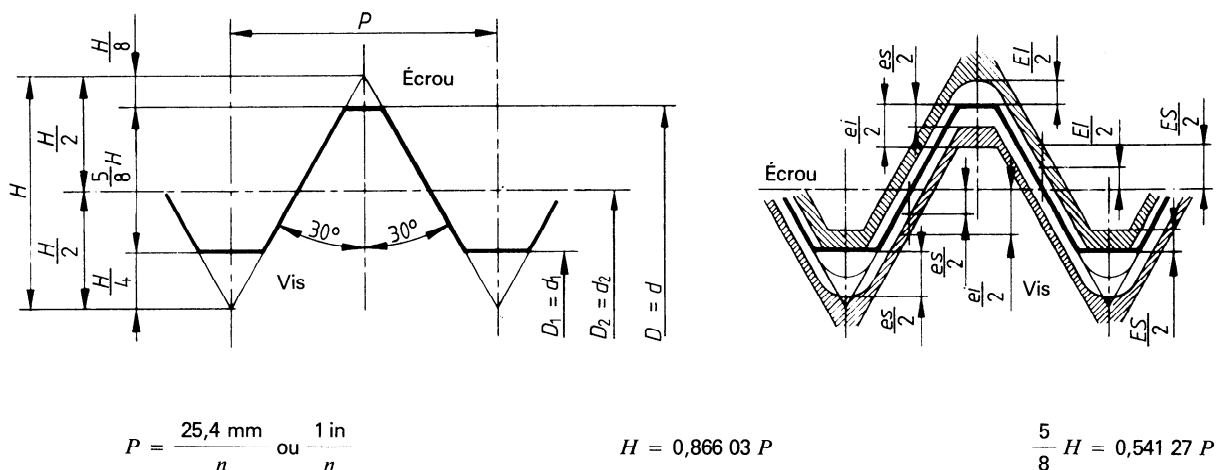

Figure 2 — Filetages de l'écrou et de la vis

Tableau 1 — Filetage de l'écrou

Dési- gnation UNC MOD (in)	Nombre de filets pour 25,4 mm (1 in) <i>n</i>	Pas <i>P</i>		Diamètres	Diamètre extérieur <i>D</i>		Diamètre sur flancs <i>D₂</i>		Diamètre intérieur <i>D₁</i>		
		mm	in		mm	in	mm	in	mm	in	
1/4	20	1,270	0,050 0	Dimensions nominales		6,350	0,250 0	5,525	0,217 5	4,975	0,195 9
				Écarts	supérieur (<i>ES</i>)	+0,295	+0,011 6	+0,292	+0,011 5
					inférieur (<i>EI</i>)	+0,110	+0,004 3	+0,110	+0,004 3	0	0
				Tolérances		0,185	0,007 3	0,292	0,011 5
3/8	16	1,588	0,062 5	Dimensions nominales		9,525	0,375 0	8,494	0,334 4	7,806	0,307 3
				Écarts	supérieur (<i>ES</i>)	+0,366	+0,014 4	+0,357	+0,014 1
					inférieur (<i>EI</i>)	+0,150	+0,005 9	+0,150	+0,005 9	0	0
				Tolérances		0,216	0,008 5	0,357	0,014 1

Tableau 2 — Filetage de la vis

Dési- gnation UNC MOD (in)	Nombre de filets pour 25,4 mm (1 in) <i>n</i>	Pas <i>P</i>		Diamètres	Diamètre extérieur <i>d</i>		Diamètre sur flancs <i>d₂</i>		Diamètre intérieur <i>d₁</i>		
		mm	in		mm	in	mm	in	mm	in	
1/4	20	1,270	0,050 0	Dimensions nominales		6,350	0,250 0	5,525	0,217 5	4,975	0,195 9
				Écarts	supérieur (<i>es</i>)	-0,028	-0,001 1	-0,028	-0,001 1	-0,212	-0,008 3
					inférieur (<i>ei</i>)	-0,338	-0,013 3	-0,170	-0,006 7
				Tolérances		0,310	0,012 2	0,142	0,005 6
3/8	16	1,588	0,062 5	Dimensions nominales		9,525	0,375 0	8,494	0,334 4	7,806	0,307 3
				Écarts	supérieur (<i>es</i>)	-0,033	-0,001 3	-0,033	-0,001 3	-0,262	-0,010 3
					inférieur (<i>ei</i>)	-0,393	-0,015 5	-0,199	-0,007 8
				Tolérances		0,360	0,014 2	0,166	0,006 5

NOTES

- 1 Le profil de base des filetages doit être conforme aux spécifications de l'ISO 68, *Filetages ISO pour usages généraux — Profil de base*.
- 2 Les dimensions de base des filetages doivent être conformes aux spécifications de l'ISO 725, *Filetages ISO en inches — Dimensions de base*.
- 3 Les écarts et tolérances se réfèrent fondamentalement à UNC 1A et 1B (avec des modifications mineures pour les écarts sur *D* et *D₂* afin de permettre l'interchangeabilité internationale avec les appareils existants).

CDU 771.347 : 621.882.1

Descripteurs : photographie, matériel photographique, appareil photographique, pied photographique, dimension, cotes de raccordement.

Prix basé sur 2 pages