

Deuxième édition  
2009-07-15

**AMENDEMENT 1**  
2013-09-01

---

---

**Taille-haies portatifs à moteur —  
Sécurité**

**AMENDEMENT 1**

*Powered hand-held hedge trimmers — Safety*

**iTeh STANDARD PREVIEW**  
**(standards.iteh.ai)**

[ISO 10517:2009/Amd 1:2013](https://standards.iteh.ai/catalog/standards/sist/a02ee367-68d1-4873-a2ba-941190492ffd/iso-10517-2009-amd-1-2013)

<https://standards.iteh.ai/catalog/standards/sist/a02ee367-68d1-4873-a2ba-941190492ffd/iso-10517-2009-amd-1-2013>



Numéro de référence  
ISO 10517:2009/Amd.1:2013(F)

© ISO 2013

**iTeh STANDARD PREVIEW**  
**(standards.iteh.ai)**

[ISO 10517:2009/Amd 1:2013](https://standards.iteh.ai/catalog/standards/sist/a02ee367-68d1-4873-a2ba-941190492ffd/iso-10517-2009-amd-1-2013)  
<https://standards.iteh.ai/catalog/standards/sist/a02ee367-68d1-4873-a2ba-941190492ffd/iso-10517-2009-amd-1-2013>



**DOCUMENT PROTÉGÉ PAR COPYRIGHT**

© ISO 2013

Droits de reproduction réservés. Sauf indication contraire, aucune partie de cette publication ne peut être reproduite ni utilisée sous quelque forme que ce soit et par aucun procédé, électronique ou mécanique, y compris la photocopie, l'affichage sur l'internet ou sur un Intranet, sans autorisation écrite préalable. Les demandes d'autorisation peuvent être adressées à l'ISO à l'adresse ci-après ou au comité membre de l'ISO dans le pays du demandeur.

ISO copyright office  
Case postale 56 • CH-1211 Geneva 20  
Tel. + 41 22 749 01 11  
Fax + 41 22 749 09 47  
E-mail [copyright@iso.org](mailto:copyright@iso.org)  
Web [www.iso.org](http://www.iso.org)

Publié en Suisse

## Avant-propos

L'ISO (Organisation internationale de normalisation) est une fédération mondiale d'organismes nationaux de normalisation (comités membres de l'ISO). L'élaboration des Normes internationales est en général confiée aux comités techniques de l'ISO. Chaque comité membre intéressé par une étude a le droit de faire partie du comité technique créé à cet effet. Les organisations internationales, gouvernementales et non gouvernementales, en liaison avec l'ISO participent également aux travaux. L'ISO collabore étroitement avec la Commission électrotechnique internationale (CEI) en ce qui concerne la normalisation électrotechnique.

Les procédures utilisées pour élaborer le présent document et celles destinées à sa mise à jour sont décrites dans les Directives ISO/CEI, Partie 1. Il convient, en particulier de prendre note des différents critères d'approbation requis pour les différents types de documents ISO. Le présent document a été rédigé conformément aux règles de rédaction données dans les Directives ISO/CEI, Partie 2, [www.iso.org/directives](http://www.iso.org/directives).

L'attention est appelée sur le fait que certains des éléments du présent document peuvent faire l'objet de droits de propriété intellectuelle ou de droits analogues. L'ISO ne saurait être tenue pour responsable de ne pas avoir identifié de tels droits de propriété et averti de leur existence. Les détails concernant les références aux droits de propriété intellectuelle ou autres droits analogues identifiés lors de l'élaboration du document sont indiqués dans l'Introduction et/ou sur la liste ISO des déclarations de brevets reçues, [www.iso.org/patents](http://www.iso.org/patents).

Les éventuelles appellations commerciales utilisées dans le présent document sont données pour information à l'intention des utilisateurs et ne constituent pas une approbation ou une recommandation.

Le comité chargé de l'élaboration du présent document est l'ISO/TC 23, *Tracteurs et matériels agricoles et forestiers*, sous-comité SC 13, *Matériel à moteur pour jardins et pelouses*.

[ISO 10517:2009/Amd 1:2013](https://standards.iteh.ai/catalog/standards/sist/a02ee367-68d1-4873-a2ba-941190492ffd/iso-10517-2009-amd-1-2013)

<https://standards.iteh.ai/catalog/standards/sist/a02ee367-68d1-4873-a2ba-941190492ffd/iso-10517-2009-amd-1-2013>

**iTeh STANDARD PREVIEW**  
**(standards.iteh.ai)**

[ISO 10517:2009/Amd 1:2013](https://standards.iteh.ai/catalog/standards/sist/a02ee367-68d1-4873-a2ba-941190492ffd/iso-10517-2009-amd-1-2013)

<https://standards.iteh.ai/catalog/standards/sist/a02ee367-68d1-4873-a2ba-941190492ffd/iso-10517-2009-amd-1-2013>

# Taille-haies portatifs à moteur — Sécurité

## AMENDEMENT 1

*Page 11, 5.2.3*

Après le 2<sup>e</sup> alinéa, ajouter:

«Pour les extrémités épointées, qui ne sont pas partie intégrantes du dispositif de coupe, les exigences suivantes doivent s'appliquer:

La distance entre l'extrémité du plan de coupe (3) entre les lames de coupe (2) et le côté du cylindre d'essai (4) ne doit pas être inférieure à 4 mm, lorsque le cylindre d'essai est positionné comme représenté sur la Figure 7 a), puis inclinés autour des terminaisons des extrémités épointées (1) à un angle d'au moins 40 ° comme représenté sur la Figure 7 b).»

*Page 13, Figure 7*

Ajouter une nouvelle Figure 7 b) «vue de côté» de façon que l'actuelle Figure 7 devienne 7 a) «vue de dessus»:

**iTeh STANDARD PREVIEW**  
**(standards.iteh.ai)**

[ISO 10517:2009/Amd 1:2013](https://standards.iteh.ai/catalog/standards/sist/a02ee367-68d1-4873-a2ba-941190492ffd/iso-10517-2009-amd-1-2013)

<https://standards.iteh.ai/catalog/standards/sist/a02ee367-68d1-4873-a2ba-941190492ffd/iso-10517-2009-amd-1-2013>

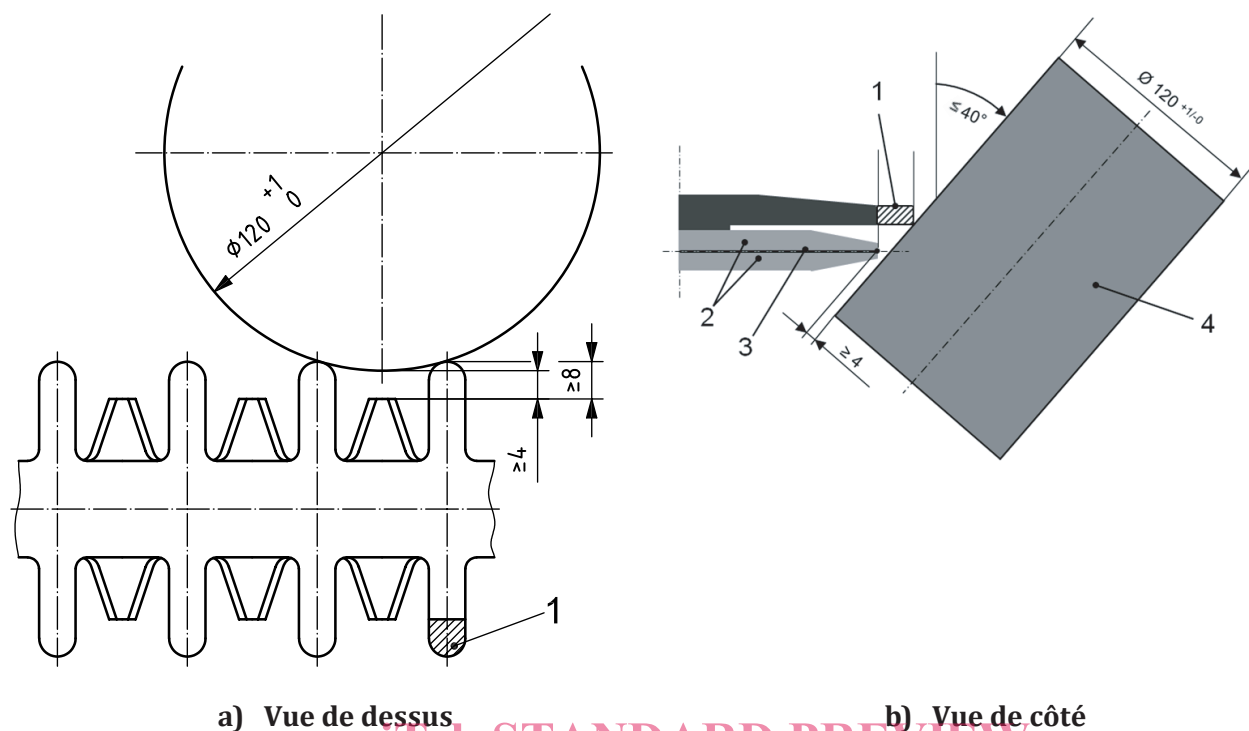

**Légende**

- 1 extrémité du dispositif de coupe ou de la plaque non affûtée
- 2 lame de coupe
- 3 plan de coupe
- 4 cylindre d'essai

NOTE Voir Tableau 2. Le dispositif de coupe peut être unilatéral ou bilatéral.

**Figure 7 — Option de configuration du dispositif de coupe pour les catégories 4 et 5**

**iTeh STANDARD PREVIEW**  
**(standards.iteh.ai)**

[ISO 10517:2009/Amd 1:2013](https://standards.iteh.ai/catalog/standards/sist/a02ee367-68d1-4873-a2ba-941190492ffd/iso-10517-2009-amd-1-2013)

<https://standards.iteh.ai/catalog/standards/sist/a02ee367-68d1-4873-a2ba-941190492ffd/iso-10517-2009-amd-1-2013>

**iTeh STANDARD PREVIEW**  
**(standards.iteh.ai)**

[ISO 10517:2009/Amd 1:2013](https://standards.iteh.ai/catalog/standards/sist/a02ee367-68d1-4873-a2ba-941190492ffd/iso-10517-2009-amd-1-2013)  
<https://standards.iteh.ai/catalog/standards/sist/a02ee367-68d1-4873-a2ba-941190492ffd/iso-10517-2009-amd-1-2013>