

---

# Norme internationale



# 1482

---

INTERNATIONAL ORGANIZATION FOR STANDARDIZATION • МЕЖДУНАРОДНАЯ ОРГАНИЗАЦИЯ ПО СТАНДАРТИЗАЦИИ • ORGANISATION INTERNATIONALE DE NORMALISATION

---

## Vis à tôle à tête fraisée, fendue

*Slotted countersunk (flat) head tapping screws (common head style)*

Première édition — 1983-09-15

**iTeh STANDARD PREVIEW**  
**(standards.iteh.ai)**

[ISO 1482:1983](#)

<https://standards.iteh.ai/catalog/standards/sist/fdf7852f-088f-48c6-ac37-32750e4f9b4a/iso-1482-1983>

---

CDU 621.882.215.082.8

Réf. n° : ISO 1482-1983 (F)

Descripteurs : élément de fixation, vis, vis à tête fraisée, vis à tête fendue, dimension, désignation.

Prix basé sur 3 pages

## Avant-propos

L'ISO (Organisation internationale de normalisation) est une fédération mondiale d'organismes nationaux de normalisation (comités membres de l'ISO). L'élaboration des Normes internationales est confiée aux comités techniques de l'ISO. Chaque comité membre intéressé par une étude a le droit de faire partie du comité technique correspondant. Les organisations internationales, gouvernementales et non gouvernementales, en liaison avec l'ISO, participent également aux travaux.

Les projets de Normes internationales adoptés par les comités techniques sont soumis aux comités membres pour approbation, avant leur acceptation comme Normes internationales par le Conseil de l'ISO.

La Norme internationale ISO 1482 a été élaborée par le comité technique ISO/TC 2, *Éléments de fixation*, et a été soumise aux comités membres en décembre 1981.

Les comités membres des pays suivants l'ont approuvée :

Afrique du Sud, Rép. d'	Égypte, Rép. arabe d'	Nouvelle-Zélande
Allemagne, R.F.	Espagne	Pays-Bas
Australie	Finlande	Pologne
Autriche	France	Roumanie
Belgique	Hongrie	Sri Lanka
Bésil	Inde	Suède
Chine	Irlande	Suisse
Corée, Rép. de	Japon	Tchécoslovaquie
Corée, Rép. dém. p. de	Mexique	USA
Danemark	Norvège	

Les comités membres des pays suivants l'ont désapprouvée pour des raisons techniques :

Italie  
Royaume-Uni  
URSS

Cette Norme internationale annule et remplace la Recommandation ISO/R 1482-1970, dont elle constitue une révision technique.

# Vis à tôle à tête fraisée, fendue

## iTeh STANDARD PREVIEW (standards.iteh.ai)

### 1 Objet et domaine d'application

La présente Norme internationale spécifie les caractéristiques des vis à tôle à tête fraisée, fendue, de diamètre nominal de filetage ST 2,2 à ST 9,5 inclus.

### 2 Références

ISO 225, *Éléments de fixation — Boulons, vis, goujons et écrous — Symboles et désignations des dimensions.*

ISO 1478, *Filetage de vis à tôle.*

ISO 2702, *Vis à tôle en acier traité thermiquement — Caractéristiques mécaniques.*

ISO 3269, *Éléments de fixation — Contrôle de réception.*<sup>1)</sup>

ISO 4042, *Éléments filetés — Revêtements électrolytiques.*<sup>1)</sup>

ISO 4759/1, *Tolérances pour éléments de fixation — Partie 1: Boulons, vis et écrous de diamètre de filetage > 1,6 et < 150 mm et de niveaux de finition A, B et C.*

ISO 7721, *Vis à tête fraisée — Configuration de la tête et vérification par calibre.*

1) Actuellement au stade de projet.

3 Dimensions

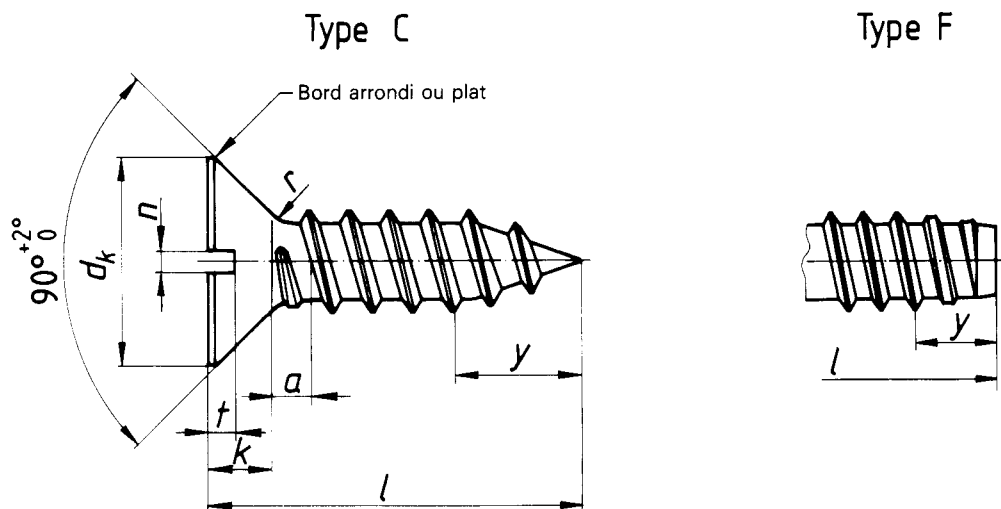

Dimensions en millimètres

Diamètre nominal de filetage		ST 2,2	ST 2,9	ST 3,5	ST 4,2	ST 4,8	ST 5,5	ST 6,3	ST 8	ST 9,5	
$P^{1)}$		0,8	1,1	1,3	1,4	1,6	1,8	1,8	2,1	2,1	
$a^{2)}$	max.	0,8	1,1	1,3	1,4	1,6	1,8	1,8	2,1	2,1	
$d_k$	théorique <sup>3)</sup>	max.	4,4	6,3	8,2	9,4	10,4	11,5	12,6	17,3	20
	réel	max.	3,8	5,5	7,3	8,4	9,3	10,3	11,3	15,8	18,3
		min.	3,5	5,2	6,9	8	8,9	9,9	10,9	15,4	17,8
$k$	max.	1,1	1,7	2,35	2,6	2,8	3	3,15	4,65	5,25	
$n$	nom.	0,5	0,8	1	1,2	1,2	1,6	1,6	2	2,5	
	min.	0,56	0,86	1,06	1,26	1,26	1,66	1,66	2,06	2,56	
	max.	0,7	1	1,2	1,51	1,51	1,91	1,91	2,31	2,81	
$r$	max.	0,8	1,2	1,4	1,6	2	2,2	2,4	3,2	4	
$t$	min.	0,4	0,6	0,9	1	1,1	1,1	1,2	1,8	2	
	max.	0,6	0,85	1,2	1,3	1,4	1,5	1,6	2,3	2,6	
$y$ réf. 4)	Type C	2	2,6	3,2	3,7	4,3	5	6	7,5	8	
	Type F	1,6	2,1	2,5	2,8	3,2	3,6	3,6	4,2	4,2	
$\gamma^{5)}$		Type C		Type F							
		nom.	min.	max.	min.	max.					
4,5	3,7	5,3	3,7	4,5	—	—	—	—	—	—	
6,5	5,7	7,3	5,7	6,5	—	—	—	—	—	—	
9,5	8,7	10,3	8,7	9,5	—	—	—	—	—	—	
13	12,2	13,8	12,2	13	<b>Gamme</b>		—	—	—	—	
16	15,2	16,8	15,2	16	—	<b>des</b>	—	—	—	—	
19	18,2	19,8	18,2	19	—	—	<b>longueurs</b>		—	—	
22	21,2	22,8	20,7	22	—	—	<b>courantes</b>		—	—	
25	24,2	25,8	23,7	25	—	—	—	<b>du</b>	—	—	
32	30,7	33,3	30,7	32	—	—	—	—	<b>commerce</b>		
38	36,7	39,3	36,7	38	—	—	—	—	—	—	
45	43,7	46,3	43,5	45	—	—	—	—	—	—	
50	48,7	51,3	48,5	50	—	—	—	—	—	—	

- 1)  $P$  = pas du filetage.
- 2) Distance du dernier filet complet à la face d'appui.
- 3) Voir ISO 7721.
- 4) Longueur de filetage incomplet d'extrémité.
- 5) Les vis dont les longueurs nominales sont indiquées dans le tableau par un tiret (—) ne doivent pas être fabriquées.

#### 4 Caractéristiques et Normes internationales de référence

Matériau	Acier, conformément à l'ISO 2702	
Filetage	Conformément à l'ISO 1478	
Caractéristiques mécaniques	Conformément à l'ISO 2702	
Tolérances	Grade	A
	Norme internationale	ISO 4759/1
Finition	Sans finition particulière Les conditions de dépôt électrolytique font l'objet de l'ISO 4042. Si d'autres exigences s'avéraient nécessaires, en fonction de la finition souhaitée, elles devraient faire l'objet d'un accord entre le client et le fournisseur.	
Réception	La procédure de réception fait l'objet de l'ISO 3269.	

#### 5 Désignation

Exemple de désignation d'une vis à tôle à tête fraisée, fendue, de diamètre nominal de filetage ST 3,5, de longueur nominale  $l = 16$  mm et à bout pointu type C.

Vis à tôle ISO 1482 - ST 3,5 × 16 - C

**iTeh STANDARD PREVIEW**  
**(standards.iteh.ai)**

[ISO 1482:1983](https://standards.iteh.ai/catalog/standards/sist/fdf7852f-088f-48c6-ac37-32750e4f9b4a/iso-1482-1983)

<https://standards.iteh.ai/catalog/standards/sist/fdf7852f-088f-48c6-ac37-32750e4f9b4a/iso-1482-1983>

**iTeh STANDARD PREVIEW**  
**(standards.iteh.ai)**

ISO 1482:1983

<https://standards.iteh.ai/catalog/standards/sist/fdf7852f-088f-48c6-ac37-32750e4f9b4a/iso-1482-1983>

**iTeh STANDARD PREVIEW**  
**(standards.iteh.ai)**

ISO 1482:1983

<https://standards.iteh.ai/catalog/standards/sist/fdf7852f-088f-48c6-ac37-32750e4f9b4a/iso-1482-1983>

**iTeh STANDARD PREVIEW**  
**(standards.iteh.ai)**

ISO 1482:1983

<https://standards.iteh.ai/catalog/standards/sist/fdf7852f-088f-48c6-ac37-32750e4f9b4a/iso-1482-1983>