Norme internationale 1580

INTERNATIONAL ORGANIZATION FOR STANDARDIZATION • МЕЖДУНАРОДНАЯ ОРГАНИЗАЦИЯ ПО СТАНДАРТИЗАЦИИ • ORGANISATION INTERNATIONALE DE NORMALISATION

Vis à métaux à tête cylindrique large, fendue — Grade A

Slotted pan head screws — Product grade A

Première édition — 1983-07-01

iTeh STANDARD PREVIEW
(standards.iteh.ai)

[ISO 1580:1983](#)

<https://standards.iteh.ai/catalog/standards/sist/c8183a3-8b34-4cc0-824b-7c6c35e8c8f8/iso-1580-1983>

CDU 621.882.215.091.6

Réf. n° : ISO 1580-1983 (F)

Descripteurs : élément de fixation, vis, vis à tête fendue, dimension, désignation.

Avant-propos

L'ISO (Organisation internationale de normalisation) est une fédération mondiale d'organismes nationaux de normalisation (comités membres de l'ISO). L'élaboration des Normes internationales est confiée aux comités techniques de l'ISO. Chaque comité membre intéressé par une étude a le droit de faire partie du comité technique correspondant. Les organisations internationales, gouvernementales et non gouvernementales, en liaison avec l'ISO, participent également aux travaux.

Les projets de Normes internationales adoptés par les comités techniques sont soumis aux comités membres pour approbation, avant leur acceptation comme Normes internationales par le Conseil de l'ISO.

La Norme internationale ISO 1580 a été élaborée par le comité technique ISO/TC 2, *Éléments de fixation*, et a été soumise aux comités membres en décembre 1981.

Les comités membres des pays suivants l'ont approuvée :

Afrique du Sud, Rép. d'	Espagne	Pays-Bas
Allemagne, R.F.	Finlande	Pologne
Australie	France	Roumanie
Belgique	Hongrie	Sri Lanka
Brésil	Inde	Suède
Canada	Irlande	Suisse
Chine	Italie	Tchécoslovaquie
Corée, Rép. de	Japon	URSS
Corée, Rép. dém. p. de	Mexique	USA
Danemark	Norvège	
Égypte, Rép. arabe d'	Nouvelle-Zélande	

Les comités membres des pays suivants l'ont désapprouvée pour des raisons techniques :

Autriche
Royaume-Uni

Cette Norme internationale annule et remplace la Recommandation ISO/R 1580-1970, dont elle constitue une révision technique.

Vis à métaux à tête cylindrique large, fendue — Grade A

iTeh STANDARD PREVIEW
(standards.iteh.ai)

1 Objet et domaine d'application

La présente Norme internationale spécifie les caractéristiques des vis à métaux à tête cylindrique large, fendue, de grade A et de diamètre nominal de filetage M 1,6 à M 10 inclus.

Si d'autres spécifications sont requises, il est recommandé de les choisir dans les Normes internationales existantes, par exemple ISO 261, ISO 888, ISO 898, ISO 965, ISO 3506.

2 Références

ISO 225, *Éléments de fixation — Boulons, vis, goujons et écrous — Symboles et désignations des dimensions.*

ISO 261, *Filetages métriques ISO pour usages généraux — Vue d'ensemble.*

ISO 888, *Boulons, vis et goujons — Longueurs de tige nominales, et longueurs filetées des boulons d'application générale.*

ISO 898, *Caractéristiques mécaniques des éléments de fixation.*

ISO 965, *Filetages métriques ISO pour usages généraux — Tolérances.*

ISO 3269, *Éléments de fixation — Contrôle de réception.*¹⁾

ISO 3506, *Éléments de fixation en acier inoxydable résistant à la corrosion — Spécifications.*

ISO 4042, *Éléments filetés — Revêtements électrolytiques.*¹⁾

ISO 4759/1, *Tolérances pour éléments de fixation — Partie 1: Boulons, vis et écrous de diamètre de filetage > 1,6 et < 150 mm et de niveaux de finition A, B et C.*

1) Actuellement au stade de projet.

3 Dimensions

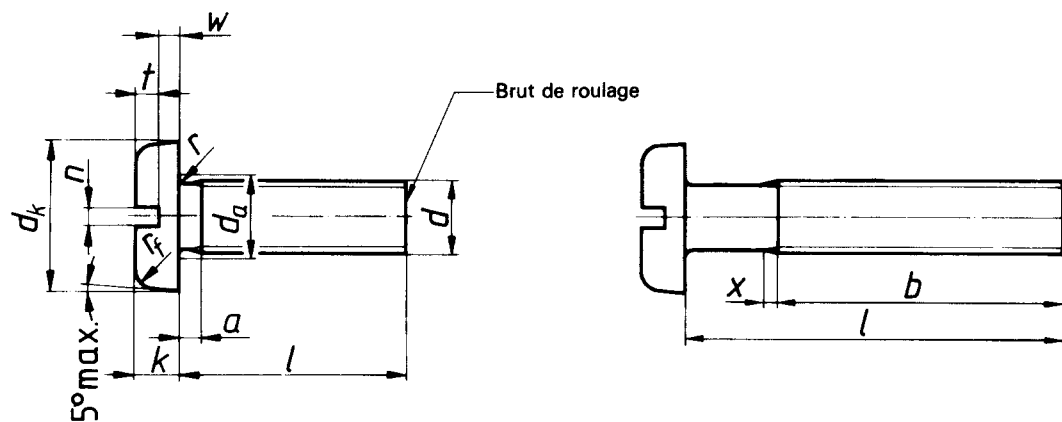

Diamètre de tige sensiblement égal au diamètre sur flanc de filet ou égal au diamètre extérieur de filetage admissible.

iTeh STANDARD PREVIEW
(standards.iteh.ai)

ISO 1580:1983

<https://standards.iteh.ai/catalog/standards/sist/c818f3a3-8b34-4cc0-824b-7c6c35e8c8f8/iso-1580-1983>

Dimensions en millimètres

Diamètre nominal de filetage <i>d</i>		M 1,6	M 2	M 2,5	M 3	(M 3,5) ¹⁾	M 4	M 5	M 6	M 8	M 10
<i>p</i> ²⁾		0,35	0,4	0,45	0,5	0,6	0,7	0,8	1	1,25	1,5
<i>a</i>	max.	0,7	0,8	0,9	1	1,2	1,4	1,6	2	2,5	3
<i>b</i>	min.	25	25	25	25	38	38	38	38	38	38
<i>d_k</i>	max.	3,2	4	5	5,6	7	8	9,5	12	16	20
	min.	2,9	3,7	4,7	5,3	6,64	7,64	9,14	11,57	15,57	19,48
<i>d_a</i>	max.	2,1	2,6	3,1	3,6	4,1	4,7	5,7	6,8	9,2	11,2
<i>k</i> ³⁾	max.	1	1,3	1,5	1,8	2,1	2,4	3	3,6	4,8	6
	min.	0,85	1,1	1,3	1,6	1,9	2,2	2,8	3,3	4,5	5,7
<i>n</i>	nom.	0,4	0,5	0,6	0,8	1	1,2	1,2	1,6	2	2,5
	min.	0,46	0,56	0,66	0,86	1,06	1,26	1,26	1,66	2,06	2,56
	max.	0,6	0,7	0,8	1	1,2	1,51	1,51	1,91	2,31	2,81
<i>r</i>	min.	0,1	0,1	0,1	0,1	0,1	0,2	0,2	0,25	0,4	0,4
<i>r_f</i>	réf.	0,5	0,6	0,8	0,9	1	1,2	1,5	1,8	2,4	3
<i>t</i>	min.	0,35	0,5	0,6	0,7	0,8	1	1,2	1,4	1,9	2,4
<i>w</i>	min.	0,3	0,4	0,5	0,7	0,8	1	1,2	1,4	1,9	2,4
<i>x</i>	max.	0,9	1	1,1	1,25	1,5	1,75	2	2,5	3,2	3,8
/1), 3), 4)		<p style="text-align: center;">iTech STANDARD PREVIEW (standards.itech.ai)</p> <p style="text-align: center;">ISO 1580:1983</p> <p style="text-align: center;">https://standards.itech.ai/catalog/standards/sist/c818ba3-5b34-4cc0-824b-7c6c35e8c888/iso-1580-1983</p>									
2	1,8	2,2									
2,5	2,3	2,7									
3	2,8	3,2									
4	3,7	4,3									
5	4,7	5,3									
6	5,7	6,3									
8	7,7	8,3									
10	9,7	10,3									
12	11,6	12,4									
(14)	13,6	14,4									
16	15,6	16,4									
20	19,6	20,4									
25	24,6	25,4									
30	29,6	30,4									
35	34,5	35,5									
40	39,5	40,5									
45	44,5	45,5									
50	49,5	50,5									
(55)	54	56									
60	59	61									
(65)	64	66									
70	69	71									
(75)	74	76									
80	79	81									

- 1) Les dimensions entre parenthèses devraient être évitées si possible.
- 2) *P* = pas du filetage.
- 3) Valeurs min. et max. suivant ISO 4759/1, mais arrondies à une décimale.
- 4) Les vis de longueur nominale située au-dessus de la ligne de démarcation en escaliers marquée en traits interrompus (- - -) sont filetées jusque sous tête ($b = l - a$).

4 Caractéristiques et Normes internationales de référence

Matériau		Acier	Acier inoxydable	Métal non ferreux
Filetage	Tolérance	6g		
	Normes internationales	ISO 261, ISO 965		
Caractéristiques mécaniques	Classes de qualité	4.8 ¹⁾ , 5.8 ¹⁾	A2 - 70, A2 - 50	²⁾
	Normes internationales	ISO 898/1	ISO 3506	
Tolérances	Grade	A		
	Norme internationale	ISO 4759/1		
Finition		Sans finition particulière Les conditions de dépôt électrolytique font l'objet de l'ISO 4042. Si d'autres exigences s'avéraient nécessaires, en fonction de la finition souhaitée, elles devraient faire l'objet d'un accord entre le client et le fournisseur.		
Réception		La procédure de réception fait l'objet de l'ISO 3269.		

1) Dureté maximale admissible 255 HV sur tête.

2) Fera l'objet d'une Norme internationale ultérieure.

5 Désignation

Exemple de désignation d'une vis à métaux à tête cylindrique large, fendue, de diamètre nominal de filetage $d = M5$, de longueur nominale $l = 20$ mm et de classe de qualité 4.8 :

Vis à tête cylindrique large ISO 1580 - M5 × 20 - 4.8 (standards.iteh.ai)

ISO 1580:1983

<https://standards.iteh.ai/catalog/standards/sist/c818f3a3-8b34-4cc0-824b-7c6c35e8c8f8/iso-1580-1983>

iTeh STANDARD PREVIEW
(standards.iteh.ai)

ISO 1580:1983

<https://standards.iteh.ai/catalog/standards/sist/c818f3a3-8b34-4cc0-824b-7c6c35e8c8f8/iso-1580-1983>

iTeh STANDARD PREVIEW
(standards.iteh.ai)

ISO 1580:1983

<https://standards.iteh.ai/catalog/standards/sist/c8183a3-8b34-4cc0-824b-7c6c35e8c8f8/iso-1580-1983>