**Véhicules routiers — Connexions
électriques entre véhicule tracteur et
véhicule tracté équipés d'un circuit
électrique de 12 V — Connecteur à
7 contacts de type 12 N (normal)**

iTeh STANDARD PREVIEW
*Road vehicles — Electrical connections between towing and towed vehicles
with 12 V systems — 7 pole connector type 12 N (normal)*
(standards.iteh.ai)

[ISO 1724:1997](#)

<https://standards.iteh.ai/catalog/standards/sist/25fd2a4a-701e-4a32-8f82-a9cf5e335435/iso-1724-1997>



Avant-propos

L'ISO (Organisation internationale de normalisation) est une fédération mondiale d'organismes nationaux de normalisation (comités membres de l'ISO). L'élaboration des Normes internationales est en général confiée aux comités techniques de l'ISO. Chaque comité membre intéressé par une étude a le droit de faire partie du comité technique créé à cet effet. Les organisations internationales, gouvernementales et non gouvernementales, en liaison avec l'ISO participent également aux travaux. L'ISO collabore étroitement avec la Commission électrotechnique internationale (CEI) en ce qui concerne la normalisation électrotechnique.

Les projets de Normes internationales adoptés par les comités techniques sont soumis aux comités membres pour vote. Leur publication comme Normes internationales requiert l'approbation de 75 % au moins des comités membres votants.

La Norme internationale ISO 1724 a été élaborée par le comité technique ISO/TC 22, *Véhicules routiers*, sous-comité SC 3, *Équipement électrique et électronique*.

Cette troisième édition de l'ISO 1724 annule et remplace la deuxième édition (ISO 1724:1980), dont elle constitue une révision technique par l'inclusion d'essais particuliers.

iTeh STANDARD PREVIEW (standards.iteh.ai)

[ISO 1724:1997](https://standards.iteh.ai/catalog/standards/sist/25fd2a4a-701e-4a32-8f82-a9cf5e335435/iso-1724-1997)

<https://standards.iteh.ai/catalog/standards/sist/25fd2a4a-701e-4a32-8f82-a9cf5e335435/iso-1724-1997>

© ISO 1997

Droits de reproduction réservés. Sauf prescription différente, aucune partie de cette publication ne peut être reproduite ni utilisée sous quelque forme que ce soit et par aucun procédé, électronique ou mécanique, y compris la photocopie et les microfilms, sans l'accord écrit de l'éditeur.

Organisation internationale de normalisation

Case postale 56 • CH-1211 Genève 20 • Suisse

Internet central@iso.ch

X.400 c=ch; a=400net; p=iso; o=isocs; s=central

Imprimé en Suisse

Véhicules routiers — Connexions électriques entre véhicule tracteur et véhicule tracté équipés d'un circuit électrique de 12 V — Connecteur à 7 contacts de type 12 N (normal)

1 Domaine d'application

La présente Norme internationale prescrit les caractéristiques dimensionnelles et les exigences particulières, ainsi que l'affectation des contacts du connecteur à 7 contacts de type 12 N pour la liaison électrique entre les voitures particulières ou les véhicules utilitaires légers équipés d'un système électrique 12 V et les véhicules qu'ils remorquent, afin d'assurer l'interchangeabilité.

2 Références normatives

Les normes suivantes contiennent des dispositions qui, par suite de la référence qui en est faite, constituent des dispositions valables pour la présente Norme internationale. Toute norme est sujette à révision et les parties prenantes des accords fondés sur la présente Norme internationale sont invitées à rechercher la possibilité d'appliquer les éditions les plus récentes des normes indiquées ci-après. Les membres de l'ISO possèdent le registre des Normes internationales en vigueur à un moment donné.

ISO 1103:1996, *Véhicules routiers — Boules d'attelage pour caravanes et remorques légères — Caractéristiques dimensionnelles.*

ISO 3732:1997, *Véhicules routiers — Connexions électriques entre véhicule tracteur et véhicule tracté équipés d'un circuit électrique de 12 V — Connecteur à 7 contacts de type 12 S (supplémentaire).*

ISO 4091:1992, *Véhicules routiers — Connecteurs pour connexions électriques entre véhicules tracteurs et remorques — Méthodes d'essai et caractéristiques de fonctionnement, et son Amendement 1:1997.*

ISO 4141-1:—¹⁾, *Véhicules routiers — Câbles de raccordement multiconducteurs — Partie 1: Méthodes d'essai et exigences pour les câbles gainés à performances de base.*

ISO 4141-2:—¹⁾, *Véhicules routiers — Câbles de raccordement multiconducteurs — Partie 2: Méthodes d'essai et exigences pour les câbles gainés à hautes performances.*

ISO 4141-3:—¹⁾, *Véhicules routiers — Câbles de raccordement multiconducteurs — Partie 3: Construction, dimensions et marquage des câbles gainés basse tension non blindés.*

1) À publier. (Révision de l'ISO 4141:1988)

3 Dimensions

Les détails non prescrits doivent être choisis de façon appropriée.

Les broches dans les socles et les fiches doivent être fendues sur une longueur minimale de 8,5 mm, pour permettre la compression lors du raccordement du socle et de la fiche.

3.1 Socle

Voir la figure 1.

Le socle doit comporter quatre douilles (n^{os} 1, 3, 4, 6) et trois broches fendues (n^{os} 2, 5, 7).

Les numéros de désignation des contacts doivent être marqués de manière permanente à l'intérieur du couvercle du socle et sur la face de raccordement des bornes. La taille des caractères ne doit pas être inférieure à 2 mm. Si l'espace disponible est réduit, il peut être nécessaire d'utiliser une taille plus petite sur la face de raccordement des bornes.

3.2 Fiche

Voir la figure 2.

La fiche doit comporter quatre broches fendues (n^{os} 1, 3, 4, 6) et trois douilles (n^{os} 2, 5, 7).

Les numéros de désignation des contacts doivent être marqués de manière permanente sur la face de raccordement des bornes. La taille des caractères ne doit pas être inférieure à 2 mm. Si l'espace disponible est réduit, il peut être nécessaire d'utiliser une taille plus petite sur la face de raccordement des bornes.

<https://standards.iteh.ai/catalog/standards/sist/25fd2a4a-701e-4a32-8f82-a9cf5e335435/iso-1724-1997>

4 Application du connecteur

4.1 Positions du socle et de la fiche sur les véhicules

Un socle doit être monté à l'arrière du véhicule tracteur, dans une position satisfaisant aux exigences de compatibilité avec les dispositifs d'accouplement mécanique prescrites dans l'ISO 1103.

4.2 Espace libre

L'espace libre minimal autour du connecteur est prescrit à la figure 3.

Dimensions en millimètres

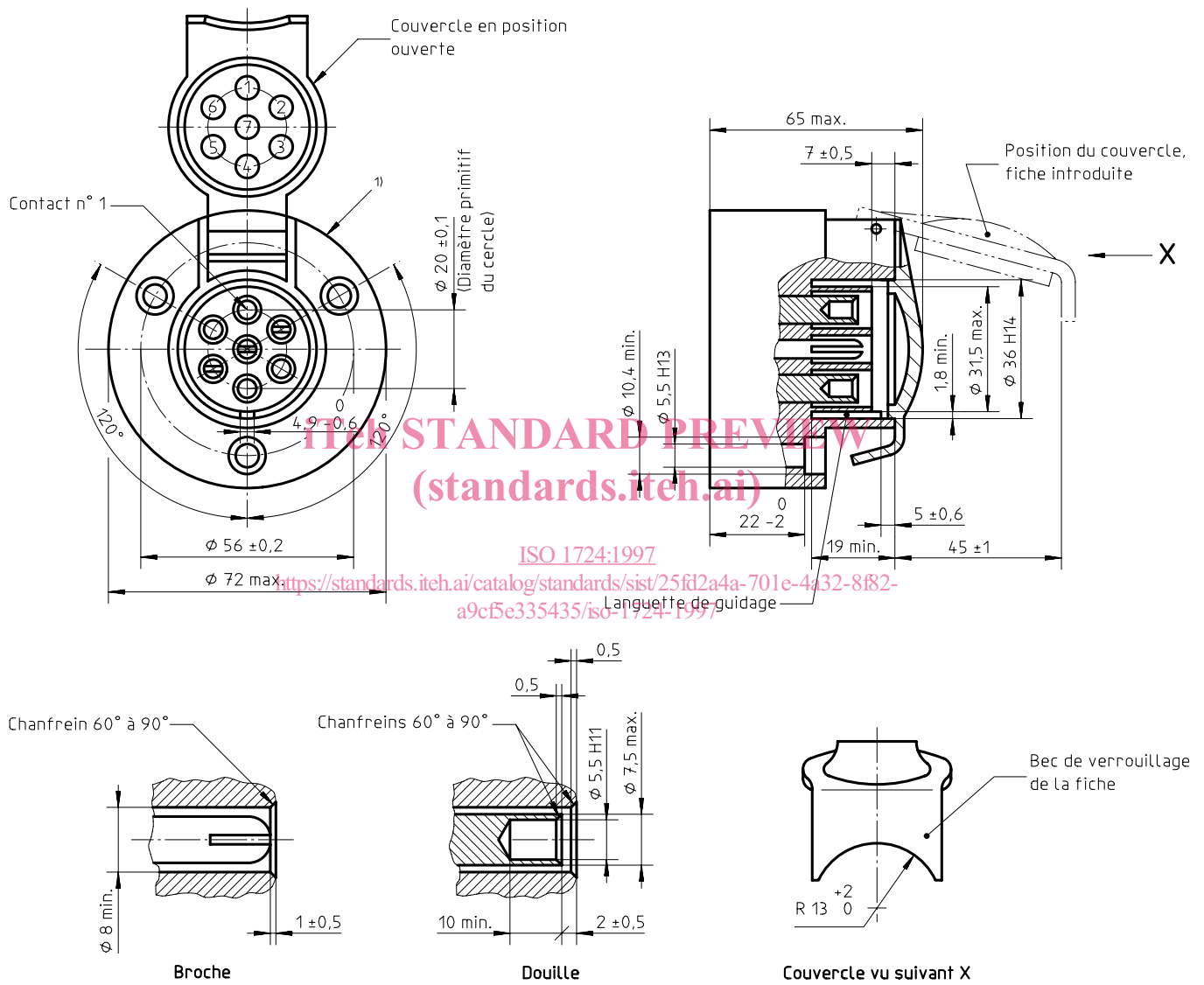

1) D'autres modèles de logement sont permis dans la mesure où les dimensions demeurent dans les limites du diamètre maximal.

Figure 1 — Socle

Dimensions en millimètres

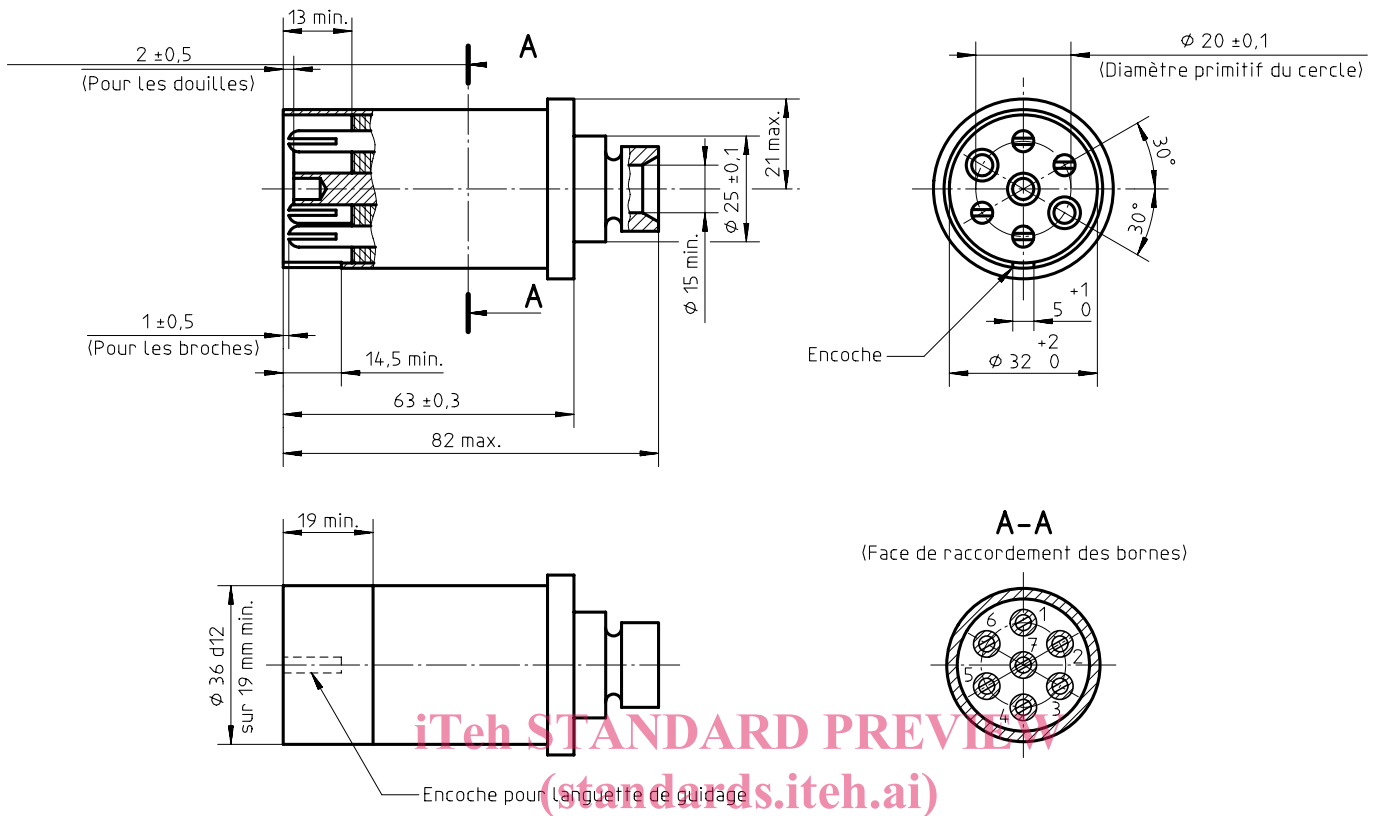
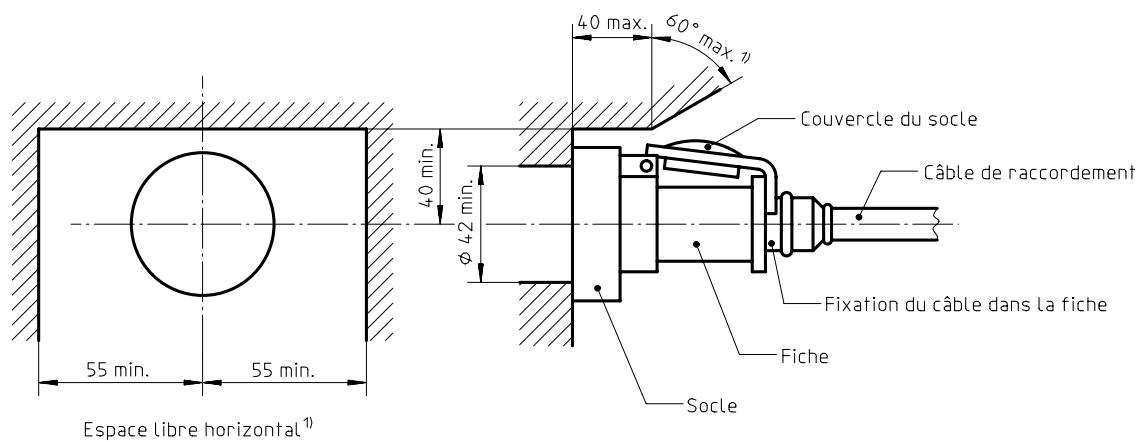

Figure 2 — Fiche
<https://standards.iteh.ai/catalog/standards/sist/25fd2a4a-701e-4a32-8f82-a9cf5e335435/iso-1724-1997>

Dimensions en millimètres



1) L•angle de 60° max. s'étend au-dessus de l'espace libre horizontal.

4.3 Affectation des contacts

L'affectation des sept contacts doit être conforme aux prescriptions du tableau 1.

Tableau 1 — Affectation des contacts

Contact n°	Fonction	Couleur de l'isolation de l'âme (pour information)
1	Feu indicateur de direction gauche	jaune
2	Feu de brouillard arrière	bleu
3	Masse	blanc
4	Feu indicateur de direction droit	vert
5	Feux de position arrière et d'encombrement droits, et dispositif d'éclairage de la plaque d'immatriculation arrière ¹⁾	brun
6	Feux de stop	rouge
7	Feux de position arrière et d'encombrement gauches, et dispositif d'éclairage de la plaque d'immatriculation arrière ¹⁾	noir

1) Le dispositif d'éclairage de la plaque d'immatriculation arrière doit être raccordé de telle manière qu'aucune lampe de ce dispositif ne soit connectée à la fois aux contacts n°s 5 et 7.

(standards.iteh.ai)

4.4 Bornes

Les bornes situées à l'arrière des broches et douilles doivent pouvoir accepter des câbles dont les sections nominales sont les suivantes:

contacts n°s 1, 2, 4, 5, 6 et 7: 1,5 mm²

contact n° 3: 2,5 mm²

4.5 Câble de raccordement

Le câble de raccordement doit respecter les exigences de l'ISO 4141-1, de l'ISO 4141-2 ou de l'ISO 4141-3.

4.6 Protection de la fiche débranchée

Un endroit où loger la fiche débranchée doit être prévu sur le véhicule tracté de façon à protéger celle-ci contre la pénétration d'eau, de corps étrangers ou contre un endommagement par accident.

5 Exigences de performance

Les connecteurs doivent satisfaire aux exigences suivantes.

5.1 Marquage distinctif

Le connecteur 12 N doit se distinguer du connecteur 12 S conforme à l'ISO 3732 par, au moins, une couleur différente des parties isolantes. Une couleur sombre et inaltérable, de préférence le noir, doit être utilisée pour le connecteur 12 N.

5.2 Charge statique

L'essai de charge statique et les performances doivent être conformes à l'ISO 4091:1992, paragraphe 3.3.1.

5.3 Résistance du dispositif de verrouillage et force de rétention du câble

Un essai de résistance du dispositif de verrouillage et de force de rétention du câble conforme à l'ISO 4091:1992, paragraphe 3.3.2, doit être appliqué au seul dispositif de rétention du câble. La force appliquée doit être de 250 N.

5.4 Forces d'accouplement et de désaccouplement

L'essai des forces d'accouplement et de désaccouplement doit être conforme à l'ISO 4091:1992, paragraphe 3.3.. La force d'accouplement doit être au maximum de 200 N et la force de désaccouplement doit être comprise entre 50 N et 200 N ²⁾.

5.5 Résistance au brouillard salin

L'essai au brouillard salin doit être conforme à l'ISO 4091:1992, paragraphe 3.3.6, mais les points b) et c) ne s'appliquent pas.

5.6 Stabilité à la température et à l'humidité

L'essai de température et d'humidité doit être conforme à l'ISO 4091:1992, paragraphe 3.3.8, mais avec les étapes d) à g) modifiées comme suit:

- d) Réduire t_E à (-25 ± 2) °C en 2,5 h.
- e) Maintenir t_E à (-25 ± 2) °C pendant 2 h.
- f) Porter t_E à (75 ± 2) °C en 1,5 h.
- g) Maintenir t_E à (75 ± 2) °C pendant 2 h.

ITeH STANDARD PREVIEW
(standards.iteh.ai)

[ISO 1724:1997](https://standards.iteh.ai/catalog/standards/sist/25fd2a4a-701e-4a32-8f82-a9cf5e335435/iso-1724-1997)

<https://standards.iteh.ai/catalog/standards/sist/25fd2a4a-701e-4a32-8f82-a9cf5e335435/iso-1724-1997>

5.7 Résistance latérale à basse température

L'essai de résistance latérale à basse température doit être conforme à l'ISO 4091:1992, paragraphe 3.3.9.

5.8 Spécification du matériau

Les spécifications des matériaux doivent être conformes à l'ISO 4091:1992, paragraphe 3.4.

5.9 Courant admissible

L'essai de courant admissible doit être conforme à l'ISO 4091:1992, paragraphe 3.5.1.

5.10 Chute de tension

Essayé conformément à l'ISO 4091:1992, paragraphe 3.5.2, la chute de tension ne doit pas dépasser 40 mV.

5.11 Tension de tenue

L'essai de tension de tenue doit être conforme à l'ISO 4091:1992, paragraphe 3.5.3.

2) Ces valeurs sont à l'étude.

5.12 Cycle de courant

L'essai sous cycle de courant doit être conforme à l'ISO 4091:1992, paragraphe 3.5.4.

5.13 Endurance

L'essai d'endurance doit être conforme à l'ISO 4091:1992, paragraphe 3.6, mais doit être effectué sur 1 000 cycles.

5.14 Séquence d'essais

La séquence d'essais doit être conforme au tableau 2.

Les essais doivent se dérouler dans l'ordre des numéros indiqués dans le tableau 2 pour un groupe d'échantillons particulier. Une séquence d'essais ne doit être poursuivie que si l'échantillon respecte les exigences appropriées.

Tableau 2 — Séquence d'essais

Paragraphe n°	Essai	Groupe d'échantillons				
		A	B	C	D	E
3.2 ¹⁾	Examen visuel	1	1	1	1	1
4.2 ¹⁾	Contrôle dimensionnel	2				
5.4	Essai de force d'accouplement	3	2	2	2	2
5.3	Essai du dispositif de verrouillage et du dispositif de retenue des câbles	4	3 9		3 8	3 8
5.2	Essai de charge statique	5				
5.7	Résistance latérale à basse température	6				
5.10	Essai de chute de tension		4 7	3 6	4 7	4 7
5.6	Essai de température et d'humidité		6			
5.5	Essai au brouillard salin				5	
5.11	Essai de tension de tenue		5 8		6	5 10
5.9	Essai de courant admissible			4		
5.12	Essai sous cycle de courant			5		
5.13	Essai d'endurance					6
5.4	Essai de force de désaccouplement	7	10	7	9	9

1) Paragraphe de l'ISO 4091:1992.