NORME INTERNATIONALE



1793

INTERNATIONAL ORGANIZATION FOR STANDARDIZATION • МЕЖДУНАРОДНАЯ ОРГАНИЗАЦИЯ ПО СТАНДАРТИЗАЦИИ • ORGANISATION INTERNATIONALE DE NORMALISATION

Cinématographie — Bobines de projection pour film cinématographique 16 mm (capacité maximale : 120 m pour le format 18 cm) — Dimensions

Cinematography — Reels for 16 mm motion-picture projectors (up to and including 120 m capacity : 18 cm size) — Dimensions

Première édition — 1975-07-01

(standards.iteh.ai)

[ISO 1793:1975](https://standards.iteh.ai/catalog/standards/sist/0266f4d4-61f2-40eb-9a2b-8a53f6c2ea14/iso-1793-1975)

<https://standards.iteh.ai/catalog/standards/sist/0266f4d4-61f2-40eb-9a2b-8a53f6c2ea14/iso-1793-1975>

CDU 778.553.4 : 771.531.352

Réf. n° : ISO 1793-1975 (F)

Descripteurs : cinématographie, film cinématographique — 16 mm, bobine, projecteur cinématographique, dimension.

Prix basé sur 4 pages

AVANT-PROPOS

L'ISO (Organisation Internationale de Normalisation) est une fédération mondiale d'organismes nationaux de normalisation (Comités Membres ISO). L'élaboration de Normes Internationales est confiée aux Comités Techniques ISO. Chaque Comité Membre intéressé par une étude a le droit de faire partie du Comité Technique correspondant. Les organisations internationales, gouvernementales et non gouvernementales, en liaison avec l'ISO, participent également aux travaux.

Les Projets de Normes Internationales adoptés par les Comités Techniques sont soumis aux Comités Membres pour approbation, avant leur acceptation comme Normes Internationales par le Conseil de l'ISO.

La Norme Internationale ISO 1793 a été établie par le Comité Technique ISO/TC 36, *Cinématographie*, et soumise aux Comités Membres en août 1974.

Elle a été approuvée par les Comités Membres des pays suivants :

Afrique du Sud, Rép. d'	France	Suède
Allemagne	Inde	Suisse
Australie	Italie	Tchécoslovaquie
Autriche	Pays-Bas	Thaïlande
Belgique	Pologne	U.R.S.S.
Bulgarie	Roumanie	Yougoslavie
Danemark	Royaume-Uni	

Le Comité Membre du pays suivant a désapprouvé le document pour des raisons techniques :

U.S.A.

Cinématographie — Bobines de projection pour film cinématographique 16 mm (capacité maximale : 120 m pour le format 18 cm) — Dimensions

1 OBJET ET DOMAINE D'APPLICATION

La présente Norme Internationale spécifie les dimensions et les caractéristiques des bobines de projection pour film cinématographique 16 mm ayant un diamètre nominal de joue de 7 cm (3 in), 10 cm (4 in), 13 cm (5 in) et 18 cm (7 in).

2 RÉFÉRENCES

ISO 1019, *Cinématographie — Bobines pour chargement en plein jour pour caméras 16 mm — Dimensions.*

ISO 1116, *Microcopie — Microfilms de 16 mm et de 35 mm, bobines d'approvisionnement et de lecture — Spécifications.*

ISO 3647, *Cinématographie — Axes pour bobines de chargement et de projection pour film cinématographique 16 mm — Dimensions.*

ISO ..., *Cinématographie — Bobines de projection pour film cinématographique 16 mm (capacité supérieure à 120 m) — Dimensions.*¹⁾

3 DIMENSIONS

3.1 Les dimensions doivent être telles qu'elles sont spécifiées dans les figures et les tableaux.

3.2 Si le fond du logement d'ergot est arrondi comme indiqué sur la figure 2, le rayon minimal de l'arrondi doit être $B/2$. Si, au contraire, il est à angle droit, comme indiqué en trait mixte, il doit respecter les limites de la cote A .

3.3 La cote J_1 est valable dans la zone de diamètre K centrée sur l'axe du trou. Cela n'implique pas, cependant, que cette zone doive être en retrait. Selon les valeurs choisies pour J_1 et P , la joue entière peut être plane ou la zone de diamètre K peut même être en légère saillie.

3.4 Les surfaces extérieures des joues qui sont en dehors de la zone de diamètre K doivent se trouver entre les plans définis par la cote $J_1 + 2P$.

3.5 La cote P représente la distance mesurée vers l'extérieur entre le plan de rotation de référence et le plan engendré par le point de plus grande épaisseur et/ou plus

excentrique (plus éloigné de l'axe de la bobine) sur la joue en dehors de la zone de diamètre K lorsqu'on fait tourner la bobine sur un pivot de précision à ajustement serré. Cela inclut les rivets et autres organes d'assemblage, les variations d'épaisseur des joues, leur planéité et leur voile latéral.

Le plan de rotation de référence pour chaque joue est défini par un plan perpendiculaire à l'axe du pivot, coïncidant avec la surface d'un disque plan de diamètre 15,0 mm (0,59 in) en contact avec la joue et centré sur l'axe du trou récepteur du pivot de la joue.

NOTE — Il y a lieu de noter que le plan de référence à partir duquel on mesure P ne coïncide pas nécessairement avec tous les points de la zone de diamètre K , mais doit seulement contenir ceux qui sont en contact avec le disque de référence dont le diamètre est inférieur à K .

4 CARACTÉRISTIQUES

4.1 Chaque joue doit, de préférence, comporter un trou récepteur du pivot carré avec logement d'ergot en coin, ayant les dimensions indiquées; en variante, l'une des joues peut comporter un trou récepteur du pivot rond de diamètre C (sans logement d'ergot).

4.2 Si les deux joues comportent des trous récepteurs du pivot carrés avec logements d'ergot en coin, les trous doivent être alignés de sorte qu'une tige carrée calibrée de 8 mm X 8 mm (0,315 in X 0,315 in) puisse traverser complètement la bobine. (Il est également préférable que les logements d'ergot soient en regard.) Si une joue comporte un trou carré et l'autre un trou rond, les trous doivent être alignés de sorte qu'une tige cylindrique calibrée de diamètre 8 mm puisse traverser complètement la bobine.

4.3 Il convient de prévoir un dispositif de fixation de l'extrémité du film qui admette toute la largeur du film et qui libère facilement celui-ci à la fin du déroulement.

4.4 Les joues des bobines de diamètre inférieur ou égal à 10 cm (4 in) doivent être munies de trous permettant d'observer facilement le dispositif de fixation du film. Les joues de bobines de diamètre supérieur ou égal à 13 cm (5 in) doivent être munies d'ouvertures d'accès s'étendant en dessous du dispositif de fixation du film et de grandeur suffisante pour permettre la fixation aisée du film.

1) En préparation.

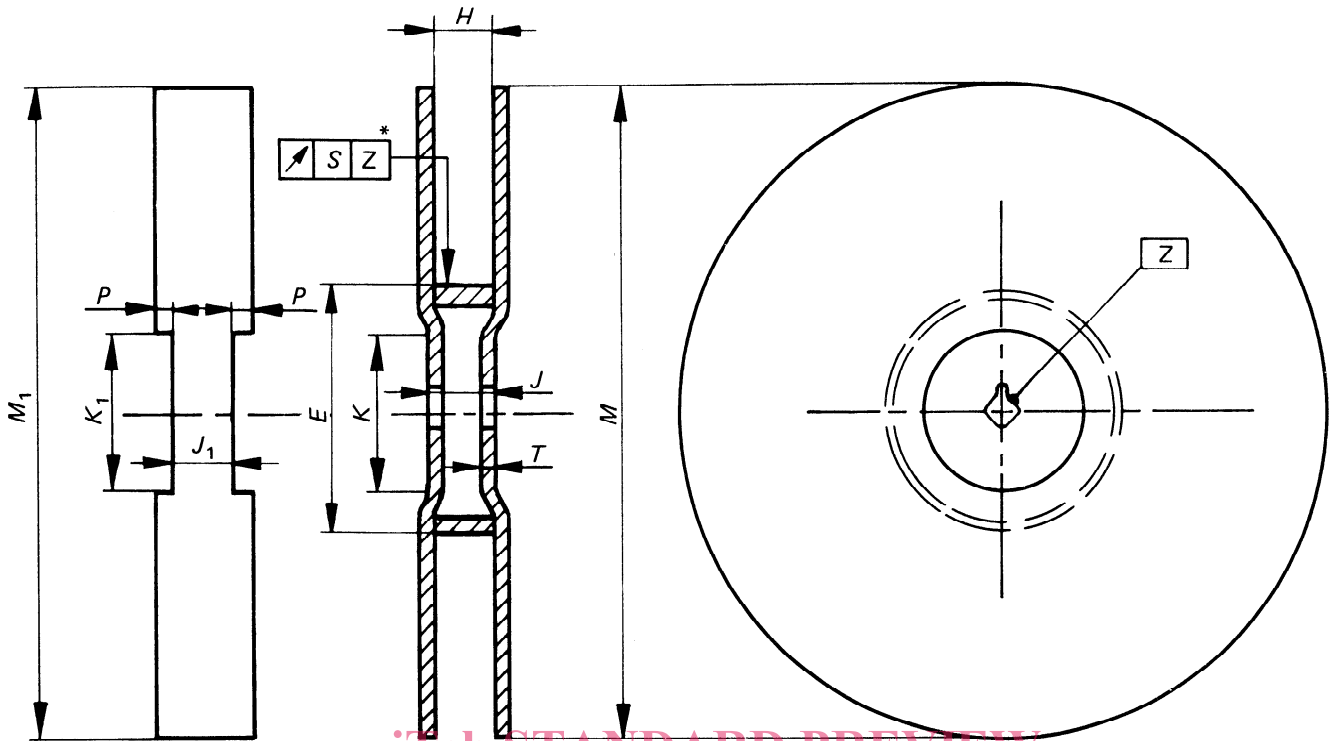

STANDARD PREVIEW
(standards.iteh.ai)

* Ce symbole désigne l'excentricité de la surface cylindrique du moyeu par rapport à l'axe Z conformément à l'ISO/R 1101.

FIGURE 1 — Bobine de projection et volume de rotation maximal

<https://standards.iteh.ai/catalog/standards/sist/0266f4d4-61f2-40eb-9a2b-8a53f6c2ea14/iso-1793-1975>

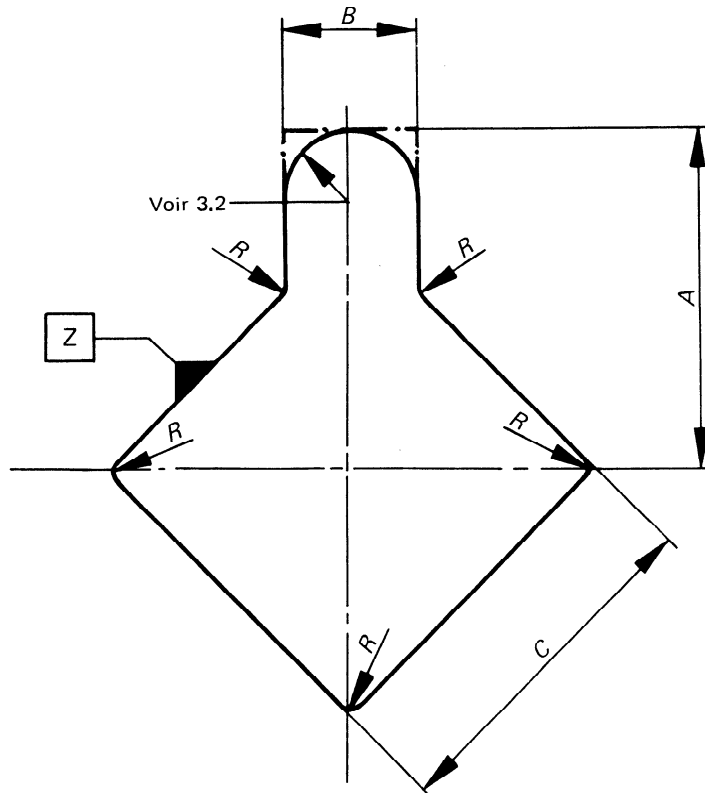

FIGURE 2 — Vue agrandie de la région du trou récepteur du pivot

TABLEAU 1 – Dimensions non communes aux quatre types de bobines

Désignation dimensionnelle de la bobine** cm	Dimension			Capacité nominale de la bobine	
		mm	in	m	ft
7	<i>M</i> et <i>M</i> ₁	75,0 ⁰ _{-1,0}	2,95 ⁰ _{-0,04}	15	50
	<i>E</i>	32,5 ± 0,5	1,28 ± 0,02		
	<i>P</i> *	0,9 max.	0,035 max.		
10	<i>M</i> et <i>M</i> ₁	100,0 ⁰ _{-1,0}	3,94 ⁰ _{-0,04}	30	100
	<i>E</i>	45,5 ± 0,5	1,79 ± 0,02		
	<i>P</i> *	1,1 max.	0,04 max.		
13	<i>M</i> et <i>M</i> ₁	128,0 ⁰ _{-1,0}	5,04 ⁰ _{-0,04}	60	200
	<i>E</i>	45,5 ± 0,5	1,79 ± 0,02		
	<i>P</i> *	1,5 max.	0,06 max.		
18	<i>M</i> et <i>M</i> ₁	180,0 ⁰ _{-3,0}	7,09 ⁰ _{-0,12}	120	400
	<i>E</i>	60,5 ± 0,5	2,38 ± 0,02		
	<i>P</i> *	2,0 max.	0,08 max.		

* Voir 3.5.

** La dimension de la bobine est le diamètre nominal de joue, en centimètres; les dimensions correspondantes en inches sont 3, 4, 5 et 7, respectivement.

<https://standards.iteh.ai/catalog/standards/sist/0266f4d4-61f2-40eb-9a2b-8a53f6c2ea14/iso-1793-1975>

TABLEAU 2 – Dimensions communes à toutes les bobines de projection pour film de 16 mm

Dimension	mm	in
<i>A</i> *	7,6 ^{+0,5} ₀	0,30 ^{+0,02} ₀
<i>B</i>	3,1 ^{+0,4} ₀	0,12 ^{+0,02} ₀
<i>C</i> **	8,05 ^{+0,10} ₀	0,317 ^{+0,004} ₀
<i>H</i>	17,0 ^{+1,5} ₀	0,67 ^{+0,06} ₀
<i>J</i> et <i>J</i> ₁	20,0 ± 0,5	0,79 ± 0,02
<i>K</i> et <i>K</i> ₁	25,5 min.	1,00 min.
<i>R</i>	0,2 max.	0,008 max.
<i>S</i>	0,8 max.	0,03 max.
<i>T</i> (Voir chapitres A.2 et A.3)		

* Voir 3.2.

** Si la bobine ou son noyau est en matière plastique ou en une autre matière instable quant à ses dimensions, le diamètre *C* du trou récepteur du pivot (pour les bobines de capacités 15 et 30 m) doit être ajusté de sorte que, dans les conditions de température et d'humidité relative correspondant à l'utilisation normale, au moins la dimension minimale soit en tout cas conservée.

ANNEXE

A.1 AJUSTEMENT DU PIVOT ET DU TROU RÉCEPTEUR DE LA BOBINE

Un ajustement lâche entre le pivot du projecteur et le trou récepteur de la bobine peut provoquer un déplacement des joues qui n'est pas mis en évidence par la mesure du voile latéral spécifié dans le paragraphe 3.4. Cet effet peut être réduit en ajoutant une platine ayant au moins 16 mm (0,63 in) et de préférence 25 mm (0,98 in) de diamètre à la base du pivot et en bloquant la zone centrale de diamètre K de la joue contre cette platine.

A.2 DISPOSITIF DE FIXATION DE LA BOBINE

Quelques types actuels de pivots possèdent des dispositifs de fixation à ressort qui agissent à proximité du trou récepteur contre la face intérieure de la joue qui est la plus proche de la base du pivot. La cote T a donc été spécifiée pour assurer, dans ce cas, un comportement correct de la bobine sur le pivot.

La valeur de la cote T doit être $1,5 \begin{smallmatrix} 0 \\ -0,8 \end{smallmatrix}$ mm ($0,06 \begin{smallmatrix} 0 \\ -0,03 \end{smallmatrix}$ in).

Pour obtenir une fixation correcte des bobines, on considère que la cote T doit être respectée dans la zone de diamètre K , mais, pour les futures fabrications de pivots, il est recommandé, dans l'ISO . . . , *Pivots pour caméras double 8 mm et 16 mm, et pour projecteurs 8 mm et 16 mm**, que tous les dispositifs de verrouillage agissent de l'extérieur, là où est respectée la cote J_1 . Il est possible qu'ainsi on puisse éviter d'avoir à spécifier la cote T .

A.3 BOBINES DE RETOUR EN MATIÈRE PLASTIQUE

La cote T impliquerait un espace libre à l'intérieur du moyeu, à proximité des régions des surfaces intérieures des deux joues qui sont près des portées du pivot. On reconnaît cependant que la plupart des bobines «de retour» moulées (bobines fournies par les laboratoires pour renvoyer les films aux clients) et la plupart des bobines de très grande capacité (qui ne figurent pas dans la présente Norme Internationale) ont des trous récepteurs en forme de tunnel à paroi rigide traversant complètement d'une joue à l'autre.

<https://standards.iteh.ai/catalog/standards/sist/0266f4d4-61f2-40eb-9a2b-8a53f6c2ea14/iso-1793-1975>

* En préparation.

Page blanche

iTeh STANDARD PREVIEW
(standards.iteh.ai)

ISO 1793:1975

<https://standards.iteh.ai/catalog/standards/sist/0266f4d4-61f2-40eb-9a2b-8a53f6c2ea14/iso-1793-1975>

Page blanche

iTeh STANDARD PREVIEW
(standards.iteh.ai)

ISO 1793:1975

<https://standards.iteh.ai/catalog/standards/sist/0266f4d4-61f2-40eb-9a2b-8a53f6c2ea14/iso-1793-1975>