Norme internationale



1986

INTERNATIONAL ORGANIZATION FOR STANDARDIZATION • МЕЖДУНАРОДНАЯ ОРГАНИЗАЦИЯ ПО СТАНДАРТИЗАЦИИ • ORGANISATION INTERNATIONALE DE NORMALISATION

Conditions de réception des machines à rectifier les surfaces planes, à broche porte-meule à axe horizontal — Contrôle de la précision

Acceptance conditions for surface grinding machines with horizontal grinding wheel spindle and reciprocating table — Testing of accuracy

iteh STANDARD PREVIEW

Deuxième édition — 1985-06-15 (standards.iteh.ai)

[ISO 1986:1985](#)

<https://standards.iteh.ai/catalog/standards/sist/767981b8-6d21-4d4d-99f5-90f966d45d24/iso-1986-1985>

CDU 621.925-187

Réf. n° : ISO 1986-1985 (F)

Descripteurs : machine-outil, machine à rectifier, essai, conditions d'essai, mesurage de dimension, exactitude.

Avant-propos

L'ISO (Organisation internationale de normalisation) est une fédération mondiale d'organismes nationaux de normalisation (comités membres de l'ISO). L'élaboration des Normes internationales est confiée aux comités techniques de l'ISO. Chaque comité membre intéressé par une étude a le droit de faire partie du comité technique créé à cet effet. Les organisations internationales, gouvernementales et non gouvernementales, en liaison avec l'ISO, participent également aux travaux.

Les projets de Normes internationales adoptés par les comités techniques sont soumis aux comités membres pour approbation, avant leur acceptation comme Normes internationales par le Conseil de l'ISO. Les Normes internationales sont approuvées conformément aux procédures de l'ISO qui requièrent l'approbation de 75 % au moins des comités membres votants.

La Norme internationale ISO 1986 a été élaborée par le comité technique ISO/TC 39, *Machines-outils*.

[ISO 1986:1985](https://standards.iteh.ai/catalog/standards/sist/767981b8-6d21-4d4d-99f5-90f966145734/iso-1986-1985)

La Norme internationale ISO 1986 a été pour la première fois publiée en 1974. Cette deuxième édition annule et remplace la première édition dont la vérification géométrique G3 (G4 dans la première édition) a fait l'objet d'une révision technique.

Conditions de réception des machines à rectifier les surfaces planes, à broche porte-meule à axe horizontal — Contrôle de la précision

1 Objet et domaine d'application

La présente Norme internationale indique, par référence à l'ISO/R 230, les vérifications géométriques et les épreuves pratiques des machines à rectifier les surfaces planes, à broche porte-meule à axe horizontal, ainsi que les écarts tolérés correspondant à des machines d'usage général et de précision normale.

Il est de plus indiqué que les machines ici concernées sont des machines à mouvements de rectification rectilignes et à table mobile, à l'exclusion des machines à table fixe ou à mouvement circulaire, qui sortent de ce domaine d'application.¹⁾

La présente Norme internationale ne traite que du contrôle de la précision de la machine. Elle ne concerne ni l'examen de son fonctionnement (vibrations, bruits anormaux, points durs dans les déplacements d'organes, etc.), ni celui de ses caractéristiques (vitesses, avances, etc.), examens qui doivent, en général, précéder celui de la précision.

2 Observations préliminaires

2.1 Dans la présente Norme internationale, toutes les dimensions et écarts tolérés sont exprimés en millimètres et en inches.

2.2 Pour l'application de la présente Norme internationale, il y a lieu de se reporter à l'ISO/R 230, notamment en ce qui concerne l'installation de la machine avant essais, la mise en tempé-

rature de la broche et autres organes mobiles, la description des méthodes de mesurage, ainsi que la précision recommandée pour les appareils de contrôle.

2.3 En ce qui concerne l'ordre dans lequel les opérations de contrôle géométrique sont énumérées, il correspond aux ensembles constitutifs de la machine et ne définit nullement l'ordre pratique de succession des opérations de mesurage. Il peut être procédé aux contrôles, notamment pour des questions de facilité de contrôle ou de montage des appareils de vérification, dans un ordre entièrement différent.

2.4 Il n'est pas toujours nécessaire, lors de l'examen d'une machine, d'effectuer la totalité des essais figurant dans la présente Norme internationale. Il appartient à l'utilisateur de choisir, en accord avec le constructeur, les seules épreuves qui correspondent aux propriétés qui l'intéressent et qui auront été clairement précisées lors de la passation de la commande.

2.5 Les épreuves pratiques doivent être réalisées avec des passes de finition.

2.6 Lorsque la tolérance est déterminée pour une étendue de mesurage différente de celle indiquée dans la présente Norme internationale (voir 2.311 de l'ISO/R 230) ou lors de la détermination de la tolérance par calcul, il y a lieu de tenir compte de ce que la valeur minimale de la tolérance à retenir est 0,001 mm (0,000 04 in), tant pour les vérifications générales que pour les épreuves pratiques.

3 Référence

ISO/R 230, *Code d'essais des machines-outils*.

¹⁾ Dans la présente Norme internationale, pour des raisons de simplicité, les schémas ont été établis en ne considérant qu'un seul modèle de machine.

4 Conditions de réception et écarts tolérés

4.1 Vérifications géométriques

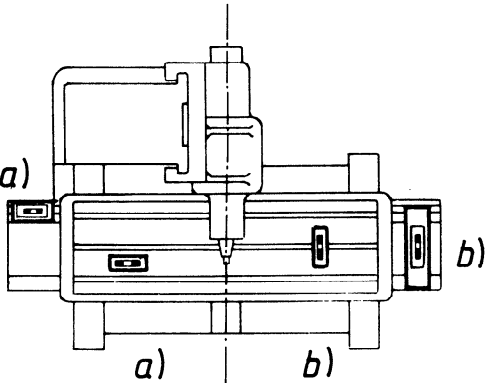
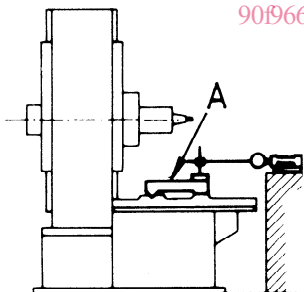
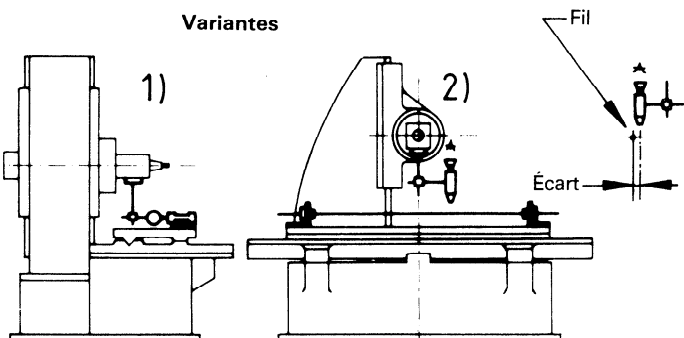
N°	Schéma	Objet
G 0	 <p style="text-align: center; color: red; font-weight: bold;">iTeh STANDARD PREVIEW (standards.iteh.ai)</p>	<p>Vérification du nivellement et des glissières :</p> <p>a) Vérification longitudinale :</p> <p>Rectitude des glissières dans un plan vertical.</p> <hr/> <p>b) Vérification transversale :</p> <p>Les glissières doivent être dans un même plan.</p>
G 1	<p style="text-align: center; color: red;">ISO 1986:1985 https://standards.iteh.ai/catalog/standards/sist/767981b8-6d21-4d4d-99f5-90f966d45d24/iso-1986-1985</p> 	<p>Vérification de la rectitude des glissières dans un plan horizontal.</p>
G 1	<p style="text-align: center;">Variantes</p> 	<p>(Ces variantes ne s'utilisent que pour les petites machines pour lesquelles la table ne doit pas être démontée.)</p> <p>Vérification de la rectitude du déplacement longitudinal de la table.</p>

Écart toléré		Appareils de mesurage	Observations et références au code d'essais ISO/R 230
mm	in		
<p>a) 0,02 jusqu'à 1 000</p> <p>Pour chaque 1 000 mm supplémentaire au-delà de 1 000 mm, majorer la tolérance de :</p> <p>0,015</p> <p>Écart maximal toléré :</p> <p>0,05</p>	<p>a) 0,000 8 jusqu'à 40</p> <p>Pour chaque 40 in supplémentaire au-delà de 40 in, majorer la tolérance de :</p> <p>0,000 6</p> <p>Écart maximal toléré :</p> <p>0,002</p>	Niveaux de précision, procédés optiques ou autres	<p>a) Paragraphes 3.11, 3.21, 5.212.21 et 5.212.22</p> <p>Les mesurages doivent être effectués en différents points également espacés sur toute la longueur du banc.</p> <p>Pour les machines reposant sur trois points d'appui, ou de course de table inférieure à 1 500 mm (60 in), il n'est pas nécessaire de démonter la table. En ce cas, le niveau doit être placé successivement sur les glissières, dans leurs parties découvertes et sur la table, celle-ci étant située dans sa position centrale.</p>
<p>a) Variation de niveau :</p> <p>0,02/1 000</p>	<p>b) Variation de niveau :</p> <p>0,000 8/40</p>		<p>b) Paragraphe 5.412.7</p> <p>Un niveau disposé transversalement ne doit pas indiquer de variation de pente excédant la tolérance, en tous les points de mesurage répartis le long du banc.</p>
<p>0,02 jusqu'à 1 000</p> <p>Pour chaque 1 000 mm supplémentaire au-delà de 1 000 mm, majorer la tolérance de :</p> <p>0,02</p> <p>Écart maximal toléré :</p> <p>0,05</p> <p>Écart local :</p> <p>0,01</p> <p>pour toute longueur mesurée de 300</p>	<p>0,000 8 jusqu'à 40</p> <p>Pour chaque 40 in supplémentaire au-delà de 40 in, majorer la tolérance de :</p> <p>0,000 8</p> <p>Écart maximal toléré :</p> <p>0,002</p> <p>Écart local :</p> <p>0,000 4</p> <p>pour toute longueur mesurée de 12</p>	Règle, traverse et comparateur, ou microscope et fil tendu	<p>ISO 1986-1985</p> <p>https://standards.iteh.ai/catalog/standards/sist/767981b8-6d21-4d4d-99f5-90966d40134/iso-1986-1985</p> <p>Paragraphe 5.232.1</p> <p>Le comparateur, fixé sur une traverse A de forme convenable et pouvant coulisser dans les glissières, vient palper une règle orientée parallèlement aux glissières.</p>
<p>0,01 jusqu'à 1 000</p> <p>Pour chaque 1 000 mm supplémentaire au-delà de 1 000 mm, majorer la tolérance de :</p> <p>0,01</p> <p>Écart maximal toléré :</p> <p>0,025</p>	<p>0,000 4 jusqu'à 40</p> <p>Pour chaque 40 in supplémentaire au-delà de 40 in, majorer la tolérance de :</p> <p>0,000 4</p> <p>Écart maximal toléré :</p> <p>0,001</p>		<p>Paragraphe 5.232.1 ou 5.212.3 — 5.232.2</p> <p>Dans la variante 1), le support du comparateur est fixé sur une partie non mobile de la machine, la touche palpant la face utile d'une règle orientée parallèlement à la direction générale du déplacement longitudinal de la table.</p>

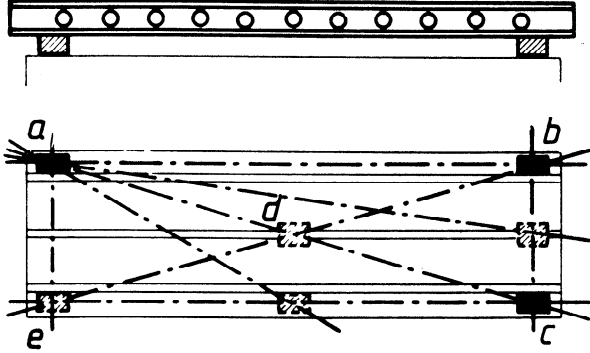
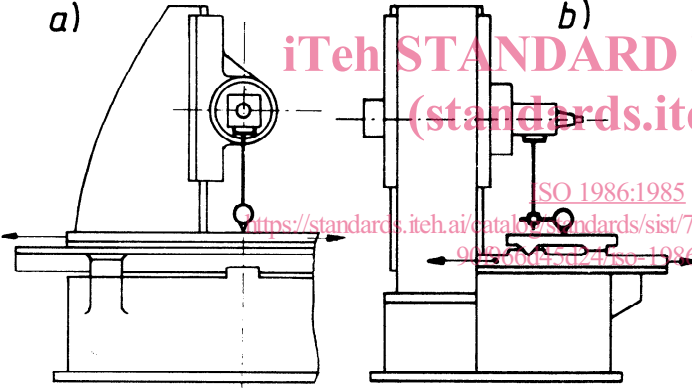
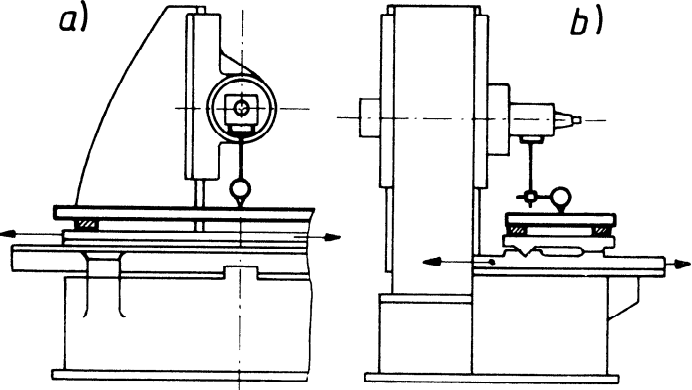
N°	Schéma	Objet
G 2		<p>Vérification de la planéité de la surface de la table.</p>
G 3	<p style="text-align: center;">iTech STANDARD PREVIEW (standards.iteh.ai)</p> <p style="text-align: center;">ISO 1986:1985 https://standards.iteh.ai/catalog/standards/sist/767981b8-6d21-4d4d-99f5-9d2370d37024/iso-1986-1985</p>  <p style="text-align: center;">Variante</p> 	<p>Vérification du parallélisme de la surface de la table :</p> <p>a) à son déplacement longitudinal;</p> <p>b) à son déplacement transversal ou au déplacement transversal du chariot porte-meule.</p>

Écart toléré		Appareils de mesurage	Observations et références au code d'essais ISO/R 230
mm	in		
<p>0,01 jusqu'à 1 000</p> <p>Pour chaque 1 000 mm supplémentaire au-delà de 1 000 mm, majorer la tolérance de :</p> <p>0,01</p> <p>Écart maximal toléré :</p> <p>0,04</p> <p>Écart local :</p> <p>0,005</p> <p>pour toute longueur mesurée de 300</p>	<p>0,000 4 jusqu'à 40</p> <p>Pour chaque 40 in supplémentaire au-delà de 40 in, majorer la tolérance de :</p> <p>0,000 4</p> <p>Écart maximal toléré :</p> <p>0,001 6</p> <p>Écart local :</p> <p>0,000 2</p> <p>pour toute longueur mesurée de 12</p>	<p>Règles et cales, ou niveau de précision</p>	<p>Paragraphes 5.322 et 5.323</p> <p>Table non bloquée, au milieu de la course.</p>
<p>a) $0,010 \times \frac{L^*}{1\,000}$</p> <p>Écart maximal toléré :</p> <p>0,030</p> <p>Écart local :</p> <p>0,003</p> <p>pour toute longueur mesurée de 300</p> <p>b) $0,007 \times \frac{L^*}{1\,000}$</p> <p>(sans descendre au-dessous de 0,001)</p>	<p>a) $0,000\,4 \times \frac{L^*}{40}$</p> <p>Écart maximal toléré :</p> <p>0,001 2</p> <p>Écart local :</p> <p>0,000 12</p> <p>pour toute longueur mesurée de 12</p> <p>b) $0,000\,3 \times \frac{L^*}{40}$</p> <p>(sans descendre au-dessous de 0,000 04)</p>	<p>Comparateur</p>	<p>Paragraphe 5.422.21</p> <p>1) Vérification par palpation directe de la table.</p> <p>Lorsque la broche peut être bloquée, le comparateur peut être monté sur celle-ci; sinon, il doit être disposé sur une partie fixe de la machine.</p> <p>La touche doit être placée sensiblement dans l'axe de la broche porte-meule.</p> <p>* L = longueur de mesurage</p>
<p>a) $0,007 \times \frac{L^*}{1\,000}$</p> <p>Écart maximal toléré :</p> <p>0,020</p> <p>b) $0,007 \times \frac{L^*}{1\,000}$</p> <p>(sans descendre au-dessous de 0,001)</p>	<p>a) $0,000\,3 \times \frac{L^*}{40}$</p> <p>Écart maximal toléré :</p> <p>0,000 8</p> <p>b) $0,000\,3 \times \frac{L^*}{40}$</p> <p>(sans descendre au-dessous de 0,000 04)</p>	<p>Comparateur et règle de précision</p>	<p>2) Vérification à l'aide d'une règle.</p> <p>Par dérogation au Code d'essais ISO/R 230, la vérification doit être faite sur une règle posée parallèlement à la surface de la table orientée dans le sens du déplacement considéré.</p> <p>* L = longueur de mesurage</p>

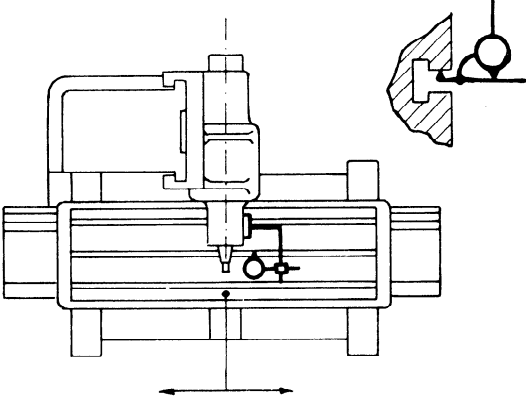
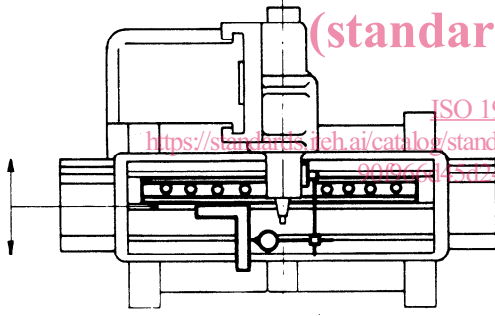
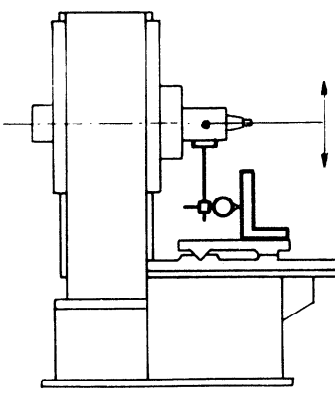
N°	Schéma	Objet
G 4		<p>Vérification du parallélisme de la rainure médiane ou de référence au déplacement longitudinal de la table.</p>
G 5		<p>Vérification de la perpendicularité du déplacement longitudinal de la table à son déplacement transversal ou à celui du chariot porte-meule.</p>
G 6		<p>Vérification de la perpendicularité et de la rectitude du déplacement vertical du chariot porte-meule à la surface de la table dans un plan vertical transversal.</p>

iTeh STANDARD PREVIEW
(standards.iteh.ai)

ISO 1986:1985

<https://standards.iteh.ai/catalog/standards/sist/76798106-6d21-4d4d-9986614-iso-1986-1985>

Écart toléré		Appareils de mesurage	Observations et références au code d'essais ISO/R 230
mm	in		
<p>0,015 jusqu'à 1 000</p> <p>Pour chaque 1 000 mm supplémentaire au-delà de 1 000 mm, majorer la tolérance de :</p> <p>0,01</p> <p>Écart maximal toléré :</p> <p>0,05</p> <p>Écart local :</p> <p>0,008</p> <p>pour toute longueur mesurée de 300</p>	<p>0,000 6 jusqu'à 40</p> <p>Pour chaque 40 in supplémentaire au-delà de 40 in, majorer la tolérance de :</p> <p>0,000 4</p> <p>Écart maximal toléré :</p> <p>0,002</p> <p>Écart local :</p> <p>0,000 3</p> <p>pour toute longueur mesurée de 12</p>	<p>Comparateur</p>	<p>Paragraphes 5.422.1 et 5.422.21</p> <p>Lorsque la broche peut être bloquée, le comparateur peut-être monté sur celle-ci; sinon, il doit être disposé sur une partie fixe de la machine.</p>
<p>0,03/300</p>	<p>0,001 2/12</p>	<p>Règle, équerre et comparateur</p>	<p>Paragraphe 5.522.4</p> <p>a) Disposer la règle parallèlement au déplacement longitudinal de la table, puis amener celle-ci en position centrale.</p> <p>b) Placer l'équerre en appui contre la règle.</p> <p>c) Contrôler ensuite le déplacement transversal de la table ou du chariot porte-meule.</p>
<p>0,04/300</p>	<p>0,001 6/12</p>	<p>Comparateur et équerre</p>	<p>Paragraphe 5.522.2</p> <p>Bloquer, si possible, le chariot porte-meule au moment du mesurage.</p> <p>Lorsque la broche peut être bloquée, le comparateur peut être monté sur celle-ci; sinon, il doit être disposé sur une partie fixe du chariot porte-meule.</p>

iTeh STANDARD PREVIEW
(standards.iteh.ai)

ISO 1986:1985
<https://standards.iteh.ai/catalog/standards/sist/767981b8-6d21-4d41-99f5-96966d45d24/iso-1986-1985>