

**CEN TC 88 GT 1**

**Date: 2019-05-20**

**ISO 16536:2019(F)**

Deleted: /FDIS

**ISO/TC 163/SC 1**

**Secrétariat: DIN**

**Produits isolants thermiques destinés aux applications du bâtiment — Détermination de l'absorption d'eau à long terme par diffusion**

*Thermal insulating products for building applications — Determination of long-term water absorption by diffusion*

**ICS: 91.100.60**

**iTeh STANDARD PREVIEW**  
**(standards.iteh.ai)**

[ISO 16536:2019](https://standards.iteh.ai/catalog/standards/sist/9d413fc5-f187-470c-97fa-8d6699c3350a/iso-16536-2019)

<https://standards.iteh.ai/catalog/standards/sist/9d413fc5-f187-470c-97fa-8d6699c3350a/iso-16536-2019>

Type du document : Norme internationale  
Sous-type du document :  
Stade du document : (50) Approbation  
Langue du document : F



**DOCUMENT PROTÉGÉ PAR COPYRIGHT**

© ISO 2019

Droits de reproduction réservés. Sauf indication contraire, aucune partie de cette publication ne peut être reproduite ni utilisée sous quelque forme que ce soit et par aucun procédé, électronique ou mécanique, y compris la photocopie, l'affichage sur l'internet ou sur un Intranet, sans autorisation écrite préalable. Les demandes d'autorisation peuvent être adressées à l'ISO à l'adresse ci-après ou au comité membre de l'ISO dans le pays du demandeur.

ISO copyright office

Ch. de Blandonnet 8 • CP 401

CH-1214 Vernier, Geneva, Switzerland

Tel. + 41 22 749 01 11

Fax + 41 22 749 09 47

copyright@iso.org

[www.iso.org](http://www.iso.org)

Publié en Suisse.

iTeh STANDARD PREVIEW  
(standards.itech.ai)

ISO 16536:2019

<https://standards.itech.ai/catalog/standards/sist/9d413fc5-f187-470c-97fa-8d6699c3350a/iso-16536-2019>

**Sommaire**

Page

Avant-propos.....	4
1 <b>Domaine d'application</b> .....	1
2 <b>Références normatives</b> .....	1
3 <b>Termes et définitions</b> .....	1
4 <b>Principe</b> .....	2
5 <b>Appareillage</b> .....	2
6 <b>Éprouvettes</b> .....	3
6.1 <b>Dimensions des éprouvettes</b> .....	3
6.2 <b>Nombre d'éprouvettes</b> .....	3
6.3 <b>Préparation des éprouvettes</b> .....	3
6.4 <b>Conditionnement des éprouvettes</b> .....	3
7 <b>Mode opératoire d'essai</b> .....	3
8 <b>Calcul et expression des résultats</b> .....	4
9 <b>Exactitude du mesurage</b> .....	4
10 <b>Rapport d'essai</b> .....	5

STANDARD PREVIEW  
(standards.iteh.ai)

ISO 16536:2019

<https://standards.iteh.ai/catalog/standards/sist/9d413fc5-f187-470c-97fa-8d6699c3350a/iso-16536-2019>

## Avant-propos

L'ISO (Organisation internationale de normalisation) est une fédération mondiale d'organismes nationaux de normalisation (comités membres de l'ISO). L'élaboration des Normes internationales est en général confiée aux comités techniques de l'ISO. Chaque comité membre intéressé par une étude a le droit de faire partie du comité technique créé à cet effet. Les organisations internationales, gouvernementales et non gouvernementales, en liaison avec l'ISO participent également aux travaux. L'ISO collabore étroitement avec la Commission électrotechnique internationale (IEC) en ce qui concerne la normalisation électrotechnique.

Les procédures utilisées pour élaborer le présent document et celles destinées à sa mise à jour sont décrites dans les Directives ISO/IEC, Partie 1. Il convient, en particulier de prendre note des différents critères d'approbation requis pour les différents types de documents ISO. Le présent document a été rédigé conformément aux règles de rédaction données dans les Directives ISO/IEC, Partie 2 (voir [www.iso.org/directives](http://www.iso.org/directives)).

L'attention est attirée sur le fait que certains des éléments du présent document peuvent faire l'objet de droits de propriété intellectuelle ou de droits analogues. L'ISO ne saurait être tenue pour responsable de ne pas avoir identifié de tels droits de propriété et averti de leur existence. Les détails concernant les références aux droits de propriété intellectuelle ou autres droits analogues identifiés lors de l'élaboration du document sont indiqués dans l'Introduction et/ou dans la liste des déclarations de brevets reçues par l'ISO (voir [www.iso.org/brevets](http://www.iso.org/brevets)).

Les appellations commerciales éventuellement mentionnées dans le présent document sont données pour information, par souci de commodité, à l'intention des utilisateurs et ne sauraient constituer un engagement.

Pour une explication de la nature volontaire des normes, la signification des termes et expressions spécifiques de l'ISO liés à l'évaluation de la conformité, ou pour toute information au sujet de l'adhésion de l'ISO aux principes de l'Organisation mondiale du commerce (OMC) concernant les obstacles techniques au commerce (OTC), voir le lien suivant: [www.iso.org/iso/fr/avant-propos](http://www.iso.org/iso/fr/avant-propos).

Le présent document a été élaboré par le comité technique CEN/TC 88, *Matériaux et produits isolants thermiques*, du Comité européen de normalisation (CEN), en collaboration avec le Comité technique TC 163, *Performance thermique et utilisation de l'énergie en environnement bâti*, sous-comité SC 1, *Méthodes d'essais et de mesurage*, de l'Organisation internationale de normalisation (ISO), conformément à l'Accord de coopération technique entre l'ISO et le CEN (Accord de Vienne).

Cette deuxième édition annule et remplace la première édition (ISO 16536:2012), qui a fait l'objet d'une révision technique. Les principales modifications par rapport à l'édition précédente sont les suivantes:

- le paragraphe 6.4 et l'Article 10 ont été modifiés afin de refléter les conditions dans les pays tropicaux.

Il convient que l'utilisateur adresse tout retour d'information ou toute question concernant le présent document à l'organisme national de normalisation de son pays. Une liste exhaustive desdits organismes se trouve à l'adresse [www.iso.org/fr/members.html](http://www.iso.org/fr/members.html).

## Produits isolants thermiques destinés aux applications du bâtiment — Détermination de l'absorption d'eau à long terme par diffusion

### 1 Domaine d'application

Le présent document spécifie l'équipement et les modes opératoires permettant de déterminer l'absorption d'eau à long terme des éprouvettes par diffusion. Il s'applique aux produits isolants thermiques. Il est destiné à simuler l'absorption d'eau de produits soumis à des taux d'humidité relative élevés, proches de 100 % sur chacune des faces, ainsi qu'à un gradient de pression de vapeur d'eau pendant une longue durée, par exemple une toiture inversée ou une isolation au contact direct de la terre.

L'essai ne s'applique pas à tous les types de produits isolants thermiques. Il convient que la norme produit pertinente stipule à quels produits s'applique, le cas échéant, le présent essai.

NOTE Pour une isolation au contact direct de la terre, la température de 50 °C peut être remplacée par une température inférieure, lorsque davantage de données seront disponibles.

### 2 Références normatives

Les documents suivants sont cités dans le texte de sorte qu'ils constituent, pour tout ou partie de leur contenu, des exigences du présent document. Pour les références datées, seule l'édition citée s'applique. Pour les références non datées, la dernière édition du document de référence s'applique (y compris les éventuels amendements).

ISO 29768, *Produits isolants thermiques destinés aux applications du bâtiment — Détermination des dimensions linéaires des éprouvettes d'essai*

### 3 Termes et définitions

Aucun terme n'est défini dans le présent document.

L'ISO et l'IEC tiennent à jour des bases de données terminologiques destinées à être utilisées en normalisation, consultables aux adresses suivantes:

- IEC Electropedia: disponible à l'adresse <http://www.electropedia.org/>;
- ISO Online browsing platform: disponible à l'adresse <https://www.iso.org/obp>.

## 4 Principe

L'absorption d'eau à long terme par diffusion est déterminée en mesurant l'augmentation de la masse d'une éprouvette soumise à une différence de pression de vapeur d'eau et à un gradient de température pendant une période de 28 jours.

## 5 Appareillage

5.1 **Balance**, permettant de déterminer la masse d'une éprouvette avec une exactitude de 0,1 g.

5.2 **Récipient résistant à la corrosion**, muni d'un cadre supportant l'éprouvette.

5.3 **Dispositif de chauffage**, muni d'un thermostat, permettant de réguler la température de l'eau à  $(50 \pm 1) ^\circ\text{C}$ .

5.4 **Plaque de refroidissement**, isolée thermiquement de l'extérieur, fonctionnant à une température de  $(1 \pm 0,5) ^\circ\text{C}$ .

5.5 **Eau du robinet**, maintenue à une température de  $(50 \pm 1) ^\circ\text{C}$ .

Le principe de montage de l'appareillage est illustré à la Figure 1.

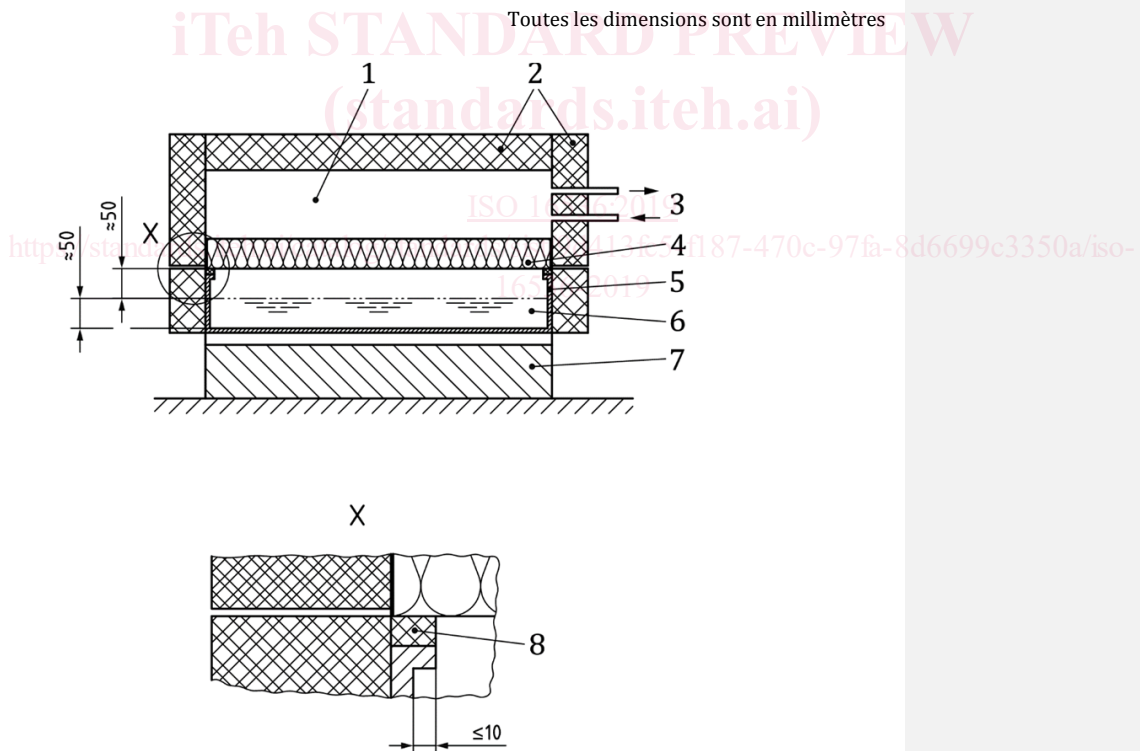

### Légende

- 1 Plaque de refroidissement
- 2 Isolation thermique de la plaque de refroidissement et du récipient

- 3 Entrée et sortie du fluide de réfrigération
- 4 Éprouvette
- 5 Récipient résistant à la corrosion, muni d'un cadre supportant l'éprouvette
- 6 Eau du robinet
- 7 Dispositif de chauffage muni d'un thermostat
- 8 Joint d'étanchéité

**Figure 1 — Exemple de dispositif d'essai pour déterminer l'absorption d'eau par diffusion**

## 6 Éprouvettes

### 6.1 Dimensions des éprouvettes

L'épaisseur des éprouvettes doit être égale à l'épaisseur du produit d'origine.

Les éprouvettes doivent être des prismes droits dont la longueur des faces est de  $(500 \pm 1)$  mm. Si le produit n'est pas suffisamment grand pour pouvoir prélever cette taille d'éprouvette, les dimensions de l'éprouvette doivent être réduites en conséquence. Les éprouvettes ne doivent pas contenir de joint.

### 6.2 Nombre d'éprouvettes

Le nombre d'éprouvettes doit être au moins égal à deux.

### 6.3 Préparation des éprouvettes

Les éprouvettes doivent être découpées de sorte qu'elles ne comportent aucune arête du produit d'origine.

Les éprouvettes doivent être préparées par des méthodes qui ne modifient pas notablement la structure initiale du produit. Toutes les peaux, parements et/ou revêtements doivent être conservés.

Des méthodes de préparation particulières sont données, si nécessaire, dans la norme produit pertinente ou dans toute autre spécification technique.

### 6.4 Conditionnement des éprouvettes

Les éprouvettes doivent être conditionnées pendant au moins 6 h à  $(23 \pm 5)$  °C. En cas de litige, elles doivent être entreposées à  $(23 \pm 2)$  °C et à  $(50 \pm 5)$  % d'humidité relative pendant la durée spécifiée dans la norme produit appropriée, avec une durée minimale de 6 h.

Dans les pays tropicaux, des conditions de conditionnement et d'essai différentes peuvent être pertinentes. Dans ce cas, les conditions doivent être de  $(27 \pm 2)$  °C et  $(65 \pm 5)$  % HR (humidité relative), pendant au moins 6 h, et doivent être clairement indiquées dans le rapport d'essai.

## 7 Mode opératoire d'essai

Les dimensions des éprouvettes doivent être mesurées conformément à l'ISO 29768.

Peser l'éprouvette à 0,1 g près afin de déterminer sa masse initiale,  $m_0$ .