**INTERNATIONAL STANDARD
NORME INTERNATIONALE
МЕЖДУНАРОДНЫЙ СТАНДАРТ**



INTERNATIONAL ORGANIZATION FOR STANDARDIZATION • МЕЖДУНАРОДНАЯ ОРГАНИЗАЦИЯ ПО СТАНДАРТИЗАЦИИ • ORGANISATION INTERNATIONALE DE NORMALISATION

Fork lift trucks – Hook-on type fork arms – Vocabulary

First edition — 1974-12-15

Chariots élévateurs à fourche – Bras de fourche à tenons – Vocabulaire

Première édition — 1974-12-15

Погрузчики вилочные – Захваты вилочные – Терминология

Первое издание — 1974-12-15

UDC / CDU / УДК : 621.868.275/277.3 : 001.4

**Ref. No. / Réf. N° : ISO 2331 - 1974 (E/F/R)
Ссылка № : ИСО 2331 - 1974 (А/Ф/Р)**

**Descriptors : industrial trucks, lift trucks, fork trucks, vocabulary / Descripteurs : chariot de manutention, chariot élévateur, chariot à fourche, vocabulaire /
Дескрипторы : грузовые тележки, тележки с подъемником, погрузчики вилочные, терминология**

Price based on 4 pages / Prix basé sur 4 pages / Цена рассчитана на 4 стр.

FOREWORD

ISO (the International Organization for Standardization) is a worldwide federation of national standards institutes (ISO Member Bodies). The work of developing International Standards is carried out through ISO Technical Committees. Every Member Body interested in a subject for which a Technical Committee has been set up has the right to be represented on that Committee. International organizations, governmental and non-governmental, in liaison with ISO, also take part in the work.

Draft International Standards adopted by the Technical Committees are circulated to the Member Bodies for approval before their acceptance as International Standards by the ISO Council.

International Standard ISO 2331 was drawn up by Technical Committee ISO/TC 110, *Industrial trucks*, and circulated to the Member Bodies in April 1973.

It has been approved by the Member Bodies of the following countries:

Austria	Ireland	Sweden
Belgium	Italy	Switzerland
Brazil	Japan	Thailand
Czechoslovakia	Mexico	Turkey
Egypt, Arab Rep. of	New Zealand	United Kingdom
Finland	Poland	U.S.A.
France	Romania	U.S.S.R.
Germany	South Africa, Rep. of	
India	Spain	

The Member Body of the following country expressed disapproval of the document on technical grounds:

Bulgaria

AVANT-PROPOS

L'ISO (Organisation Internationale de Normalisation) est une fédération mondiale d'organismes nationaux de normalisation (Comités Membres ISO). L'élaboration de Normes Internationales est confiée aux Comités Techniques ISO. Chaque Comité Membre intéressé par une étude a le droit de faire partie du Comité Technique correspondant. Les organisations internationales, gouvernementales et non gouvernementales, en liaison avec l'ISO, participent également aux travaux.

Les Projets de Normes Internationales adoptés par les Comités Techniques sont soumis aux Comités Membres pour approbation, avant leur acceptation comme Normes Internationales par le Conseil de l'ISO.

La Norme Internationale ISO 2331 a été établie par le Comité Technique ISO/TC 110, *Chariots de manutention*, et soumise aux Comités Membres en avril 1973.

Elle a été approuvée par les Comités Membres des pays suivants:

Afrique du Sud, Rép. d'	Inde	Suède
Allemagne	Irlande	Suisse
Autriche	Italie	Tchécoslovaquie
Belgique	Japon	Thaïlande
Bésil	Mexique	Turquie
Egypte, Rép. arabe d'	Nouvelle-Zélande	U.R.S.S.
Espagne	Pologne	U.S.A.
Finlande	Roumanie	
France	Royaume-Uni	

Le Comité Membre du pays suivant a désapprouvé le document pour des raisons techniques:

Bulgarie

ВВЕДЕНИЕ

ИСО (Международная Организация по Стандартизации) является всемирной федерацией национальных органов по стандартизации (Комитетов-членов ИСО). Разработка Международных Стандартов осуществляется Техническими Комитетами ИСО. Каждый Комитет-член, заинтересованный в деятельности какого-либо Технического Комитета, имеет право участвовать в его работах. Правительственные и неправительственные Международные Организации, сотрудничающие с ИСО, также принимают участие в работах.

Проекты Международных Стандартов, принятые Техническими Комитетами, перед их утверждением Советом ИСО в качестве Международных Стандартов, рассылаются на одобрение всем Комитетам-членам.

Международный Стандарт ИСО 2331 был разработан Техническим Комитетом ИСО/ТК 110, *Грузовые тележки*, и, в апреле 1973 года, разослан Комитетам-членам.

Он был одобрен Комитетами-членами следующих стран:

Австрия	Мексика	Финляндия
Бельгия	Новая Зеландия	Франция
Бразилия	Польша	Чехословакия
Германия	Румыния	Швейцария
Египет, Арабск. Респ.	Соединенное Королевство	Швеция
Индия	СССР	Южно-Африканская Респ.
Ирландия	США	Япония
Испания	Тайланд	
Италия	Турция	

Комитет-член следующей страны отклонил документ по техническим причинам:

Болгария

- © International Organization for Standardization, 1974 •
- © Organisation Internationale de Normalisation, 1974 •
- © Международная Организация по Стандартизации, 1974 •

Printed in Switzerland / Imprimé en Suisse / Издано в Швейцарии

iTeh STANDARD PREVIEW
This page intentionally left blank
(standards.iteh.ai)

[ISO 2331:1974](https://standards.iteh.ai/catalog/standards/sist/020d6a16-3f8c-470c-9a59d0eabb5d3/iso-2331-1974)

<https://standards.iteh.ai/catalog/standards/sist/020d6a16-3f8c-470c-9a59d0eabb5d3/iso-2331-1974>

**Fork lift trucks
Hook-on type fork arms**

**Chariots élévateurs à fourche
Bras de fourche à tenons**

**Погрузчики вилочные
Захваты вилочные**

Vocabulary

Vocabulaire

Терминология

**1 SCOPE AND FIELD OF
APPLICATION**

This International Standard defines terms relating to hook-on type fork arms for fork lift trucks, complying with ISO 2328, ISO 2329 and ISO 2330.

**1 OBJET ET DOMAINE
D'APPLICATION**

La présente Norme Internationale définit les termes relatifs aux bras de fourche à tenons pour chariots élévateurs à fourche, conformes à l'ISO 2328, l'ISO 2329 et l'ISO 2330.

**1 НАЗНАЧЕНИЕ И ОБЛАСТЬ
ПРИМЕНЕНИЯ**

Настоящий Международный Стандарт дает определения терминов по вилочным захватам вилочных погрузчиков в соответствии с ИСО 2328, ИСО 2329 и ИСО 2330.

2 REFERENCES

ISO 2328, *Fork lift trucks—Mounting dimensions for hook-on type fork arms and fork carriers.*¹⁾

ISO 2329, *Fork lift trucks—Fork arms—Dimensions.*¹⁾

ISO 2330, *Fork lift trucks—Fork arms—Technical characteristics and testing.*

2 RÉFÉRENCES

ISO 2328, *Chariots élévateurs à fourche — Dimensions de montage pour bras de fourche à tenons et tabliers porte-équipements.*¹⁾

ISO 2329, *Chariots élévateurs à fourche — Bras de fourche — Dimensions.*¹⁾

ISO 2330, *Chariots élévateurs à fourche — Bras de fourche — Caractéristiques techniques et essais.*

2 ССЫЛКИ

ИСО 2328, *Погрузчики вилочные — Монтажные размеры для вилочных захватов и грузовых плит.*¹⁾

ИСО 2329, *Погрузчики вилочные — Захваты вилочные — Размеры.*¹⁾

ИСО 2330, *Погрузчики вилочные — Захваты вилочные — Технические характеристики и испытания.*

¹⁾ At present at the stage of draft.

¹⁾ Actuellement au stade de projet.

¹⁾ В настоящее время на стадии проекта.

3 VOCABULARY

3.1 Fork parts

3.1.1 blade: The horizontal portion of the fork upon which the load is supported.

3.1.2 heel: The angled portion of the fork connecting the blade to the shank.

3.1.3 shank: The upright portion of the fork carrying the supporting hooks.

3.1.4 hooks: Lugs attached to the shank to support and retain the fork arm. They may be made as non-integral hooks (attached to the shank) or as integral hooks (formed integrally with the shank).

3.1.4.1 top hook: The hook from which the fork is suspended.

3.1.4.2 bottom hook: The hook which prevents excessive vertical and horizontal movement of the fork.

3.1.5 tip: The free end of the blade.

3.1.6 positioning lock: Device for locating the fork arm on the fork carrier.

3 VOCABULAIRE

3.1 Parties des bras de fourche

3.1.1 partie horizontale: Portion du bras de fourche supportant la charge.

3.1.2 talon: Partie coudée du bras de fourche reliant la partie horizontale à la partie verticale.

3.1.3 partie verticale: Portion du bras de fourche portant les tenons d'accrochage.

3.1.4 tenons: Pièces attenantes à la partie verticale pour suspendre et retenir le bras de fourche. Ils peuvent être soit rapportés sur la partie verticale, soit monoblocs avec le bras de fourche.

3.1.4.1 tenon supérieur: Tenon servant à suspendre le bras de fourche.

3.1.4.2 tenon inférieur: tenon servant à limiter le débattement du bras de fourche.

3.1.5 pointe: Extrémité libre de la partie horizontale.

3.1.6 verrou: Dispositif servant à positionner le bras de fourche sur le tablier.

3 ТЕРМИНОЛОГИЯ

3.1 основные части вилочных захватов (основные части ви́л)

3.1.1 клык: Горизонтальная часть ви́лы, несущая груз.

3.1.2 пята: Изогнутая часть ви́лы, соединяющая клык со спинкой.

3.1.3 спинка: Вертикальная часть ви́лы с крюками для навешивания.

3.1.4 крюки: Элементы спинки для навешивания ви́лы на грузовую плиту. Они могут монтироваться на спинку или составлять единое целое с вилочными захватами.

3.1.4.1 верхний крюк: Верхний элемент спинки для навешивания ви́лы.

3.1.4.2 нижний крюк: Нижний элемент спинки для ограничения хода ви́лы.

3.1.5 конец: Свободный конец крюка.

3.1.6 фиксатор: Устройство для поперечной фиксации положения ви́лы на грузовой плите.

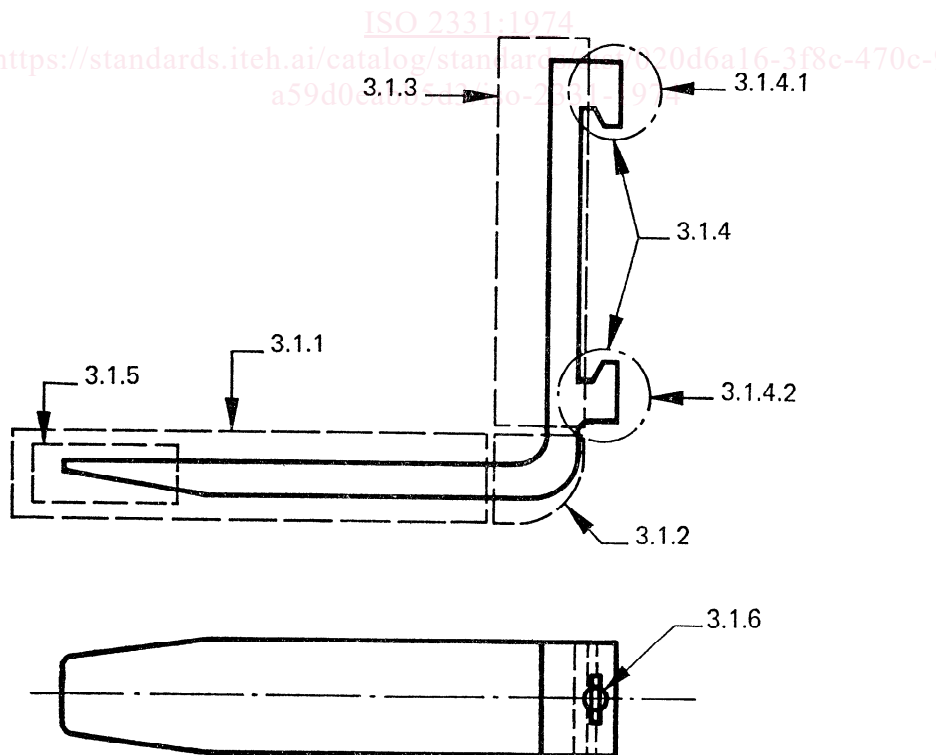

3.2 Fork surfaces

3.2.1 blade, upper face: The uppermost surface of the blade on which the load is carried.

3.2.2 blade, lower face: Lower surfaces of the horizontal part, including the taper and horizontal surface.

3.2.3 shank, front face: The face of the shank which contacts the load, and from which the load centre distance is measured.

3.2.4 flanks: The side faces of the blade and shank.

3.2.5 hook retaining faces: The inclined faces of the top and bottom hooks.

3.2.6 hook suspension face: Bottom horizontal face of top hook, in contact with the fork carrier.

3.2.7 blade taper: Surfaces of the tip which are tapered to facilitate insertion of the fork.

3.2.8 toe: The blade flanks which are shaped to facilitate insertion of the fork. (The shapes may take various forms.)

3.2.9 shank, top: Upper face of the vertical part.

3.2 Surfaces des bras de fourche

3.2.1 face supérieure de la partie horizontale: Face du bras de fourche sur laquelle repose la charge.

3.2.2 face inférieure: Surface inférieure, horizontale et/ou oblique, de la partie horizontale.

3.2.3 face avant de la partie verticale: Face d'appui de la charge, à partir de laquelle est mesurée la distance du centre de gravité de la charge.

3.2.4 flancs: Faces latérales des parties horizontales et verticales.

3.2.5 faces de retenue: Faces obliques des tenons supérieur et inférieur.

3.2.6 face d'appui: Face horizontale inférieure du tenon supérieur, reposant sur le tablier porte-fourche.

3.2.7 biseau: Surfaces de la pointe, inclinées pour faciliter l'entrée du bras de fourche.

3.2.8 dégagement latéral: Flancs de la pointe, profilés pour faciliter l'entrée de la fourche. (Les profils peuvent être divers.)

3.2.9 sommet: Face supérieure de la partie verticale.

3.2 основные поверхности вилочных захватов (основные поверхности ви́л)

3.2.1 верхняя поверхность клыка: Поверхность клыка, на которой располагается груз.

3.2.2 нижняя поверхность клыка: Нижняя горизонтальная и скошенная поверхность клыка.

3.2.3 передняя поверхность спинки: Поверхность спинки, в которую упирается груз и от которой измеряется расстояние до его центра тяжести.

3.2.4 боковые поверхности: Параллельные боковые поверхности клыка и спинки.

3.2.5 рабочие поверхности крюков: Наклонные рабочие поверхности верхнего и нижнего крюков.

3.2.6 опорная поверхность крюка: Горизонтальная нижняя поверхность верхнего крюка, опирающаяся на грузовую плиту.

3.2.7 нижняя скошенная поверхность: Нижняя скошенная поверхность конца клыка, облегчающая вход ви́л.

3.2.8 скошенная боковая поверхность клыка: Скошенная или закругленная боковая поверхность конца клыка, облегчающая вход ви́л.

3.2.9 торец спинки: Верхняя поверхность спинки.

