Norme internationale



2586

INTERNATIONAL ORGANIZATION FOR STANDARDIZATION • МЕЖДУНАРОДНАЯ ОРГАНИЗАЦИЯ ПО СТАНДАРТИЗАЦИИ • ORGANISATION INTERNATIONALE DE NORMALISATION

Fraises cylindriques 2 tailles, à alésage lisse, à entraînement par tenons — Série métrique

Shell end mills with plain bore and tenon drive — Metric series

Deuxième édition — 1985-09-01

PREVIEW STANDARD
(standards.iteh.ai)

[ISO 2586:1985](https://standards.iteh.ai/catalog/standards/sist/0931843c-0ec6-4ef1-b992-7517d6034f69/iso-2586-1985)

<https://standards.iteh.ai/catalog/standards/sist/0931843c-0ec6-4ef1-b992-7517d6034f69/iso-2586-1985>

CDU 621.914.2

Réf. n° : ISO 2586-1985 (F)

Descripteurs : outil, outil de coupe, fraise mécanique, fraise cylindrique 2 tailles, dimension.

Avant-propos

L'ISO (Organisation internationale de normalisation) est une fédération mondiale d'organismes nationaux de normalisation (comités membres de l'ISO). L'élaboration des Normes internationales est confiée aux comités techniques de l'ISO. Chaque comité membre intéressé par une étude a le droit de faire partie du comité technique créé à cet effet. Les organisations internationales, gouvernementales et non gouvernementales, en liaison avec l'ISO, participent également aux travaux.

Les projets de Normes internationales adoptés par les comités techniques sont soumis aux comités membres pour approbation, avant leur acceptation comme Normes internationales par le Conseil de l'ISO. Les Normes internationales sont approuvées conformément aux procédures de l'ISO qui requièrent l'approbation de 75 % au moins des comités membres votants.

La Norme internationale ISO 2586 a été élaborée par le comité technique ISO/TC 29, *Petit outillage*.

[ISO 2586:1985](https://standards.iteh.ai/catalog/standards/sist/0931843c-0ec6-4ef1-b992-751716031859/iso-2586-1985)

La Norme internationale ISO 2586 a été pour la première fois publiée en 1973. Cette deuxième édition annule et remplace la première édition dont les tolérances des cotes L et l , données dans le tableau, ont été modifiées.

Fraises cylindriques 2 tailles, à alésage lisse, à entraînement par tenons — Série métrique

iTeh STANDARD PREVIEW (standards.iteh.ai)

1 Objet et domaine d'application

La présente Norme internationale fixe les dimensions des fraises cylindriques 2 tailles, à alésage lisse, à entraînement par tenons, destinées à être montées, en bout, sur les mandrins porte-fraise.

Elle est applicable aux fraises de la série métrique. Elle n'est applicable qu'aux fraises monobloc en acier.

Les caractéristiques dimensionnelles de ce type de fraise, soit équipée de lames amovibles monobloc en acier, soit munie de plaquettes brasées ou fixées mécaniquement, feront l'objet de Normes internationales ultérieures.

La gamme des diamètres extérieurs de ces fraises est extraite de l'ISO 523.

2 Références

[ISO 2586:1985](https://standards.iteh.ai/catalog/standards/sist/0931843c-0ec6-4ef1-b992-f7a72211f180/iso-2586-1985)

ISO 240, *Fraises à métaux — Dimensions d'interchangeabilité avec les arbres porte-fraises ou les mandrins porte-fraise — Série métrique et série en inches.*

ISO 523, *Fraises à métaux — Gamme recommandée des diamètres extérieurs.*

ISO 2780, *Fraises à métaux à entraînement par tenons — Dimensions d'interchangeabilité avec les mandrins porte-fraise — Série métrique.*¹⁾

1) Actuellement au stade de projet. (Révision de l'ISO 2780-1973.)

3 Dimensions

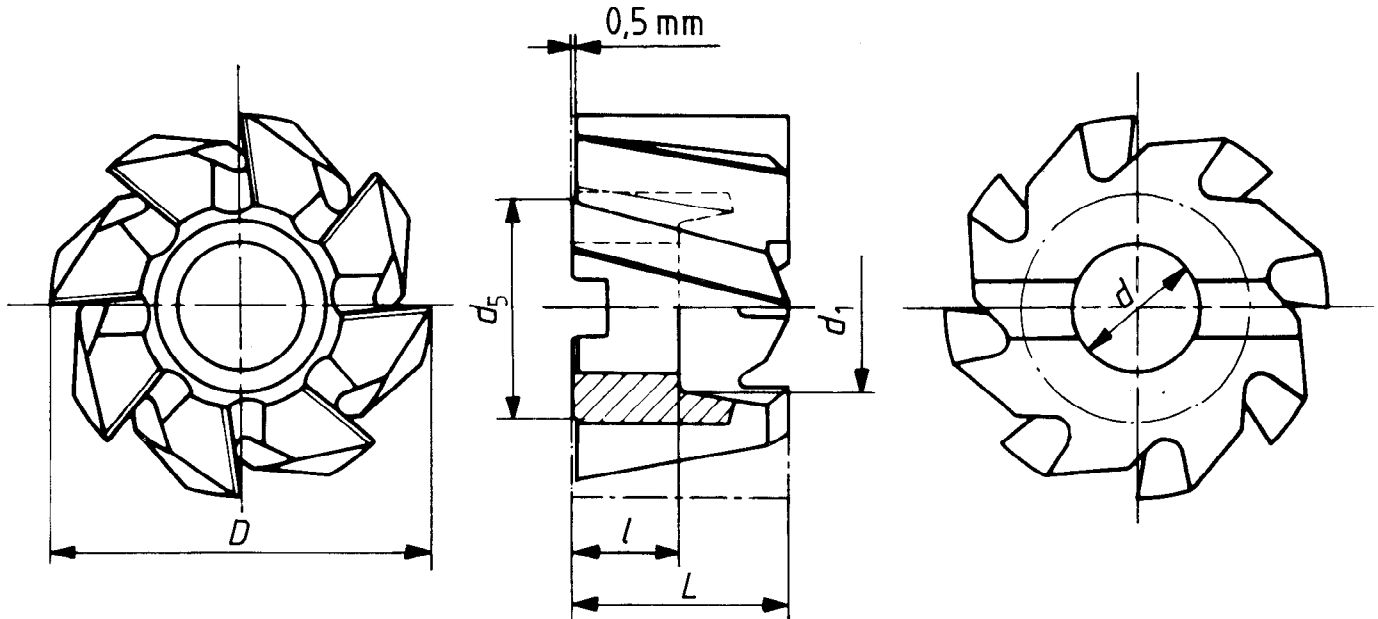

iTeh STANDARD PREVIEW
(standards.iteh.ai)

Dimensions et tolérances en millimètres

Les logements de tenons doivent être conformes à la série métrique de l'ISO 240.

D i_{s16}	d H7	L k16	l $+ \frac{1}{0}$	d_1 min.	$d_5^{1)}$ min.
40	16	32	18	23	33
50	22	36	20	30	41
63	27	40	22	38	49
80	27	45	22	38	49
100	32	50	25	45	59
125	40	56	28	56	71
160	50	63	31	67	91

ISO 2586:1985

<https://standards.iteh.ai/catalog/standards/sist/0931843c-0ec6-4ef1-b992-7517d60348b9/iso-2586-1985>

Ces fraises sont à denture hélicoïdale, à hélice soit à droite, soit à gauche.

1) Le dégagement de 0,5 mm de la face arrière est facultatif.