

ISO/TC 85/SC 2

Date: 2019-09

ISO 11665-2:2019(F)

ISO/TC 85/SC 2

Secrétariat: AFNOR

**Mesurage de la radioactivité dans l'environnement — Air: radon 222 — Partie 2; Méthode de mesure intégrée pour la détermination de l'énergie alpha potentielle volumique moyenne de ses descendants à vie courte**

*Measurement of radioactivity in the environment — Air: radon-222 — Part 2: Integrated measurement method for determining average potential alpha energy concentration of its short-lived decay products*

ICS: 13.040.01; 17.240

ISO 11665-2:2019

<https://standards.iteh.ai/catalog/standards/sist/d1f2c3ae-6cfe-491b-8e16-44e8a11665-2-2019>

11665-2-2019

Style Definition: Heading 1: Indent: Left: 0 pt, First line: 0 pt
Style Definition: Heading 2: Font: Bold, Tab stops: Not at 18 pt
Style Definition: Heading 3: Font: Bold
Style Definition: Heading 4: Font: Bold
Style Definition: Heading 5: Font: Bold
Style Definition: Heading 6: Font: Bold
Style Definition: ANNEX
Style Definition: List Continue 5: Font: French (France), Indent: Hanging: 20.15 pt, Don't add space between paragraphs of the same style
Style Definition: RefNorm
Style Definition: List Number 1: Tab stops: Not at 20.15 pt
Style Definition ... [5]
Style Definition: Dimension_100
Style Definition: Body Text_Center
Style Definition: Figure subtitle
Style Definition: Figure Graphic
Style Definition: List Continue 1
Style Definition ... [4]
Style Definition ... [3]
Style Definition: Note indent 2
Style Definition ... [2]
Style Definition ... [1]
Deleted:
Deleted: 08-05
Deleted: /FDIS
Deleted:
Deleted:
Deleted:
Deleted:
Deleted:
Deleted:
Deleted:
Deleted:
Deleted:
Deleted:

Type du document: Norme internationale  
Sous-type du document:  
Stade du document: (50) Approbation  
Langue du document: F

Deleted: /FDIS

**DOCUMENT PROTÉGÉ PAR COPYRIGHT**

© ISO 2019

Formatted: Font color: Blue

Formatted: Font color: Blue

Droits de reproduction réservés. Sauf indication contraire, aucune partie de cette publication ne peut être reproduite ni utilisée sous quelque forme que ce soit et par aucun procédé, électronique ou mécanique, y compris la photocopie, l'affichage sur l'internet ou sur un Intranet, sans autorisation écrite préalable. Les demandes d'autorisation peuvent être adressées à l'ISO à l'adresse ci-après ou au comité membre de l'ISO dans le pays du demandeur.

ISO copyright office

Ch. de Blandonnet 8 • CP 401

CH-1214 Vernier, Geneva, Switzerland

Tel. + 41 22 749 01 11

Fax + 41 22 749 09 47

copyright@iso.org

[www.iso.org](http://www.iso.org)

Deleted: [www.iso.org](http://www.iso.org)

Publié en Suisse

iTeh STANDARD PREVIEW  
(standards.iteh.ai)

ISO 11665-2:2019

<https://standards.iteh.ai/catalog/standards/sist/d1f2c3ae-6cfe-491b-8e16-44e8ab0d1e71/iso-11665-2-2019>

<b>Sommaire</b>	<b>Page</b>
Avant-propos.....	4
Introduction.....	5
1 <b>Domaine d'application</b> .....	1
2 <b>Références normatives</b> .....	1
3 <b>Termes, définitions et symboles</b> .....	1
4 <b>Principe</b> .....	3
5 <b>Équipement</b> .....	3
6 <b>Prélèvement</b> .....	4
7 <b>Méthode de détection</b> .....	6
8 <b>Mesurage</b> .....	6
9 <b>Expression des résultats</b> .....	8
10 <b>Rapport d'essai</b> .....	11
<b>Annexe A (informative) Exemple d'une méthode qui satisfait aux exigences du présent document</b> .....	13
A.1 <b>Équipement</b> .....	13
A.2 <b>Prélèvement</b> .....	13
A.3 <b>Mode opératoire de mesurage</b> .....	13
A.4 <b>Exemple</b> .....	13
<b>Bibliographie</b> .....	15

ISO 11665-2:2019(F)

Deleted: /FDIS

## Avant-propos

L'ISO (Organisation internationale de normalisation) est une fédération mondiale d'organismes nationaux de normalisation (comités membres de l'ISO). L'élaboration des Normes internationales est en général confiée aux comités techniques de l'ISO. Chaque comité membre intéressé par une étude a le droit de faire partie du comité technique créé à cet effet. Les organisations internationales, gouvernementales et non gouvernementales, en liaison avec l'ISO participent également aux travaux. L'ISO collabore étroitement avec la Commission électrotechnique internationale (IEC) en ce qui concerne la normalisation électrotechnique.

Les procédures utilisées pour élaborer le présent document et celles destinées à sa mise à jour sont décrites dans les Directives ISO/IEC, Partie 1. Il convient, en particulier de prendre note des différents critères d'approbation requis pour les différents types de documents ISO. Le présent document a été rédigé conformément aux règles de rédaction données dans les Directives ISO/IEC, Partie 2 (voir [www.iso.org/directives](http://www.iso.org/directives)).

Deleted: [www.iso.org/directives](http://www.iso.org/directives)

L'attention est attirée sur le fait que certains des éléments du présent document peuvent faire l'objet de droits de propriété intellectuelle ou de droits analogues. L'ISO ne saurait être tenue pour responsable de ne pas avoir identifié de tels droits de propriété et averti de leur existence. Les détails concernant les références aux droits de propriété intellectuelle ou autres droits analogues identifiés lors de l'élaboration du document sont indiqués dans l'Introduction et/ou dans la liste des déclarations de brevets reçues par l'ISO (voir [www.iso.org/brevets](http://www.iso.org/brevets)).

Deleted: [www.iso.org/brevets](http://www.iso.org/brevets)

Les appellations commerciales éventuellement mentionnées dans le présent document sont données pour information, par souci de commodité, à l'intention des utilisateurs et ne sauraient constituer un engagement.

Pour une explication de la nature volontaire des normes, la signification des termes et expressions spécifiques de l'ISO liés à l'évaluation de la conformité, ou pour toute information au sujet de l'adhésion de l'ISO aux principes de l'Organisation mondiale du commerce (OMC) concernant les obstacles techniques au commerce (OTC), voir le lien suivant: [www.iso.org/iso/fr/avant-propos](http://www.iso.org/iso/fr/avant-propos).

Deleted: : [www.iso.org/iso/fr/avant-propos](http://www.iso.org/iso/fr/avant-propos)

Le présent document a été élaboré par le comité technique ISO/TC 85, *Énergie nucléaire, technologies nucléaires, et radioprotection*, sous-comité SC 2, *Radioprotection*.

Cette deuxième édition annule et remplace la première édition (ISO 11665-2:2012), dont elle constitue une révision mineure. Les modifications par rapport à l'édition précédente sont les suivantes:

- l'Introduction a été mise à jour;
- la Bibliographie a été mise à jour.

Formatted: Font: French (France)

Formatted: Font: French (France)

Formatted: Font: French (France)

Formatted: Font: French (France)

Deleted:

Deleted:

Formatted: Font: French (France)

Formatted: Font: French (France)

Une liste de toutes les parties de la série ISO 11665 se trouve sur le site web de l'ISO

Il convient que l'utilisateur adresse tout retour d'information ou toute question concernant le présent document à l'organisme national de normalisation de son pays. Une liste exhaustive desdits organismes se trouve à l'adresse [www.iso.org/fr/members.html](http://www.iso.org/fr/members.html).

Deleted: [www.iso.org/fr/members.html](http://www.iso.org/fr/members.html)

## Introduction

Les isotopes 222, 219 et 220 du radon sont des gaz radioactifs produits par la désintégration des isotopes 226, 223 et 224 du radium, lesquels sont respectivement des descendants de l'uranium 238, de l'uranium 235 et du thorium 232, et sont tous présents dans l'écorce terrestre (voir Annexe A pour plus d'informations). Des éléments solides, eux aussi radioactifs, suivis par du plomb stable, sont produits par la désintégration du radon <sup>[1]</sup>.

Formatted: Font: French (France)

Formatted: Font: French (France)

Lorsqu'il se désintègre, le radon émet des particules alpha et génère des descendants solides qui sont eux aussi radioactifs (par exemple polonium, bismuth, plomb, etc.). Les effets potentiels du radon sur la santé humaine sont liés aux descendants plutôt qu'au gaz lui-même. Qu'ils soient ou non attachés à des aérosols atmosphériques, les descendants du radon peuvent être inhalés et déposés dans l'arbre broncho-pulmonaire à différentes profondeurs, suivant leur taille <sup>[2][3][4][5]</sup>.

Formatted: Font: French (France)

Formatted: Font: French (France)

Formatted: Font: French (France)

Formatted: Font: French (France)

Formatted: Font: French (France)

Formatted: Font: French (France)

Le radon est aujourd'hui considéré comme la principale source d'exposition de l'homme au rayonnement naturel. L'UNSCEAR <sup>[6]</sup> suggère qu'au niveau mondial, le radon intervient pour environ 52 % de l'exposition moyenne globale au rayonnement naturel. L'impact radiologique de l'isotope 222 (48 %) est nettement plus important que celui de l'isotope 220 (4 %), l'isotope 219 est quant à lui considéré comme négligeable (voir Annexe A). Pour cette raison, les références au radon dans le présent document désignent exclusivement le radon 222.

L'activité volumique du radon peut varier d'un à plusieurs ordres de grandeur dans le temps et l'espace. L'exposition au radon et à ses descendants varie considérablement d'un lieu à l'autre. Elle dépend de la quantité de radon émise par le sol et des matériaux de construction en ces lieux, des conditions météorologiques et du degré de confinement dans les lieux où sont exposées les personnes.

Comme le radon a tendance à se concentrer dans les espaces clos tels que les maisons, la majeure partie de l'exposition de la population provient du radon présent dans l'atmosphère intérieure des bâtiments. Le gaz issu du sol est considéré comme la source la plus importante de radon résidentiel via des voies d'infiltration. D'autres sources sont décrites dans d'autres parties de l'ISO 11665 et dans la série ISO 13164 pour l'eau <sup>[58]</sup>.

Formatted: Font: French (France)

Formatted: Font: French (France)

Formatted: Font: French (France)

Formatted: Font: French (France)

Le radon pénètre dans les bâtiments par un mécanisme de diffusion dû à la différence permanente entre l'activité volumique du radon dans le sol sous-jacent et celle existant à l'intérieur du bâtiment, et par un mécanisme de convection généré par intermittence par une différence de pression entre l'air dans le bâtiment et celui contenu dans le sol sous-jacent. L'activité volumique du radon à l'intérieur des bâtiments dépend de l'activité volumique du radon dans le sol sous-jacent, de la structure du bâtiment, des équipements (cheminée, systèmes de ventilation mécanique, entre autres), des paramètres environnementaux du bâtiment (température, pression, etc.), mais également du mode de vie de ses occupants.

Pour limiter le risque pour les individus, un niveau de référence national de 100 Bq·m<sup>-3</sup> est recommandé par l'Organisation mondiale de la santé <sup>[5]</sup>. Lorsque cela n'est pas possible, il convient que ce niveau de référence ne dépasse pas 300 Bq·m<sup>-3</sup>. Cette recommandation a été entérinée par les États membres de la Communauté européenne qui doivent établir des niveaux de référence nationaux pour les activités volumiques du radon à l'intérieur des bâtiments. Les niveaux de référence pour l'activité volumique moyenne annuelle dans l'air ne doivent pas être supérieurs à 300 Bq·m<sup>-3</sup> <sup>[5]</sup>.

Deleted: .l

Deleted: }

Formatted: Font: French (France)

Formatted: Font: French (France)

**ISO 11665-2:2019(F)**

Deleted: /FDIS

Pour réduire le risque pour l'ensemble de la population, il convient de mettre en œuvre des codes du bâtiment qui exigent des mesures de prévention du radon dans les bâtiments en construction et des mesures d'atténuation du radon dans les bâtiments existants. Les mesurages du radon sont nécessaires, car les codes du bâtiment ne peuvent à eux seuls garantir que les concentrations de radon sont inférieures au niveau de référence.

Des variations de quelques nanojoules par mètre cube à plusieurs milliers de nanojoules par mètre cube sont observées pour l'énergie alpha potentielle volumique des descendants à vie courte du radon.

L'énergie alpha potentielle volumique des descendants à vie courte du radon 222 dans l'atmosphère peut être mesurée en utilisant des méthodes de mesure ponctuelle et intégrée (voir ISO 11665-1). Le présent document traite des méthodes de mesure intégrée. Les méthodes de mesure intégrées peuvent être utilisées pour évaluer l'exposition de l'homme au rayonnement <sup>[4]</sup>.

NOTE L'origine du radon 222 et de ses descendants à vie courte dans l'environnement atmosphérique, ainsi que d'autres méthodes de mesure, sont décrites de manière générale dans l'ISO 11665-1.

Formatted: Font: French (France)

Formatted: Font: French (France)

Formatted: Font: French (France)

Formatted: Font: French (France)

Formatted: Font: French (France), Not Superscript/ Subscript

Formatted: Font: 10 pt, French (France)

Formatted: Font: 10 pt, French (France)

Formatted: Font: 10 pt, French (France)

iTeh STANDARD PREVIEW  
(standards.iteh.ai)

ISO 11665-2:2019

<https://standards.iteh.ai/catalog/standards/sist/d1f2c3ae-6cfe-491b-8e16-44e8ab0d1e71/iso-11665-2-2019>

Deleted: PROJET FINAL DE

Deleted: /FDIS

# Mesurage de la radioactivité dans l'environnement — Air: radon 222 — Partie 2: Méthode de mesure intégrée pour la détermination de l'énergie alpha potentielle volumique moyenne de ses descendants à vie courte

Deleted:

Deleted:

## 1 Domaine d'application

Le présent document décrit les méthodes de mesure intégrée pour les descendants à vie courte du radon 222. Elle donne des indications pour mesurer l'énergie alpha potentielle volumique moyenne des descendants à vie courte du radon 222 dans l'air et sur les conditions d'utilisation des dispositifs de mesure.

Deleted: .l

Formatted: Font: French (France)

Deleted: .l

Le présent document concerne des échantillons prélevés sur des périodes allant de quelques semaines à un an. Le présent document ne s'applique pas aux systèmes dont la durée de prélèvement maximale est inférieure à une semaine.

La méthode de mesure décrite s'applique aux échantillons d'air ayant une énergie alpha potentielle volumique des descendants à vie courte du radon 222 supérieure à 10 nJ/m<sup>3</sup> et inférieure 1 000 nJ/m<sup>3</sup>.

NOTE À titre informatif uniquement, le présent document traite également le cas des descendants du radon 220 en raison de la similitude de comportement des isotopes 222 et 220 du radon.

## 2 Références normatives

Les documents suivants sont cités dans le texte de sorte qu'ils constituent, pour tout ou partie de leur contenu, des exigences du présent document. Pour les références datées, seule l'édition citée s'applique. Pour les références non datées, la dernière édition du document de référence s'applique (y compris les éventuels amendements).

ISO 11665-1, *Mesurage de la radioactivité dans l'environnement — Air: radon 222 — Partie 1: Origine du radon et de ses descendants à vie courte, et méthodes de mesure associées*.

Deleted: &lt;std&gt;

Deleted:

Formatted: Font: French (France)

Deleted:

Deleted: &lt;/std&gt;

Deleted: <std>ISO/IEC 17025, Exigences générales concernant la compétence des laboratoires d'étalonnages et d'essais</std>¶  
<std>

Formatted: Font: French (France)

Deleted:

Deleted: &lt;/std&gt;

Deleted: &lt;std&gt;

Deleted:

Deleted: &lt;/std&gt;

Formatted: Font: French (France)

Formatted: Font: French (France)

Formatted: Font: French (France)

ISO/IEC 17025, *Exigences générales concernant la compétence des laboratoires d'étalonnages et d'essais*.

IEC 61577-1, *Instrumentation pour la radioprotection — Instruments de mesure du radon et des descendants du radon — Partie 1: Règles générales*.

IEC 61577-3, *Instrumentation pour la radioprotection — Instruments de mesure du radon et des descendants du radon — Partie 3: Exigences spécifiques concernant les instruments de mesure des descendants du radon*.

## 3 Termes, définitions et symboles

### 3.1 Termes et définitions

Pour les besoins du présent document, les termes et définitions de l'ISO 11665-1 s'appliquent.

## ISO 11665-2:2019(F)

L'ISO et l'IEC tiennent à jour des bases de données terminologiques destinées à être utilisées en normalisation, consultables aux adresses suivantes:

- ISO Online browsing platform: disponible à l'adresse <http://www.iso.org/obp>;
- IEC Electropedia: disponible à l'adresse <http://www.electropedia.org/>.

### 3.2 Symboles

Pour les besoins du présent document, les symboles de l'ISO 11665-1, ainsi que les suivants s'appliquent.

$a$	coefficient d'atténuation associé au $^{222}\text{Rn}$ présent dans les collimateurs correspondant à la plage $P_1$ (établi théoriquement et fourni par le fabricant)
$b$	coefficient d'atténuation associé au $^{222}\text{Rn}$ présent dans les collimateurs correspondant à la plage $P_2$ (établi théoriquement et fourni par le fabricant)
$E_{AE,i}$	énergie de la particule alpha produite par la désintégration du nucléide $i$ , en joules
$\bar{E}_{PAEC,i}$	énergie alpha potentielle volumique moyenne du nucléide $i$ , en joules par mètre cube
$\bar{E}_{PAEC,i}^*$	seuil de décision de l'énergie alpha potentielle volumique moyenne du nucléide $i$ , en joules par mètre cube
$\bar{E}_{PAEC,i}^\#$	limite de détection de l'énergie alpha potentielle volumique moyenne du nucléide $i$ , en joules par mètre cube
$\bar{E}_{PAEC,i}^<$	limite basse de l'intervalle de confiance de l'énergie alpha potentielle volumique moyenne du nucléide $i$ , en joules par mètre cube
$\bar{E}_{PAEC,i}^>$	limite haute de l'intervalle de confiance de l'énergie alpha potentielle volumique moyenne du nucléide $i$ , en joules par mètre cube
$n$	nombre de comptage de chaque plage $P_i$
$P_i$	plage d'enregistrement des particules alpha pour $i = 1, 2, 3, 4$
$R_{P_i,j}$	nombre de coups net du $j^{\text{e}}$ comptage de la plage $P_i$ , bruit de fond déduit, pour $i = 1, 2, 3, 4$
$\bar{R}_{P_i}$	nombre de coups net moyen de la plage $P_i$ , bruit de fond déduit, pour $i = 1, 2, 3, 4$
$\bar{R}_0$	nombre de coups moyen associés au bruit de fond
$r$	rapport entre le nombre de particules alpha émises par le $^{212}\text{Bi}$ (émetteur $\alpha$ à 36 %) et le nombre de particules alpha émises par le $^{212}\text{Po}$ (produit par désintégration $\beta$ à 64 % du $^{212}\text{Bi}$ ): 0,56
$U$	incertitude élargie calculée par $U = k \cdot u()$ avec $k = 2$
$u()$	incertitude-type associée au résultat du mesurage
$u_{\text{rel}}()$	incertitude-type relative
$V$	volume prélevé, en mètre cube
$\varepsilon_{\text{gd}}$	efficacité de détection géométrique (établie théoriquement), c'est-à-dire le rapport entre le nombre de traces comptées et le nombre de particules alpha émises par le dépôt collecté sur le filtre
$\varepsilon_{\text{hc}}$	efficacité de collection (établie de manière expérimentale), c'est-à-dire le rapport entre le nombre d'atomes de descendants à vie courte collectés par unité de volume d'air prélevé et le nombre d'atomes par unité de volume d'air présents dans l'environnement du système de détection

Deleted: /FDIS

Deleted:

Deleted:

Deleted: <http://www.iso.org/obp> ;

Deleted:

Deleted: <http://www.electropedia.org/>

Formatted: Font: French (France)

Formatted: Font: French (France)

Formatted: Font: French (France)

Deleted: ) ;



Deleted: /FDIS

## 4 Principe

Le mesurage intégré de l'énergie alpha potentielle volumique des descendants à vie courte du radon est fondé sur:

Deleted:

- a) le prélèvement continu des descendants à vie courte du radon contenus dans un volume d'air représentatif de l'atmosphère à étudier au moyen d'une membrane filtrante à haute efficacité de collection;
- b) le comptage et la discrimination sur quatre plages d'énergie des particules alpha émises par les descendants à vie courte du radon 222 collectés (particules alpha avec une énergie  $E_{AE,218Po}$  et  $E_{AE,214Po}$ , issues de la désintégration du  $^{218}Po$  et du  $^{214}Po$ , et de la désintégration du  $^{214}Pb$  et du  $^{214}Bi$ , émetteurs potentiels de particules alpha de ce type), en utilisant un détecteur solide de traces nucléaires; et
- c) le calcul de l'énergie alpha potentielle volumique des descendants à vie courte du radon 222.

Deleted:

Deleted:

NOTE Pour les descendants du radon 220, cela implique de différencier et de compter les particules alpha ayant une énergie  $E_{AE,212Bi}$  et  $E_{AE,212Po}$ , libérées par la désintégration du  $^{216}Po$  et du  $^{212}Po$ , et la désintégration du  $^{212}Pb$  et du  $^{212}Bi$ , émetteurs potentiels de particules alpha de ce type.

## 5 Équipement

### 5.1 Généralités

L'appareillage doit comprendre un dispositif de mesure constitué d'un système de prélèvement et d'un système de détection (voir Figure 1), ainsi que d'un système de comptage. Le dispositif de mesure doit être conforme à l'IEC 61577-1 et à l'IEC 61577-3.

Formatted: Font: French (France)

Formatted: Font: French (France)

Formatted: Font: French (France)

Formatted: Font: French (France)

Formatted: Font: French (France)

Formatted: Font: French (France)

Formatted: Font: French (France)

Formatted: Font: French (France)

Deleted:

Deleted:

### 5.2 Dispositif de mesure

#### 5.2.1 Système de prélèvement

Le système de prélèvement doit comprendre les éléments suivants:

- a) une membrane en acétate de cellulose à haute efficacité de collection pour prélever les descendants du radon;
- b) une pompe de prélèvement qui assure un débit volumique d'aspiration compatible avec les caractéristiques aérauliques et métrologiques du système de détection;
- c) un débitmètre massique qui mesure le débit d'air prélevé pendant la durée de prélèvement.

Deleted:

Le système de prélèvement se trouve en aval du système de détection.

#### 5.2.2 Système de détection

Le système de détection doit comprendre les éléments suivants:

Deleted:

- a) trois écrans de boPET de différentes épaisseurs et placés à l'extrémité des collimateurs, utilisés pour la discrimination des particules en trois gammes d'énergie. Cette géométrie est utilisée pour atténuer l'énergie initiale de chaque particule alpha émise par les radionucléides collectés dans une gamme d'énergie compatible avec les caractéristiques du détecteur (DSTN) utilisé;

Deleted:

Deleted: /FDIS

b) un détecteur solide de traces nucléaires (DSTN).

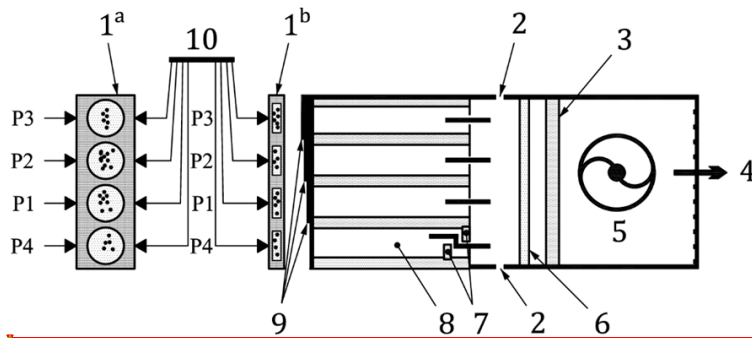

Deleted: 11665-2\_ed2fig1.EPS¶

Formatted: Font:

**Key**

- 1 détecteur solide de traces nucléaires (DSTN)
- 2 orifice d'entrée d'air
- 3 débitmètre massique
- 4 orifice de sortie d'air
- 5 pompe à vide
- 6 filtre à haute efficacité de collection
- 7 chicanes (barrière anti-diffusion)
- 8 collimateur
- 9 écran de boPET (polyéthylène téréphtalate orienté biaxialement)
- 10 plage de lecture

- a Vue de face.
- b Vue latérale.

Deleted: vue

Deleted: vue

**Figure 1 — Exemple de schéma d'un dispositif de mesure pour la détermination de l'énergie alpha potentielle volumique moyenne des descendants à vie courte du radon 222 sur quatre plages d'énergie**

**5.3 Système de comptage**

Le système de comptage doit comprendre les éléments suivants:

Deleted:

- a) un équipement et des réactifs chimiques appropriés pour révéler les traces sur le détecteur (DSTN):
- b) un microscope optique et l'équipement associé pour balayer et compter les traces révélées.

Deleted: );

**6 Prélèvement**

**6.1 Objectif du prélèvement**

Le prélèvement a pour objectif de recueillir sans interruption tous les aérosols porteurs des descendants à vie courte du radon, quelle que soit leur taille (fractions non attachées et attachées), contenus dans l'air ambiant sur une période d'échantillonnage donnée (au minimum une semaine).

**6.2 Caractéristiques du prélèvement**

Le prélèvement doit être effectué selon les conditions spécifiées dans l'ISO 11665-1.

Formatted: Font: French (France)

Formatted: Font: French (France)

Formatted: Font: French (France)



Les descendants à vie courte du radon doivent être prélevés en continu directement dans l'atmosphère étudiée par pompage et filtration d'un volume d'air connu à travers une membrane à haute efficacité de collection. L'échantillon d'air doit être omnidirectionnel.

Afin de collecter les descendants dans l'air ambiant avec la meilleure efficacité, la membrane filtrante doit se trouver le plus près possible de l'entrée du dispositif de prélèvement.

Pour pouvoir réaliser un comptage correct des particules alpha émises, le système de prélèvement doit permettre un dépôt en surface des radionucléides sur le filtre et éviter l'enfouissement des aérosols.

Le système de prélèvement doit être utilisé dans des conditions qui évitent tout colmatage de la membrane filtrante, qui conduirait soit à une auto-absorption des émissions alpha des particules collectées sur le filtre, soit à une diminution du débit de prélèvement avec le temps.

Pour que le prélèvement demeure représentatif pendant toute la durée de l'échantillonnage, le débit de prélèvement doit être stable (variation inférieure à 10 % de la valeur moyenne). Cette stabilité peut être obtenue en utilisant un régulateur de débit (col sonique, vanne asservie, etc.).

### 6.3 Conditions de prélèvement

#### 6.3.1 Généralités

Le prélèvement doit être effectué comme spécifié dans l'ISO 11665-1.

#### 6.3.2 Installation du système de prélèvement

L'installation du système de prélèvement doit être effectuée comme spécifié dans l'ISO 11665-1.

Dans le cas spécifique d'un mesurage à l'intérieur d'un bâtiment, le système de prélèvement doit être installé comme suit:

- a) dans une zone qui n'est pas directement exposée au rayonnement solaire;
- b) à distance d'une source de chaleur (radiateur, baie vitrée, appareil électrique, etc.);
- c) à distance des zones de passage, des portes et des fenêtres, des murs et des sources de ventilation (il peut être placé, par exemple, sur un meuble, comme une étagère ou un buffet).

Formatted: Font: French (France)

Formatted: Font: French (France)

Formatted: Font: French (France)

Formatted: Font: French (France)

Formatted: Font: French (France)

Formatted: Font: French (France)

Deleted:

Deleted:

Deleted: .) ;