NORME INTERNATIONALE 2858

INTERNATIONAL ORGANIZATION FOR STANDARDIZATION • МЕЖДУНАРОДНАЯ ОРГАНИЗАЦИЯ ПО СТАНДАРТИЗАЦИИ • ORGANISATION INTERNATIONALE DE NORMALISATION

Pompes centrifuges à aspiration en bout (pression nominale 16 bar) — Désignation, point de fonctionnement nominal et dimensions

End-suction centrifugal pumps (rating 16 bar) — Designation, nominal duty point and dimensions

(standards.iteh.ai)

Deuxième édition — 1975-02-15

[ISO 2858:1975](#)

<https://standards.iteh.ai/catalog/standards/sist/7e79aa9e-3c3a-4c6d-bdeb-0ca94991935e/iso-2858-1975>

CDU 621.671

Réf. N° : ISO 2858-1975 (F)

Descripteurs : pompe, pompe centrifuge, dimension, spécification, désignation.

AVANT-PROPOS

L'ISO (Organisation Internationale de Normalisation) est une fédération mondiale d'organismes nationaux de normalisation (Comités Membres ISO). L'élaboration de Normes Internationales est confiée aux Comités Techniques ISO. Chaque Comité Membre intéressé par une étude a le droit de faire partie du Comité Technique correspondant. Les organisations internationales, gouvernementales et non gouvernementales, en liaison avec l'ISO, participent également aux travaux.

Les Projets de Normes Internationales adoptés par les Comités Techniques sont soumis aux Comités Membres pour approbation, avant leur acceptation comme Normes Internationales par le Conseil de l'ISO.

La Norme Internationale ISO 2858 (2^{ème} Edition) a été établie par le Comité Technique ISO/TC 115, *Pompes*. Elle fut soumise directement au Conseil de l'ISO, conformément au paragraphe 6.12.1 des Directives pour les travaux techniques de l'ISO.

ISO 2858:1975

Cette Norme Internationale annule et remplace la Norme Internationale ISO 2858-1973, qui avait été approuvée par les Comités Membres des pays suivants :

Afrique du Sud, Rép. d'	Inde	Roumanie
Allemagne	Irlande	Royaume-Uni
Autriche	Israël	Suède
Belgique	Italie	Suisse
Egypte, Rép. arabe d'	Norvège	Thaïlande
Espagne	Nouvelle-Zélande	Turquie
France	Pays-Bas	U.R.S.S.
Hongrie	Portugal	

Les Comités Membres des pays suivants avaient désapprouvé le document pour des raisons techniques :

Australie
Japon
Tchécoslovaquie
U.S.A.

Pompes centrifuges à aspiration en bout (pression nominale 16 bar) – Désignation, point de fonctionnement nominal et dimensions

1 OBJET ET DOMAINE D'APPLICATION ¹⁾

La présente Norme Internationale spécifie les dimensions principales et le point de fonctionnement nominal des pompes centrifuges à aspiration en bout ayant une pression nominale de 16 bar.²⁾

2 RÉFÉRENCES

ISO/R 228, *Filetages au pas du gaz pour raccordements sans joint d'étanchéité dans le filet (1/8 inch à 6 inches).*

ISO 496, *Machines motrices et réceptrices – Hauteur d'axe.*

ISO/R 775, *Bouts d'arbre cylindriques et coniques à conicité 1/10.*

ISO 3069, *Pompes centrifuges à aspiration en bout – Dimensions des logements de garnitures mécaniques et de garnitures à tresse. (Complément à la présente Norme Internationale.)*

NOTE – ISO 2084 peut être utilisée pour les dimensions des brides.

3 DÉSIGNATION

La désignation d'une pompe comprend trois nombres : le premier correspond au diamètre d'aspiration, le second au diamètre de refoulement et le troisième au diamètre de la roue.

Exemple de désignation

Une pompe centrifuge ayant un diamètre à l'aspiration de 80 mm, un diamètre au refoulement de 50 mm et un diamètre nominal de roue de 250 mm est désignée par 80-50-250.

4 POINT DE FONCTIONNEMENT NOMINAL ET DIMENSIONS

Voir la figure ci-dessous et le tableau en page 2.

5 PRESSION D'ÉPREUVE HYDRAULIQUE

La pression d'épreuve hydraulique doit être de 1,5 fois la pression maximale au refoulement, mais ne doit pas dépasser 24 bar. La relation entre la pression d'essai à froid et la pression de fonctionnement à chaud doit faire l'objet d'un accord entre le constructeur et l'utilisateur.

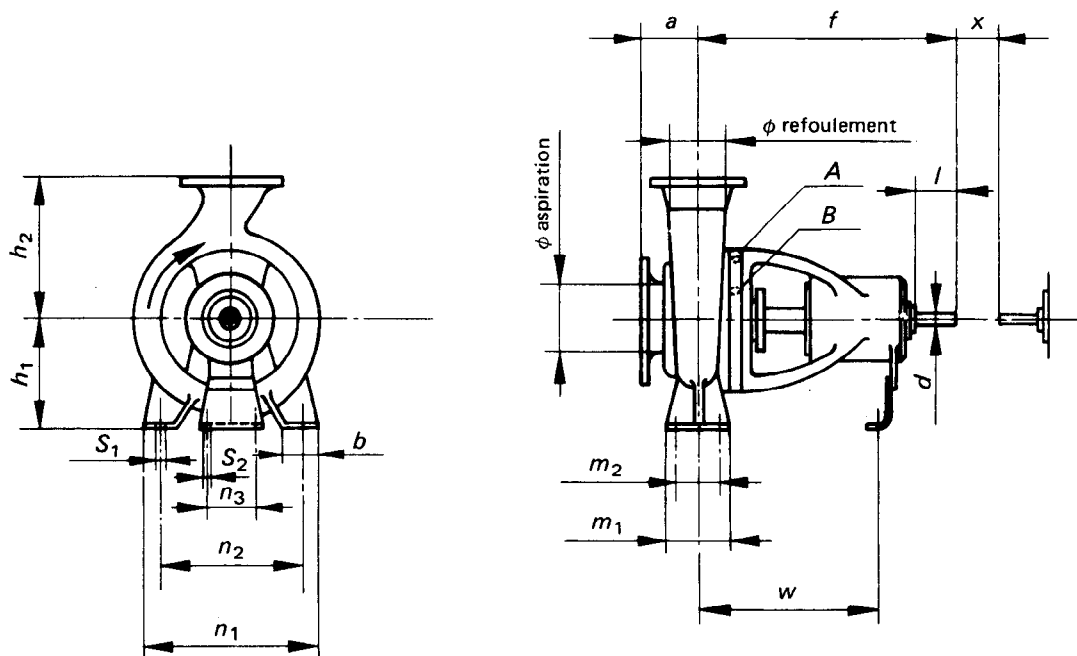

NOTE – Piquages

Tous les raccordements doivent être conformes à l'ISO/R 228.

A : Raccordements pour le refroidissement et le chauffage avec filetage de 3/8 in.

B : Raccordements pour les joints du presse-étoupe, aussi grands que possible, mais au maximum 1/2 in.

1) Le constructeur doit être consulté au sujet de la limitation de température.

2) 1 bar = 0,1 MPa.

TABLEAU – Point de fonctionnement nominal et dimensions

Dimensions – Désignation ²⁾			Point de fonctionnement nominal				Dimensions en millimètres																					
φ aspiration mm	φ refoulement mm	φ delaroue (nominal) mm	n 1 450 min ⁻¹		n 2 900 min ⁻¹		Pompe				Pattes					Trous pour vis		Bout d'arbre		x ¹⁾								
			Q m ³ /h	H m	Q m ³ /h	H m	a	f	h ₁	h ₂	b	m ₁	m ₂	n ₁	n ₂	n ₃	w	S ₁	S ₂		d	l						
50	32	125	6,3	5	12,5	20	80	385	112	140	50	100	70	190	140	110	285	M 12	M 12	24	50	100						
50	32	160		8		32			132	160				240	190													
50	32	200		12,5		50			160	180				320	250													
50	32	250		20		80			100	500				180	225					65	125		95	320	250	370	32	80
65	50 (40) ³⁾	125	12,5	5	25	20	80	385	112	140	50	100	70	210	160	110	285	M 12	M 12	24	50	100						
65	50 (40) ³⁾	160		8		32			132	160				240	190													
65	40	200		12,5		50			160	180				265	212													
65	40	250		20		80			100	500				180	225					65	125		95	320	250	370	32	80
65	40	315		32		125			125	500				200	250					65	125		95	345	280	370	32	80
80	65 (50) ³⁾	125	25	5	50	20	100	385	132	160	50	100	70	240	190	110	285	M 12	M 12	24	50	100						
80	65 (50) ³⁾	160		8		32			160	200				265	212													
80	50	200		12,5		50			180	225				320	250													
80	50	250		20		80			125	500				180	225					65	125		95	320	250	370	32	80
80	50	315		32		125			125	500				225	280					65	125		95	345	280	370	32	80
100	80 (65) ³⁾	125	50	5	100	20	100	385	160	180	65	125	95	280	212	110	285	M 12	M 12	24	50	100						
100	80 (65) ³⁾	160		8		32			200	250				360	280													
100	65	200		12,5		50			180	225				320	250													
100	65	250		20		80			125	500				200	250					80	160		120	400	315	370	32	80
100	65	315		32		125			125	530				225	280					80	160		120	400	315	370	42	110
125	80	160	80	8	160	32	125	500	180	225	65	125	95	320	250	110	370	M 12	M 12	32	80	140						
125	80	200		12,5		50			250	345				280														
125	80	250		20		80			225	280				400	315													
125	80	315		32		125			250	315				80	160					120	400		315	435	355	370	42	110
125	80	400		50		160			280	355				80	160					120	435		355	370	42	110		
125	100	200	100 ⁴⁾	12,5	200 ⁴⁾	50	125	500	200	280	80	160	120	360	280	110	370	M 16	M 12	32	80	140						
125	100	250		20		80			225	400				315														
125	100	315		32		125			140	530				250	315													
125	100	400		50		160			280	355				100	200					150	500		400	370	42	110		
150	125	250	200	20	200	250	140	530	355	400	80	160	120	400	315	110	370	M 16	M 12	42	110	140						
150	125	315		32		125			280	355				100	200					150	500		400	370	42	110		
150	125	400		50		160			315	400				100	200					150	500		400	370	42	110		
200	150	250	315 ⁴⁾	20	400	280	160	530	375	450	100	200	150	500	400	110	370	M 20	M 12	42	110	180						
200	150	315		32		125			400	450				100	200					150	550		450	140	500	48	110	
200	150	400		50		160			450	500				100	200					150	550		450	140	500	48	110	

NOTES

- a) Les formes et dimensions non spécifiées sont laissées à l'initiative du constructeur.
- b) Rotation dans le sens d'horloge lorsque l'on regarde le bout d'arbre.

- 1) Espace nécessaire pour le démontage du rotor vers le côté commande.
- 2) Les brides doivent se conformer aux spécifications correspondant à une pression nominale de 16 bar.
- 3) Les dimensions entre parenthèses ne seront valables que pour un temps limité.
- 4) Ces deux valeurs sont données en variante.