

---

---

## Outillage de presse — Plaques d'entraînement de came

*Tools for pressing — Cam driver plates*

**iTeh STANDARD PREVIEW**  
**(standards.iteh.ai)**

[ISO 23481:2021](https://standards.iteh.ai/catalog/standards/sist/719055e3-cf41-47b8-bca9-cfc34e6fa476/iso-23481-2021)

<https://standards.iteh.ai/catalog/standards/sist/719055e3-cf41-47b8-bca9-cfc34e6fa476/iso-23481-2021>



## iTeh STANDARD PREVIEW (standards.iteh.ai)

ISO 23481:2021

<https://standards.iteh.ai/catalog/standards/sist/719055e3-cf41-47b8-bca9-cfc34e6fa476/iso-23481-2021>



### DOCUMENT PROTÉGÉ PAR COPYRIGHT

© ISO 2021

Tous droits réservés. Sauf prescription différente ou nécessité dans le contexte de sa mise en œuvre, aucune partie de cette publication ne peut être reproduite ni utilisée sous quelque forme que ce soit et par aucun procédé, électronique ou mécanique, y compris la photocopie, ou la diffusion sur l'internet ou sur un intranet, sans autorisation écrite préalable. Une autorisation peut être demandée à l'ISO à l'adresse ci-après ou au comité membre de l'ISO dans le pays du demandeur.

ISO copyright office  
Case postale 401 • Ch. de Blandonnet 8  
CH-1214 Vernier, Genève  
Tél.: +41 22 749 01 11  
E-mail: [copyright@iso.org](mailto:copyright@iso.org)  
Web: [www.iso.org](http://www.iso.org)

Publié en Suisse

# Sommaire

	Page
Avant-propos.....	iv
1 <b>Domaine d'application</b> .....	<b>1</b>
2 <b>Références normatives</b> .....	<b>1</b>
3 <b>Termes et définitions</b> .....	<b>1</b>
4 <b>Dimensions</b> .....	<b>2</b>
5 <b>Matériaux</b> .....	<b>3</b>
6 <b>Désignation</b> .....	<b>3</b>

## iTeh STANDARD PREVIEW (standards.iteh.ai)

[ISO 23481:2021](https://standards.iteh.ai/catalog/standards/sist/719055e3-cf41-47b8-bca9-cfc34e6fa476/iso-23481-2021)

<https://standards.iteh.ai/catalog/standards/sist/719055e3-cf41-47b8-bca9-cfc34e6fa476/iso-23481-2021>

## Avant-propos

L'ISO (Organisation internationale de normalisation) est une fédération mondiale d'organismes nationaux de normalisation (comités membres de l'ISO). L'élaboration des Normes internationales est en général confiée aux comités techniques de l'ISO. Chaque comité membre intéressé par une étude a le droit de faire partie du comité technique créé à cet effet. Les organisations internationales, gouvernementales et non gouvernementales, en liaison avec l'ISO participent également aux travaux. L'ISO collabore étroitement avec la Commission électrotechnique internationale (IEC) en ce qui concerne la normalisation électrotechnique.

Les procédures utilisées pour élaborer le présent document et celles destinées à sa mise à jour sont décrites dans les Directives ISO/IEC, Partie 1. Il convient, en particulier de prendre note des différents critères d'approbation requis pour les différents types de documents ISO. Le présent document a été rédigé conformément aux règles de rédaction données dans les Directives ISO/IEC, Partie 2 (voir [www.iso.org/directives](http://www.iso.org/directives)).

L'attention est attirée sur le fait que certains des éléments du présent document peuvent faire l'objet de droits de propriété intellectuelle ou de droits analogues. L'ISO ne saurait être tenue pour responsable de ne pas avoir identifié de tels droits de propriété et averti de leur existence. Les détails concernant les références aux droits de propriété intellectuelle ou autres droits analogues identifiés lors de l'élaboration du document sont indiqués dans l'Introduction et/ou dans la liste des déclarations de brevets reçues par l'ISO (voir [www.iso.org/brevets](http://www.iso.org/brevets)).

Les appellations commerciales éventuellement mentionnées dans le présent document sont données pour information, par souci de commodité, à l'intention des utilisateurs et ne sauraient constituer un engagement.

Pour une explication de la nature volontaire des normes, la signification des termes et expressions spécifiques de l'ISO liés à l'évaluation de la conformité, ou pour toute information au sujet de l'adhésion de l'ISO aux principes de l'Organisation mondiale du commerce (OMC) concernant les obstacles techniques au commerce (OTC), voir [www.iso.org/avant-propos](http://www.iso.org/avant-propos).

Le présent document a été élaboré par le comité technique ISO/TC 29, *Petit outillage*, sous-comité SC 8, *Outillage de presse et de moulage*.

Cette troisième édition annule et remplace la deuxième édition (ISO 23481:2013), qui a fait l'objet d'une révision technique.

Les principales modifications par rapport à l'édition précédente sont les suivantes:

- indication d'un rayon au lieu d'un chanfrein à l'entrée du diamètre 20 mm;
- indication d'un rayon à l'angle supérieur gauche de la plaque d'entraînement de came.

Il convient que l'utilisateur adresse tout retour d'information ou toute question concernant le présent document à l'organisme national de normalisation de son pays. Une liste exhaustive desdits organismes se trouve à l'adresse [www.iso.org/members.html](http://www.iso.org/members.html).

# Outillage de presse — Plaques d'entraînement de came

## 1 Domaine d'application

Le présent document spécifie les dimensions principales et les tolérances des plaques d'entraînement de came et de coulissement utilisées dans les outillages de presse (un exemple d'application est représenté à la [Figure 1](#)).

Il spécifie également la désignation des plaques d'entraînement de came.

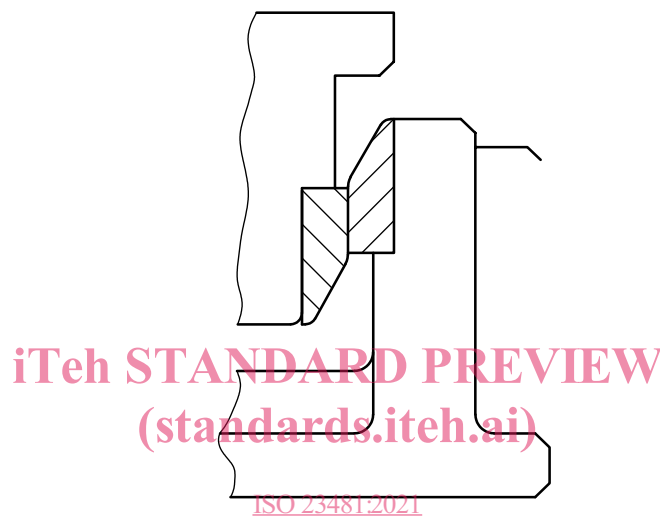

<https://standards.iteh.ai/catalog/standards/sist/719055e3-cf41-47b8-bca9-6c5470a4776/iso-23481-2021>  
Figure 1 — Exemple d'application des plaques d'entraînement de came

## 2 Références normatives

Les documents suivants sont cités dans le texte de sorte qu'ils constituent, pour tout ou partie de leur contenu, des exigences du présent document. Pour les références datées, seule l'édition citée s'applique. Pour les références non datées, la dernière édition du document de référence s'applique (y compris les éventuels amendements).

ISO 2768-1, *Tolérances générales — Partie 1: Tolérances pour dimensions linéaires et angulaires non affectées de tolérances individuelles*

ISO 4762, *Vis à tête cylindrique à six pans creux*

ISO 13715, *Documentation technique de produits — Arêtes de forme non définie — Indication et cotation*

## 3 Termes et définitions

Aucun terme n'est défini dans le présent document.

L'ISO et l'IEC tiennent à jour des bases de données terminologiques destinées à être utilisées en normalisation, consultables aux adresses suivantes:

- ISO Online browsing platform: disponible à l'adresse <https://www.iso.org/obp>
- IEC Electropedia: disponible à l'adresse <http://www.electropedia.org/>

### 4 Dimensions

Les dimensions des plaques d'entraînement de came doivent être conformes aux indications de la Figure 2 et du Tableau 1.

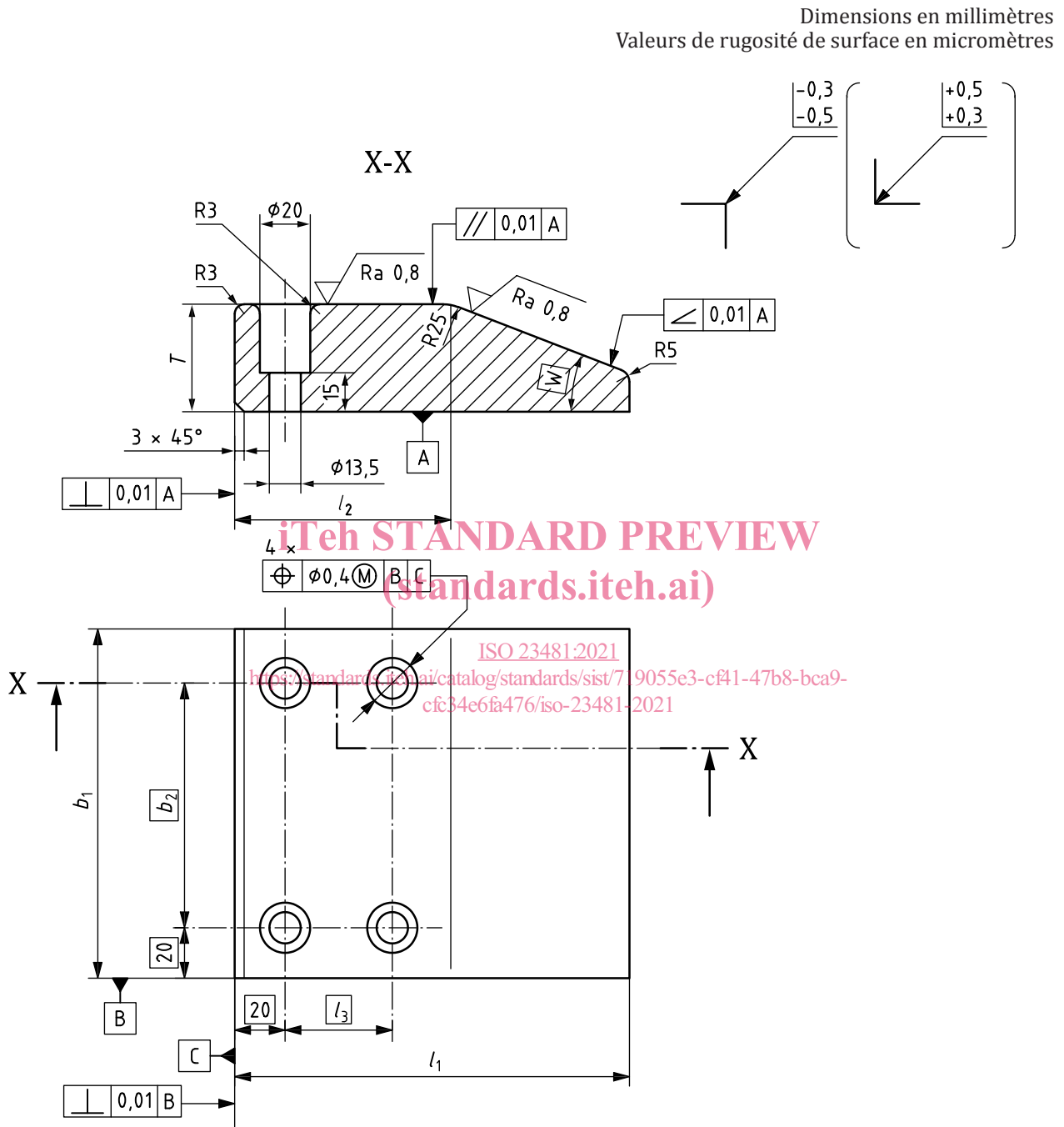

Toutes les arêtes de forme non définies doivent être conformes à l'ISO 13715.  
 La tolérance générale doit être ISO 2768-m conformément à l'ISO 2768-1.

Figure 2 — Plaques d'entraînement de came

**Tableau 1 — Dimensions des plaques d'entraînement de came**

Dimensions en millimètres

$W$	$b_1$ 0 -0,2	$l_1$ $\pm 0,2$	$T$ $\pm 0,01$	$l_2$	$b_2$	$l_3$	Vis à six pans creux	
							ISO 4762	nombre
20°	100	170	45	90	60	45	M12 × 40	4
	125	170	45		85			
	150	170	45		110			
	200	170	45		160			
30°	100	150	45	90	60	45	M12 × 40	4
		170	60		85			
	125	150	45					
		170	60					
	150	150	45		160			
		170	60					
	200	150	45					
		170	60					

## 5 Matériaux

Le choix du matériau est laissé à la discrétion du fabricant.

## 6 Désignation

Une plaque d'entraînement de came conforme au présent document doit être désignée par:

- «Plaque d'entraînement de came»;
- une référence au présent document, c'est-à-dire l'ISO 23481;
- la largeur,  $b_1$ , en millimètres;
- la longueur,  $l_1$ , en millimètres;
- l'épaisseur,  $T$ , en millimètres.

EXEMPLE Une plaque d'entraînement de came, de largeur  $b_1 = 100$  mm, de longueur  $l_1 = 170$  mm et d'épaisseur  $T = 60$  mm est désignée comme suit:

**Plaque d'entraînement de came ISO 23481 - 100 × 170 × 60**