NORME INTERNATIONALE



2935

INTERNATIONAL ORGANIZATION FOR STANDARDIZATION • МЕЖДУНАРОДНАЯ ОРГАНИЗАЦИЯ ПО СТАНДАРТИЗАЦИИ • ORGANISATION INTERNATIONALE DE NORMALISATION

Lames de scies circulaires à bois — Dimensions

Circular saw blades for woodworking — Dimensions

Première édition — 1974-11-01

ITeH STANDARD PREVIEW
(standards.iteh.ai)

[ISO 2935:1974](https://standards.iteh.ai/catalog/standards/sist/6e7a14cb-875a-417e-a63d-17ab13028b7d/iso-2935-1974)

<https://standards.iteh.ai/catalog/standards/sist/6e7a14cb-875a-417e-a63d-17ab13028b7d/iso-2935-1974>

CDU 674.05 : 621.934

Réf. N° : ISO 2935-1974 (F)

Descripteurs : outil, machine à bois, scie, scie circulaire, dimension, diamètre, épaisseur.

AVANT-PROPOS

L'ISO (Organisation Internationale de Normalisation) est une fédération mondiale d'organismes nationaux de normalisation (Comités Membres ISO). L'élaboration de Normes Internationales est confiée aux Comités Techniques ISO. Chaque Comité Membre intéressé par une étude a le droit de faire partie du Comité Technique correspondant. Les organisations internationales, gouvernementales et non gouvernementales, en liaison avec l'ISO, participent également aux travaux.

Les Projets de Normes Internationales adoptés par les Comités Techniques sont soumis aux Comités Membres pour approbation, avant leur acceptation comme Normes Internationales par le Conseil de l'ISO.

La Norme Internationale ISO 2935 a été établie par le Comité Technique ISO/TC 29, *Petit outillage*, et soumise aux Comités Membres en novembre 1973.

Elle a été approuvée par les Comités Membres des pays suivants :

Afrique du Sud, Rép. d'	Hongrie	ISO 2935:1974
Allemagne	Israël	Suède
Belgique	Italie	Thaïlande
Bulgarie	Mexique	Turquie
Canada	Pologne	U.R.S.S.
Egypte, Rép. arabe d'	Roumanie	Yougoslavie
France	Royaume-Uni	

Les Comités Membres des pays suivants ont désapprouvé le document pour des raisons techniques :

Autriche
Japon

Lames de scies circulaires à bois – Dimensions

iTeh STANDARD PREVIEW
(standards.iteh.ai)

1 OBJET ET DOMAINE D'APPLICATION

La présente Norme Internationale fixe les épaisseurs et les diamètres d'alésage des lames de scies circulaires à bois, en fonction de leurs diamètres extérieurs.

Les épaisseurs sont réparties en quatre colonnes, 1 à 4, dans chacune desquelles la rigidité de la lame de scie est sensiblement constante.

2 DIMENSIONS

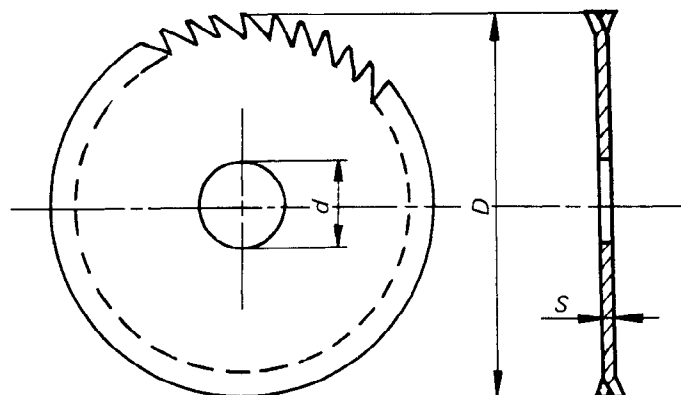

ISO 2935-1974 (F)

2.1 Diamètres extérieurs jusqu'à 1 000 mm

Éviter autant que possible les diamètres entre parenthèses.

Valeurs en millimètres

Diamètre extérieur D		Alésage d H9* ou H11	Épaisseur S			
Dimensions	Tolérances		Colonne 1	Colonne 2	Colonne 3	Colonne 4
40	± 1,5	12,5				0,8
50	± 1,5	12,5				0,8
63	± 1,5	12,5			0,8	
80	± 1,5	12,5		0,8	1	
100	± 2	20		0,8	1	
125	± 2	20	0,8	1	1,2	
(140)	± 2	20	0,8	1	1,2	
160	± 2	20	1	1,2	1,6	
(180)	± 2	30 ou 60	1	1,2	1,6	
200	± 2	30 ou 60	1	1,2	1,6	2
(225)	± 2	30 ou 60	1,2	1,6	2	2,5
250	± 2	30 ou 60	1,2	1,6	2	2,5
(280)	± 2	30 ou 60	1,2	1,6	2	2,5
315	± 3	30 ou 60	1,6	2	2,5	3,2
(355)	± 3	30 ou 60	1,6	2	2,5	3,2
400	± 3	30 ou 60	1,6	2	2,5	3,2
(450)	± 3	30 ou 85	2	2,5	3,2	4
500	± 4	30 ou 85	2	2,5	3,2	4
(560)	± 4	30 ou 85	2	2,5	3,2	4
630	± 4	40	2,5	3,2	4	
(710)	± 4	40	2,5	3,2	4	
800	± 6	40	2,5	3,2	4	
(900)	± 6	40	3,2	4	5	
1 000	± 6	40	3,2	4	5	

* La tolérance H9 est destinée à des emplois particuliers, tels que : emploi sur machines à plusieurs lames, lames tournant à grande vitesse.

2.2 Diamètres extérieurs au-delà de 1 000 mm

Valeurs en millimètres

Diamètre extérieur D		Alésage d H9* ou H11	Épaisseur S
Dimensions	Tolérances		
1 250	± 10	60	3,6 – 4 – 5
1 600	± 10	60	4,5 – 5 – 6
2 000	± 10	60	5 – 7

* La tolérance H9 est destinée à des emplois particuliers, tels que : emploi sur machine à plusieurs lames, lames tournant à grande vitesse.