

NORME
INTERNATIONALE

ISO
3203

Première édition
1993-12-15

**Aéronautique et espace — Vis à tête
bihexagonale normale, avec tige normale
ou de diamètre égal au diamètre sur flancs,
et filetage MJ long, en matériau
métallique, revêtues ou non revêtues, des
classes de résistance inférieures ou égales
à 1 100 MPa — Dimensions**

<https://standards.iteh.ai/catalog/standards/sist/de80121d-94fd-4580-80e6-436f261fb6fb/iso-3203-1993>

Aerospace — Bolts, normal bihexagonal head, normal or pitch diameter shank, long length MJ threads, metallic material, coated or uncoated, strength classes less than or equal to 1 100 MPa — Dimensions



Numéro de référence
ISO 3203:1993(F)

Avant-propos

L'ISO (Organisation internationale de normalisation) est une fédération mondiale d'organismes nationaux de normalisation (comités membres de l'ISO). L'élaboration des Normes internationales est en général confiée aux comités techniques de l'ISO. Chaque comité membre intéressé par une étude a le droit de faire partie du comité technique créé à cet effet. Les organisations internationales, gouvernementales et non gouvernementales, en liaison avec l'ISO participent également aux travaux. L'ISO collabore étroitement avec la Commission électrotechnique internationale (CEI) en ce qui concerne la normalisation électrotechnique.

Les projets de Normes internationales adoptés par les comités techniques sont soumis aux comités membres pour vote. Leur publication comme Normes internationales requiert l'approbation de 75 % au moins des comités membres votants.

La Norme internationale ISO 3203 a été élaborée par le comité technique ISO/TC 20, *Aéronautique et espace*, sous-comité SC 4, *Éléments de fixation pour constructions aérospatiales*.

[ISO 3203:1993](https://standards.iteh.ai/catalog/standards/sist/de80121d-94fd-4580-80e6-436f261fb6fb/iso-3203-1993)

<https://standards.iteh.ai/catalog/standards/sist/de80121d-94fd-4580-80e6-436f261fb6fb/iso-3203-1993>

© ISO 1993

Droits de reproduction réservés. Aucune partie de cette publication ne peut être reproduite ni utilisée sous quelque forme que ce soit et par aucun procédé, électronique ou mécanique, y compris la photocopie et les microfilms, sans l'accord écrit de l'éditeur.

Organisation internationale de normalisation
Case Postale 56 • CH-1211 Genève 20 • Suisse

Imprimé en Suisse

Aéronautique et espace — Vis à tête bihexagonale normale, avec tige normale ou de diamètre égal au diamètre sur flancs, et filetage MJ long, en matériau métallique, revêtues ou non revêtues, des classes de résistance inférieures ou égales à 1 100 MPa — Dimensions

iTeh STANDARD PREVIEW (standards.iteh.ai)

1 Domaine d'application

La présente Norme internationale prescrit les dimensions des vis à tête bihexagonale normale, avec tige normale ou de diamètre égal au diamètre sur flancs, et filetage MJ long, en matériau métallique, revêtues ou non revêtues, des classes de résistance inférieures ou égales à 1 100 MPa.

La présente Norme internationale est applicable à l'élaboration de normes de produit destinées aux constructions aérospatiales.

2 Références normatives

Les normes suivantes contiennent des dispositions qui, par suite de la référence qui en est faite, constituent des dispositions valables pour la présente Norme internationale. Au moment de la publication, les éditions indiquées étaient en vigueur. Toute norme est sujette à révision et les parties prenantes des accords fondés sur la présente Norme internationale sont invitées à rechercher la possibilité d'appliquer les éditions les plus récentes des normes indiquées ci-après. Les membres de la CEI et de l'ISO

possèdent le registre des Normes internationales en vigueur à un moment donné.

ISO 3203:1993

ISO 286-2:1988, *Système ISO de tolérances et d'ajustements — Partie 2: Tables des degrés de tolérance normalisés et des écarts limites des alésages et des arbres.*

ISO 3353:1992, *Aéronautique et espace — Filetages roulés des vis — Filets incomplets côté tige (ou tête) et côté extrémité.*

ISO 4095:1978, *Éléments de fixation pour constructions aérospatiales — Entraînement bihexagonal.*

ISO 5855-2:1988, *Aéronautique et espace — Filetage MJ — Partie 2: Dimensions limites pour vis et écrous.*

3 Configuration et dimensions

Voir figure 1 et tableau 1. Les dimensions et tolérances sont exprimées en millimètres. Elles sont valables après revêtement de surface éventuel mais avant lubrification éventuelle.

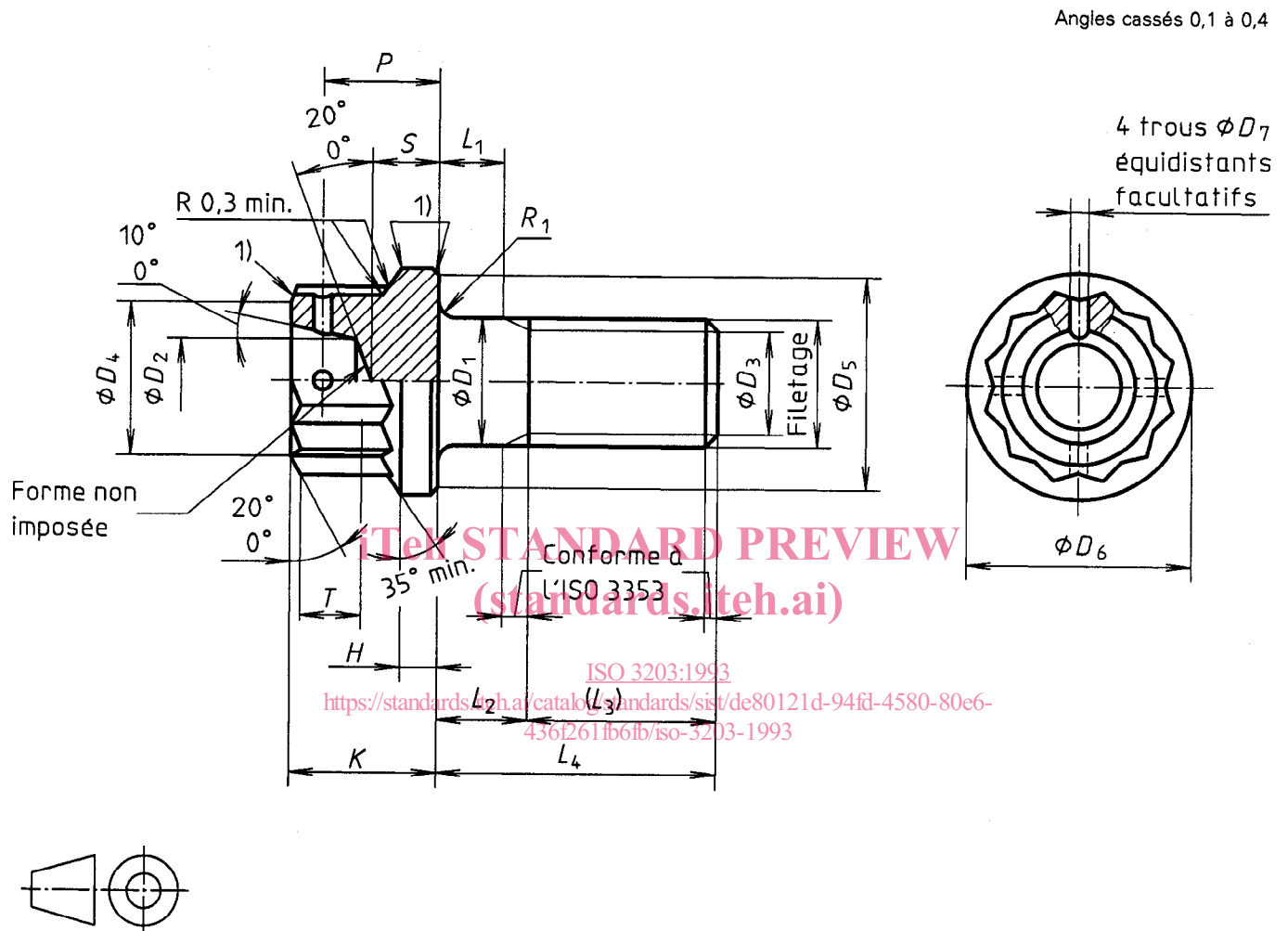

1) Arrondi ou chanfrein dans cette zone.

Figure 1

Tableau 1

Code de diamètre	Filetage ¹⁾	D_1				D_2 +0,5 0	D_3		D_4 min.	D_5 min.	D_6 max.	D_7 H13 ²⁾
		normal		égal au diamètre sur flancs			nom.	tol.				
		nom.	tol.	nom.	tol.							
040	MJ4×0,7 – 4h6h	4		3,54		—	3	$\begin{matrix} 0 \\ -0,5 \end{matrix}$	5,8	7,5	8,3	1
050	MJ5×0,8 – 4h6h	5		4,48		3,2	3,4	$\pm 0,5$	6,8	8,3	9,1	
060	MJ6×1 – 4h6h	6	h12 ²⁾	5,35	$\pm 0,13$	4,1	4,2		7,8	9,8	10,6	1,4
070	MJ7×1 – 4h6h	7		6,35		4,9	5,2		8,8	11,3	12,1	
080	MJ8×1 – 4h6h	8		7,35		5,2	6,2		9,8	12,8	13,6	
100	MJ10×1,25 – 4h6h	10		9,19		6,7	7,9		11,8	15,7	16,7	1,6
120	MJ12×1,25 – 4h6h	12		11,19		8	9,8		13,7	18,8	19,9	

Code de diamètre	H	K	L_1 3) 4) 5)	L_2 3) 4) 5)	L_3	L_4 5)		P	R_1		S	T	Numéro repère d'entraînement ⁶⁾
	min.	h15 ²⁾	min.	max.	nom.	tol.	nom.	tol.	+0,4 0	min.			
040	0,8	5,5	0,4	2	14	16 à 56		3,5	0,4	—	2,5	06	
050	1	6,5	0,5	4	16	20 à 70	$\pm 0,3$	4,5	0,5	$\begin{matrix} 0 \\ -0,2 \end{matrix}$	2,5	2,8	07
060	1,2	7,5	0,7		18	22 à 84		5,2	0,7		2,8	3,5	08
070	1,4	8,2	0,8		20	24 à 98		5,9	0,8		3,3	3,8	09
080	1,6	8,6	0,9		22	26 à 112		6,3	0,9		3,7	3,9	10
100	2	10,1	0,8		26	32 à 140		7,7	0,8		4,7	4,2	12
120	2,4	11,4	0,9		30	36 à 168		8,8	0,9		$\begin{matrix} 0 \\ -0,3 \end{matrix}$	5,6	4,5

1) Conforme à l'ISO 5855-2.

2) Voir ISO 286-2.

3) Première longueur, correspondant au premier L_4 .

4) Les conditions L_1 min. et L_2 max. ne peuvent pas être obtenues conjointement.

5) Échelonnement:

2 pour $L_4 \leq 100$

4 pour $L_4 > 100$

Si des longueurs supérieures sont nécessaires, elles doivent être choisies en utilisant cet échelonnement.

6) Conformément à l'ISO 4095 sur T min.

Page blanche

iTeh STANDARD PREVIEW
(standards.iteh.ai)

ISO 3203:1993

<https://standards.iteh.ai/catalog/standards/sist/de80121d-94fd-4580-80e6-436f261fb6fb/iso-3203-1993>

Page blanche

iTeh STANDARD PREVIEW
(standards.iteh.ai)

ISO 3203:1993

<https://standards.iteh.ai/catalog/standards/sist/de80121d-94fd-4580-80e6-436f261fb6fb/iso-3203-1993>

iTeh STANDARD PREVIEW
(standards.iteh.ai)

ISO 3203:1993

<https://standards.iteh.ai/catalog/standards/sist/de80121d-94fd-4580-80e6-436f261fb6fb/iso-3203-1993>

CDU 621.882.21:629.7

Descripteurs: industrie aéronautique, matériel d'aéronef, élément de fixation, vis partiellement fileté, dimension, tolérance de dimension.

Prix basé sur 3 pages
