NORME INTERNATIONALE



3375

INTERNATIONAL ORGANIZATION FOR STANDARDIZATION • МЕЖДУНАРОДНАЯ ОРГАНИЗАЦИЯ ПО СТАНДАРТИЗАЦИИ • ORGANISATION INTERNATIONALE DE NORMALISATION

Verre textile — Détermination de la rigidité des stratifils

Textile glass — Determination of stiffness of rovings

Première édition — 1975-12-15

ITEH STANDARD PREVIEW
(standards.iteh.ai)

[ISO 3375:1975](https://standards.iteh.ai/catalog/standards/sist/ca2b36c7-032f-4498-9d02-2548efa9ae76/iso-3375-1975)

<https://standards.iteh.ai/catalog/standards/sist/ca2b36c7-032f-4498-9d02-2548efa9ae76/iso-3375-1975>

CDU 677.521-486.8 : 677.016.673.22

Réf. n° : ISO 3375-1975 (F)

Descripteurs : verre textile, tissu de verre textile, stratifil, essai, essai de rigidité.

AVANT-PROPOS

L'ISO (Organisation Internationale de Normalisation) est une fédération mondiale d'organismes nationaux de normalisation (Comités Membres ISO). L'élaboration de Normes Internationales est confiée aux Comités Techniques ISO. Chaque Comité Membre intéressé par une étude a le droit de faire partie du Comité Technique correspondant. Les organisations internationales, gouvernementales et non gouvernementales, en liaison avec l'ISO, participent également aux travaux.

Les Projets de Normes Internationales adoptés par les Comités Techniques sont soumis aux Comités Membres pour approbation, avant leur acceptation comme Normes Internationales par le Conseil de l'ISO.

La Norme Internationale ISO 3375 a été établie par le Comité Technique ISO/TC 61, *Matières plastiques*, et soumise aux Comités Membres en janvier 1974.

Elle a été approuvée par les Comités Membres des pays suivants :

Allemagne	Hongrie	ISO 3375:1975
Autriche	Iran	standards.iteh.ai/catalog/standards/sist/ca2b36c7-032f-4498-9d02-2548e1111111/iso-3375-1975
Belgique	Irlande	Portugal
Brésil	Israël	Roumanie
Bulgarie	Italie	Royaume-Uni
Canada	Japon	Suède
Égypte, Rép. arabe d'	Mexique	Suisse
Espagne	Nouvelle-Zélande	Tchécoslovaquie
France	Pays-Bas	Turquie
		U.S.A.

Aucun Comité Membre n'a désapprouvé le document.

Verre textile – Détermination de la rigidité des stratifils

1 OBJET ET DOMAINE D'APPLICATION

La présente Norme Internationale spécifie une méthode de détermination de la rigidité d'un stratifil de verre textile.

2 RÉFÉRENCES

ISO/R 291, *Matières plastiques – Atmosphères normales pour le conditionnement et les essais.*

ISO 1886, *Produits en verre textile – Fils de silionne, fils de verranne et stratifils présentés sous forme d'enroulements – Échantillonnage des lots.*

3 PRINCIPE

Suspension, en son milieu, d'une éprouvette de longueur déterminée et mesurage de l'écartement des deux bouts pendants à une distance donnée du point de suspension.

4 ÉCHANTILLONNAGE

L'échantillonnage doit être effectué conformément à l'ISO 1886.

5 APPAREILLAGE

5.1 Appareil permettant un dévidage contrôlé du stratifil (voir figure 1).

5.2 Appareillage pour la détermination de la rigidité d'un stratifil, consistant en un crochet en acier inoxydable à section ronde et une échelle coulissante fixée à 60 mm au-dessous du point de suspension (voir figure 2).

6 CONDITIONNEMENT

Conditionner l'enroulement de stratifil, après l'avoir sorti de son emballage, durant au moins 48 h, à l'une des atmosphères normales de laboratoire spécifiées dans l'ISO/R 291.

7 MODE OPÉRATOIRE

7.1 Effectuer l'essai dans l'une des atmosphères normales spécifiées dans l'ISO/R 291.

7.2 Dévider le stratifil à la défilée par l'extérieur comme indiqué à la figure 1, en utilisant le guide et les rouleaux de tension en acier inoxydable.

7.3 La vitesse de dévidage doit être d'environ 100 mm/s, cette vitesse étant choisie en raison du soin nécessaire à la manipulation du stratifil et afin d'éviter une tension excessive.

7.4 Avant de prélever des éprouvettes de la couche externe de l'enroulement, écarter au moins 10 m de stratifil.

Découper cinq éprouvettes de 500 ± 5 mm chacune, à l'aide d'une lame coupante.

7.5 Draper l'éprouvette sur le crochet en prenant soin que la longueur soit la même de part et d'autre et attendre 30 ± 5 s avant d'effectuer le mesurage.

7.6 Se tenir bien en face du bout pendant gauche du stratifil (pour éviter toute erreur de parallaxe) et aligner le point zéro de l'échelle coulissante avec le milieu du stratifil.

7.7 Se déplacer pour se tenir bien en face du bout pendant droit du stratifil (pour éviter toute erreur de parallaxe) et relever la distance, en millimètres, entre les points milieu des bouts pendants du stratifil.

7.8 Faire toujours la lecture aux points d'intersection du milieu des bouts pendants avec l'arête supérieure de l'échelle coulissante située à 60 mm au-dessous du sommet du crochet.

7.9 Opérer de la même façon sur les quatre autres éprouvettes.

8 EXPRESSION DES RÉSULTATS

Noter la rigidité du stratifil, exprimée en millimètres, comme la moyenne arithmétique des cinq mesures.

9 PROCÈS-VERBAL D'ESSAI

Le procès-verbal d'essai doit contenir les indications suivantes :

- référence à la présente Norme Internationale;
- référence complète du stratifil essayé;
- diamètre extérieur des enroulements sur lesquels ont été prélevées les éprouvettes;
- détails du conditionnement préalable et de l'atmosphère d'essai utilisés;
- résultats individuels et leur moyenne arithmétique.

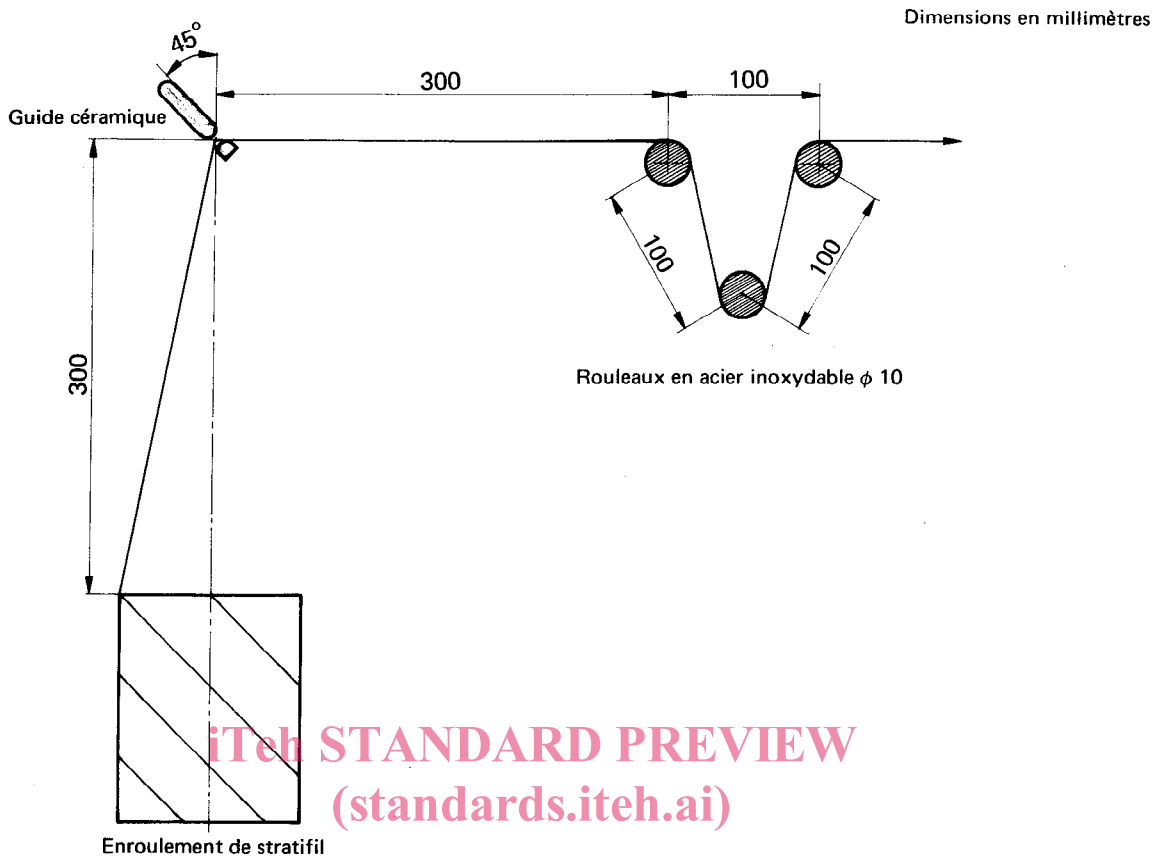

ISO 3375:1975
 FIGURE 1 – Disposition pour le dévidage contrôlé du stratifil
<https://standards.iteh.ai/catalog/standards/sist/ca2650c7-052f-4498-9d02-2548efa9ae76/iso-3375-1975>

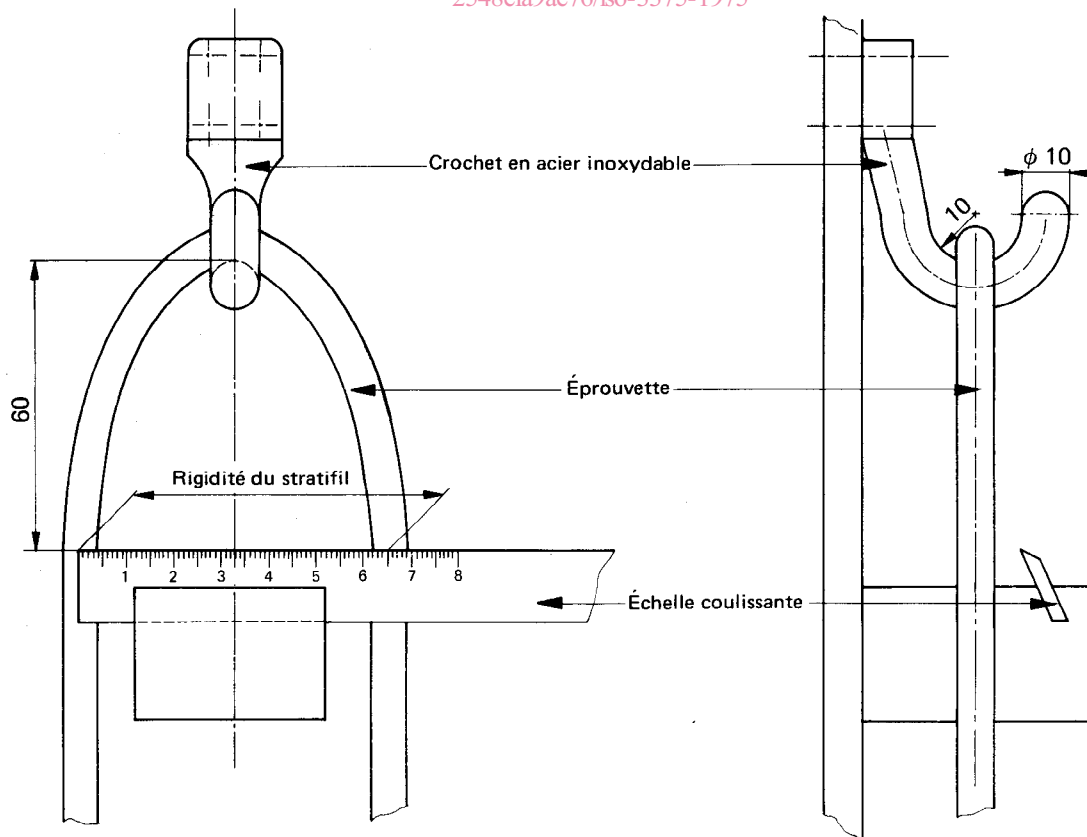

FIGURE 2 – Disposition pour l'essai de rigidité du stratifil