

NORME
INTERNATIONALE
INTERNATIONAL
STANDARD

CEI
IEC

60917-1

1998

AMENDEMENT 1
AMENDMENT 1
2000-05

Amendement 1

**Ordre modulaire pour le développement des
structures mécaniques pour les infrastructures
électroniques –**

**Partie 1:
Norme générique**

Amendment 1

**Modular order for the development of mechanical
structures for electronic equipment practices –**

**Part 1:
Generic standard**

© IEC 2000 Droits de reproduction réservés — Copyright - all rights reserved

International Electrotechnical Commission
Telefax: +41 22 919 0300

3, rue de Varembe Geneva, Switzerland
e-mail: inmail@iec.ch IEC web site <http://www.iec.ch>



Commission Electrotechnique Internationale
International Electrotechnical Commission
Международная Электротехническая Комиссия

CODE PRIX
PRICE CODE

D

*Pour prix, voir catalogue en vigueur
For price, see current catalogue*

AVANT-PROPOS

Le présent amendement a été établi par le sous-comité 48D: Structures mécaniques pour équipement électronique, du comité d'études 48 de la CEI: Composants électromécaniques et structures mécaniques pour équipements électroniques.

Le texte de cet amendement est issu des documents suivants:

FDIS	Rapport de vote
48D/222/FDIS	48D/232/RVD

Le rapport de vote indiqué dans le tableau ci-dessus donne toute information sur le vote ayant abouti à l'approbation de cet amendement.

Page 10

3 Termes, terminologie et définitions

Ajouter les nouvelles définitions suivantes:

cadre de montage

généralement un cadre constitué de profilés et destiné au montage d'appareils électroniques/électriques. Il peut être fixe ou mobile à l'intérieur d'une baie

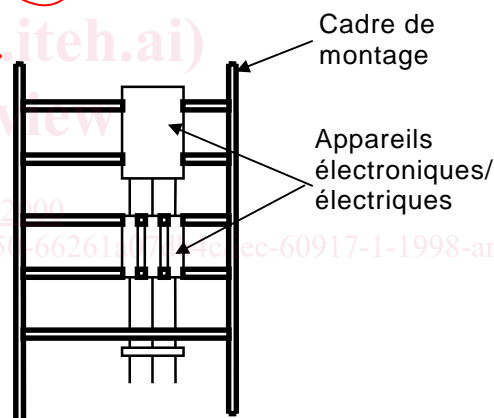

Figure 17

panneau de montage

panneau destiné au montage d'appareils électroniques/électriques et placé à l'intérieur de, par exemple, une baie

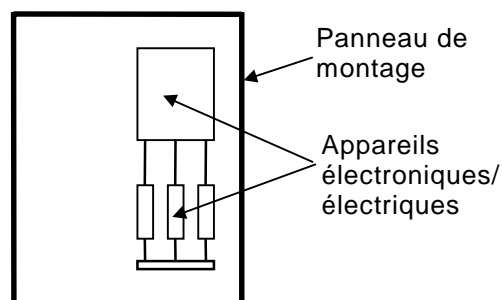

Figure 18

FOREWORD

This amendment has been prepared by subcommittee 48D: Mechanical structures for electronic equipment, of IEC technical committee 48: Electromechanical components and mechanical structures for electronic equipment.

The text of this amendment is based on the following documents:

FDIS	Report on voting
48D/222/FDIS	48D/232/RVD

Full information on the voting for the approval of this amendment can be found in the report on voting indicated in the above table.

Page 11

3 Terms, terminology and definitions

Add the following new definitions:

mounting frame

in general a frame design of profiles for the mounting of electronic/electrical devices. Fixed or movable location within cabinets

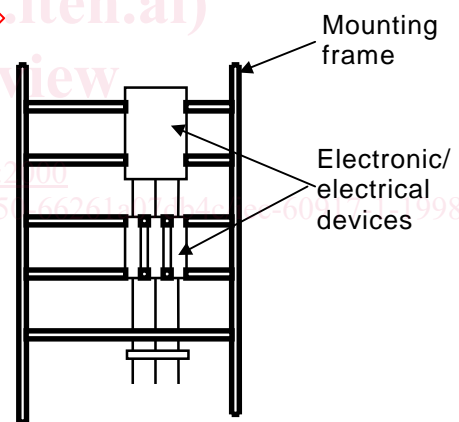

IEC 533/2000

Figure 17

mounting plate

plate for the mounting of electronic/electrical devices, located within e.g. cabinets

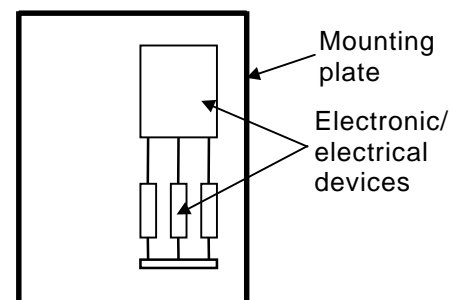

IEC 534/2000

Figure 18

panneau frontal

panneau destiné à être fixé à la zone de montage vertical des bâtis et des baies

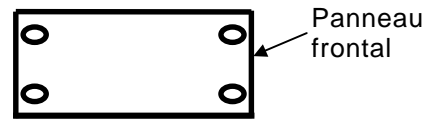

IEC 535/2000

Figure 19

fond de panier

plaque destinée à la fixation de connecteurs et de circuits imprimés pour leur interconnexion électrique

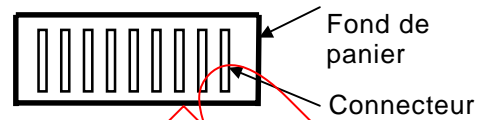

IEC 536/2000

Figure 20

panneau d'habillage de baie

pièce externe d'une baie, destinée à en protéger l'intérieur contre les contacts accidentels et les effets de l'environnement

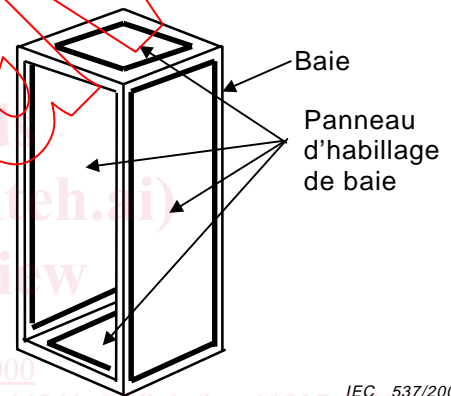

IEC 537/2000

Figure 21

porte

panneau d'habillage de baie, monté sur charnières et comprenant typiquement un dispositif de fermeture et/ou de condamnation.

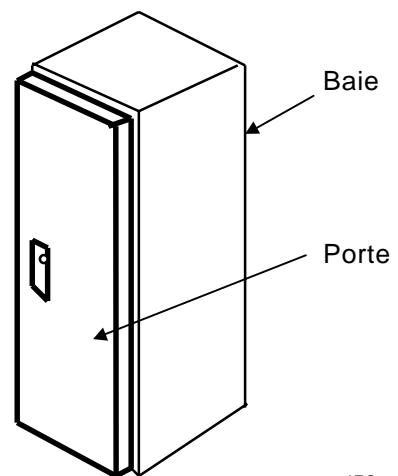

IEC 538/2000

Figure 22