NORME INTERNATIONALE 3584

INTERNATIONAL ORGANIZATION FOR STANDARDIZATION • МЕЖДУНАРОДНАЯ ОРГАНИЗАЦИЯ ПО СТАНДАРТИЗАЦИИ • ORGANISATION INTERNATIONALE DE NORMALISATION

Véhicules routiers — Montage des dispositifs d'accouplement mécanique sur la traverse arrière des camions

Road vehicles — Mounting of mechanical coupling devices on rear cross members of trucks

iTeh STANDARD PREVIEW
Première édition — 1975-11-01
(standards.iteh.ai)

[ISO 3584:1975](#)

<https://standards.iteh.ai/catalog/standards/sist/78621e2f-548c-4cc5-8753-3b604faf943e/iso-3584-1975>

CDU 629.11.013

Réf. n° : ISO 3584-1975 (F)

Descripteurs : véhicule routier, camion, accouplement, spécification, montage.

AVANT-PROPOS

L'ISO (Organisation Internationale de Normalisation) est une fédération mondiale d'organismes nationaux de normalisation (Comités Membres ISO). L'élaboration de Normes Internationales est confiée aux Comités Techniques ISO. Chaque Comité Membre intéressé par une étude a le droit de faire partie du Comité Technique correspondant. Les organisations internationales, gouvernementales et non gouvernementales, en liaison avec l'ISO, participent également aux travaux.

Les Projets de Normes Internationales adoptés par les Comités Techniques sont soumis aux Comités Membres pour approbation, avant leur acceptation comme Normes Internationales par le Conseil de l'ISO.

La Norme Internationale ISO 3584 a été établie par le Comité Technique ISO/TC 22, *Véhicules routiers*, et soumise aux Comités Membres en octobre 1974.

Elle a été approuvée par les Comités Membres des pays suivants :

Afrique du Sud, Rép. d'	Égypte, Rép. arabe d'	ISO 3584:1975
Allemagne	Finlande	Pays-Bas
Australie	France	Pologne
Belgique	Hongrie	Roumanie
Bésil	Inde	Suède
Bulgarie	Iran	Suisse
Canada	Irlande	Tchécoslovaquie
Chili	Italie	Turquie
Corée, Rép. dém. p. de	Japon	U.R.S.S.
		Yougoslavie

Aucun Comité Membre n'a désapprouvé le document.

Véhicules routiers – Montage des dispositifs d'accouplement mécanique sur la traverse arrière des camions

iTeh STANDARD PREVIEW
(standards.iteh.ai)

1 OBJET

La présente Norme Internationale spécifie les caractéristiques dimensionnelles nécessaires au montage des dispositifs d'accouplement mécanique (crochets ou chapes d'attelage) sur la traverse arrière des camions.

2 DOMAINE D'APPLICATION

Les dispositions de la présente Norme Internationale s'appliquent aux véhicules habituellement utilisés pour les transports commerciaux internationaux devant être accouplés à des remorques dont le « poids tractable »¹⁾ est supérieur à 3,5 tonnes.

3 CATÉGORIES DE POIDS

Catégorie 1 : Camions dont le « poids tractable constructeur »¹⁾ est supérieur à 3,5 tonnes et inférieur ou égal à 15 tonnes.

Catégorie 2 : Camions dont le « poids tractable constructeur » est supérieur à 15 tonnes et inférieur ou égal à 24 tonnes.

Catégorie 3 : Camions dont le « poids tractable constructeur » est supérieur à 24 tonnes.

4 DIMENSIONS ET TOLÉRANCES DES PERÇAGES

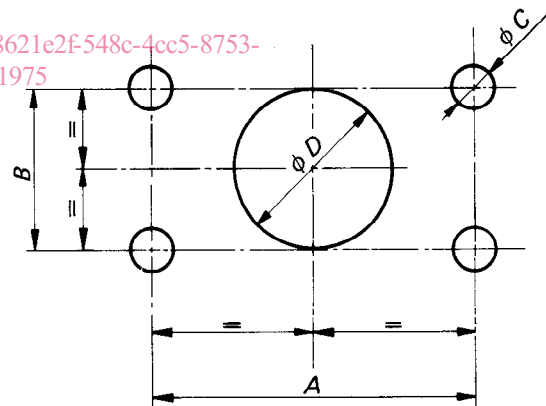

Dimensions en millimètres

Catégorie de poids	A ± 0,5	B ± 0,5	C ± 0,2	D ⁺¹ / _{-0,5}
1	120	55	15	75
2	140	80	17	85
3	160	100	21	95

1) Ces termes correspondent, respectivement, à ceux définis en 4.10 et 4.10.1 de l'ISO 1176, *Véhicules routiers – Poids – Vocabulaire*.

5 DIMENSIONS NÉCESSAIRES AU MONTAGE DES DISPOSITIFS D'ACCOUPLMENT SUR LA TRAVERSE ARRIÈRE

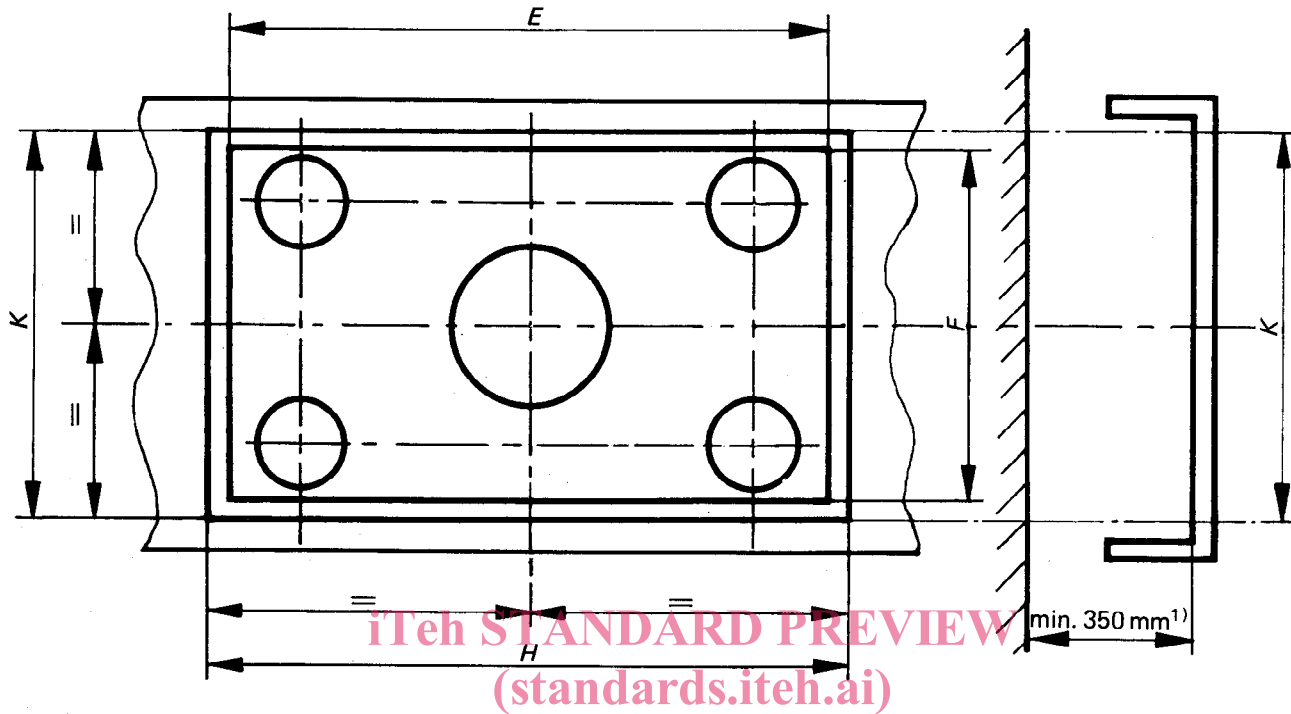

ISO 3584-1975
Dimensions en millimètres

<https://standards.iteh.ai/catalog/standards/sist/78621e2f-548c-48c5-8753-24604fa1943e/iso-3584-1975>

Catégorie de poids	Traverse		Accouplement	
	H min.	K min.	E max.	F max.
1	165	100	155	90
2	190	130	180	120
3	210	150	200	140

1) Cette dimension ne s'applique que dans le cas d'une traverse non démontable.