

---

**NORME INTERNATIONALE**



**3674**

---

INTERNATIONAL ORGANIZATION FOR STANDARDIZATION • МЕЖДУНАРОДНАЯ ОРГАНИЗАЦИЯ ПО СТАНДАРТИЗАЦИИ • ORGANISATION INTERNATIONALE DE NORMALISATION

---

## **Construction navale — Bateaux de navigation intérieure — Garde-corps**

*Shipbuilding — Inland vessels — Deck rail*

Première édition — 1976-05-01

**iTeh STANDARD PREVIEW**  
**(standards.iteh.ai)**

ISO 3674:1976

<https://standards.iteh.ai/catalog/standards/sist/30075ec5-8813-4c49-9c9e-6df8f43cca43/iso-3674-1976>

---

CDU 629.12.011.74 : 629.122

Réf. n° : ISO 3674-1976 (F)

Descripteurs : construction navale, navigation intérieure, navire, garde-corps, chandelier de garde-corps, chaîne, classification, dimension.

## AVANT-PROPOS

ISO (Organisation Internationale de Normalisation) est une fédération mondiale d'organismes nationaux de normalisation (Comités Membres ISO). L'élaboration des Normes Internationales est confiée aux Comités Techniques ISO. Chaque Comité Membre intéressé par une étude a le droit de faire partie du Comité Technique correspondant. Les organisations internationales, gouvernementales et non gouvernementales, en liaison avec l'ISO, participent également aux travaux.

Les Projets de Normes Internationales adoptés par les Comités Techniques sont soumis aux Comités Membres pour approbation, avant leur acceptation comme Normes Internationales par le Conseil de l'ISO.

La Norme Internationale ISO 3674 a été établie par le Comité Technique ISO/TC 8, *Construction navale*, et soumise aux Comités Membres en février 1975.

Elle a été approuvée par les Comités Membres des pays suivants :

Autriche  
Belgique  
Brésil  
Bulgarie  
Espagne  
France

Israël  
Italie  
Japon  
Mexique  
Pays-Bas  
Pologne

ISO 3674:1976

Roumanie

Royaume-Uni

Tchécoslovaquie

Turquie

Les Comités Membres des pays suivants ont désapprouvé le document pour des raisons techniques :

Allemagne  
Irlande

# Construction navale – Bateaux de navigation intérieure – Garde-corps

iTeh STANDARD PREVIEW  
(standards.iteh.ai)

## 1 OBJET

La présente Norme Internationale spécifie les types, constructions et dimensions principales des garde-corps de bateaux (nommés par la suite simplement « garde-corps »).

4.3 Les garde-corps rabattables doivent pouvoir être facilement démontés et placés horizontalement sur le pont.

## 2 DOMAINE D'APPLICATION

2.1 Les garde-corps spécifiés sont destinés à l'utilisation à bord des bateaux de tous types de navigation intérieure.

2.2 La présente Norme Internationale n'est pas applicable aux garde-corps spéciaux destinés aux cas particuliers, par exemple aux matières en bois chargées à bord du bateau, aux garde-corps fixes formés par le bordage, etc.

4.4 Aux points de raccordement, les sections démontables doivent être munies de dispositifs interdisant leur séparation. Il est admissible d'utiliser des chaînes au lieu des sections détachables.

## 3 CLASSIFICATION

Les garde-corps sont classés d'après le tableau 1.

## 4 CARACTÉRISTIQUES GÉNÉRALES

4.1 En règle générale, les garde-corps fixes sont soudés au pont ou au bordé du bateau.

4.2 Les garde-corps démontables sont fixés sur le pont à l'aide d'étriers ou d'emboîtement assurant leur démontage rapide.

4.5 Un acier soudable, ayant une résistance minimale de 350 N/mm<sup>2</sup>, doit être utilisé pour toutes les sections en acier du garde-corps.

TABLEAU 1

Tube	fixe
	démontable
Treillis	fixe
	démontable
Chaîne	démontable
	rabattable
Câble	démontable
	rabattable

5 GARDE-CORPS À TUBE

5.1 Le garde-corps de ce type doit être construit conformément à la figure 1.

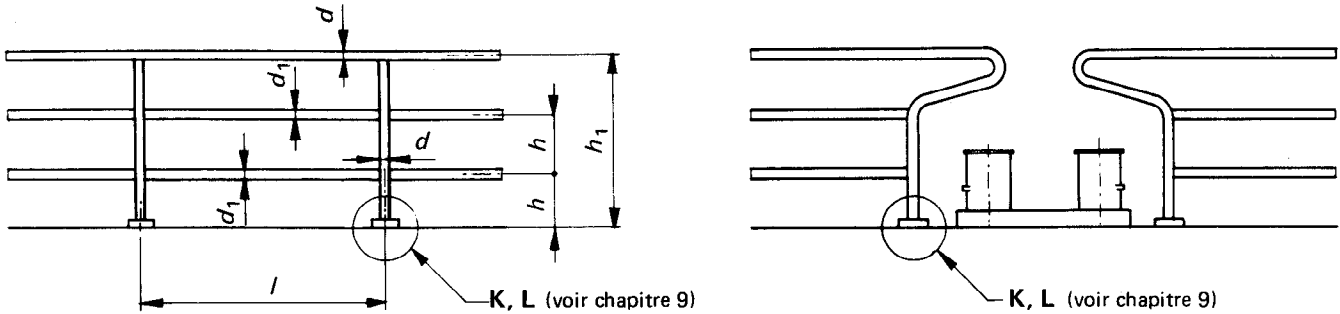

FIGURE 1 – Schéma de construction du garde-corps à tube

NOTE – Le type de fixation d'un garde-corps fixe doit être choisi conformément à la ferrure K.

Le type de fixation d'un garde-corps démontable doit être choisi conformément à la ferrure L.

5.2 Les dimensions des éléments du garde-corps à tube doivent correspondre à celles indiquées dans le tableau 2.

**iTeh STANDARD PREVIEW**  
 (standards.itteh.ai)

TABEAU 2

Dimensions en millimètres

Tube acier		ISO 3674-1976		l
d	d <sub>1</sub>	h	h <sub>1</sub>	
33,7 (1")	21,3 (1/2")	333	1 000	1 000 à 1 800
		300	900	

6 GARDE-CORPS À TREILLIS

6.1 Le garde-corps à treillis peut être construit en deux variantes, selon la figure 2.

Dimensions en millimètres

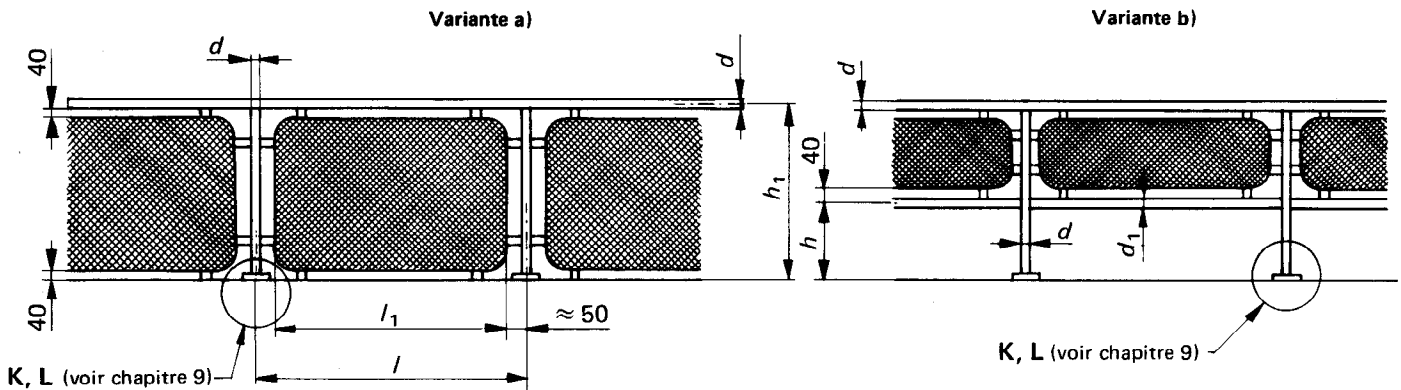

FIGURE 2 – Schéma de construction du garde-corps à treillis

NOTE – Le type de fixation d'un garde-corps fixe doit être choisi conformément à la ferrure K.

Le type de fixation d'un garde-corps démontable doit être choisi conformément à la ferrure L.

6.2 Les dimensions des éléments du garde-corps à treillis doivent correspondre à celles indiquées dans le tableau 3.

TABLEAU 3

Dimensions en millimètres

Tube acier		h	h <sub>1</sub>	l	l <sub>1</sub>
d	d <sub>1</sub>				
33,7 (1")	21,3 (1/2")	550	1 100	1 100 à 1 400	1 000 à 1 300
		450	900		

### 7 GARDE-CORPS À CHAÎNE

7.1 La chaîne doit supporter une charge limite de 9 kN au minimum. La chaîne doit s'interrompre sur chaque chandelier et être suspendue à l'aide d'un crochet à ressort ou d'un crochet simple. La flèche de la chaîne ne doit pas dépasser 50 mm. Les chandeliers sont terminés par les têtons.

7.2 Le garde-corps de ce type doit être construit conformément à la figure 3.

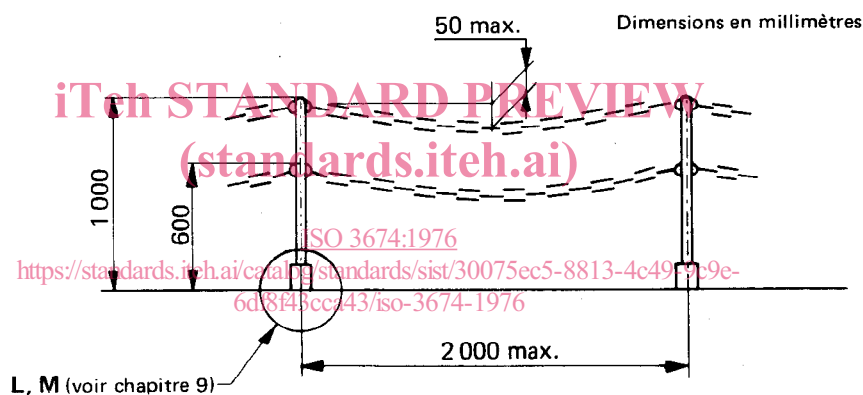

FIGURE 3 — Schéma de construction du garde-corps à chaîne

NOTE — Le type de fixation d'un garde-corps démontable doit être choisi conformément à la ferrure L.

Le type de fixation d'un garde-corps rabattable doit être choisi conformément à la ferrure M.

7.3 La fixation des chaînes aux chandeliers et mains courantes doit être exécutée conformément à la figure 4.

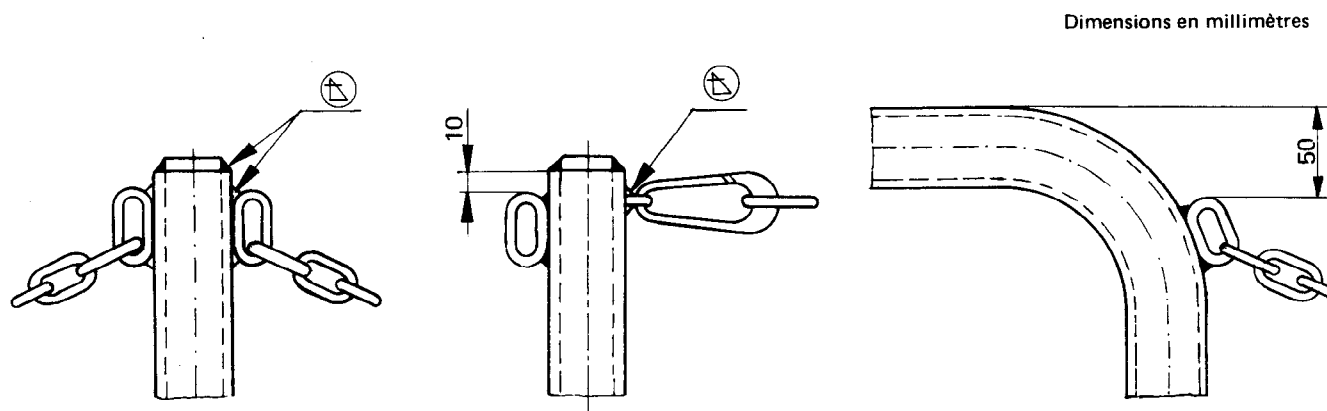

FIGURE 4 — Mode de fixation des chaînes aux chandeliers et mains courantes

## 8 GARDE-CORPS À CÂBLE

8.1 Le diamètre minimum du câble d'acier doit être de 6 mm.

Le câble est haubané à l'aide des ridoirs, et attaché, en général, au pont, aux murs des superstructures, etc.

8.2 Le garde-corps de ce type doit être construit conformément à la figure 5.

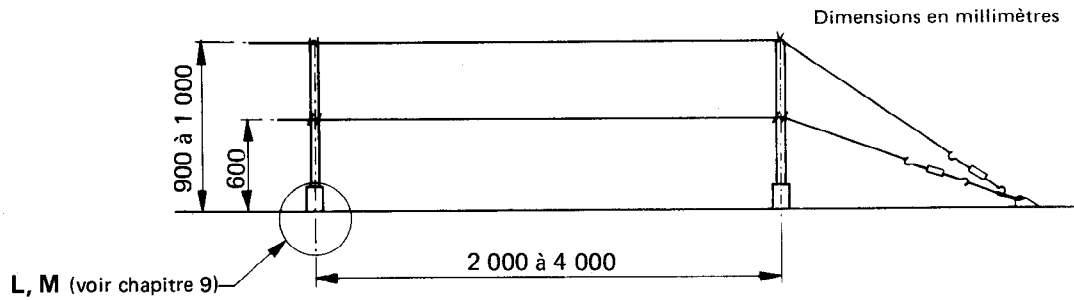

FIGURE 5 — Schéma de construction du garde-corps à câble

NOTE — Le type de fixation d'un garde-corps démontable doit être choisi conformément à la ferrure L.

Le type de fixation d'un garde-corps rabattable doit être choisi conformément à la ferrure M.

Pour le garde-corps à câble ayant une hauteur de 900 mm, il est admis d'utiliser la variante avec un câble supérieur seulement.

8.3 L'installation d'un anneau de guide-câble doit être exécutée d'après la figure 6.

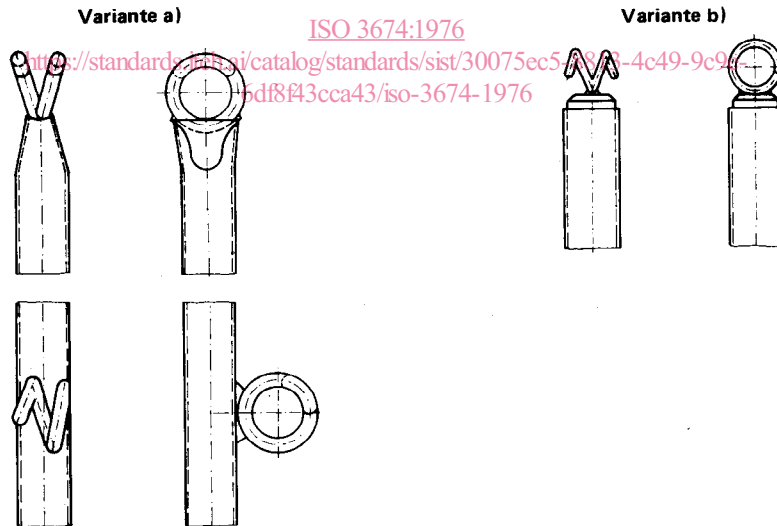
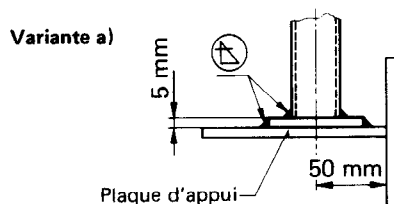

FIGURE 6 — Fixation des anneaux de guide-câble

## 9 ÉLÉMENTS DE FIXATION DES CHANDELIERS

9.1 La ferrure K étant une fixation rigide des chandeliers, elle peut être construite en trois variantes conformément à la figure 7.



NOTE — Les chandeliers du garde-corps peuvent être soudés directement au pont sans une plaque d'appui.



FIGURE 7 — Installation des chandeliers du garde-corps fixe

**iTeh STANDARD PREVIEW**  
(standards.iteh.ai)

9.2 La ferrure L étant une fixation démontable, elle peut être exécutée en deux variantes données à la figure 8.

ISO 3674:1976

<https://standards.iteh.ai/catalog/standards/sist/30075ec5-8813-4c49-9c9e-6df8f43cca43/iso-3674-1976>

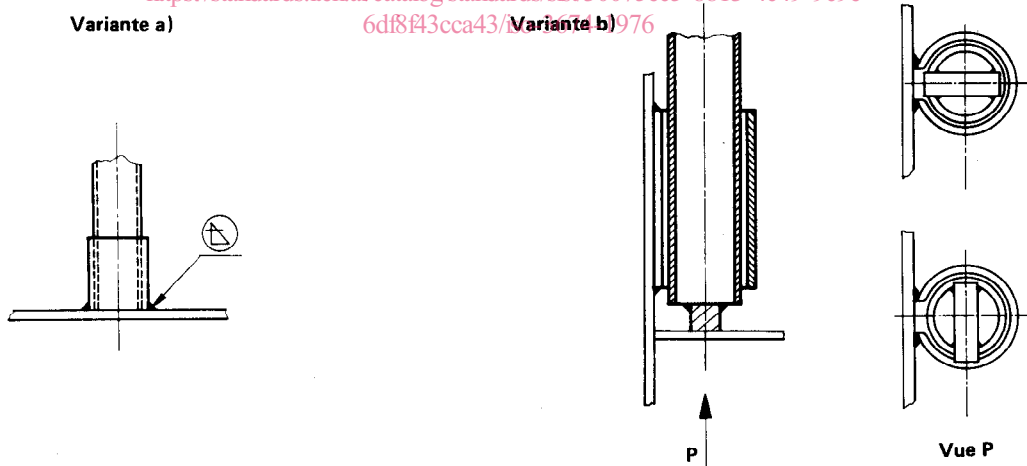

FIGURE 8 — Installation des chandeliers du garde-corps démontable

9.3 La ferrure M étant une fixation du garde-corps rabattable, elle peut être exécutée en deux variantes données à la figure 9.

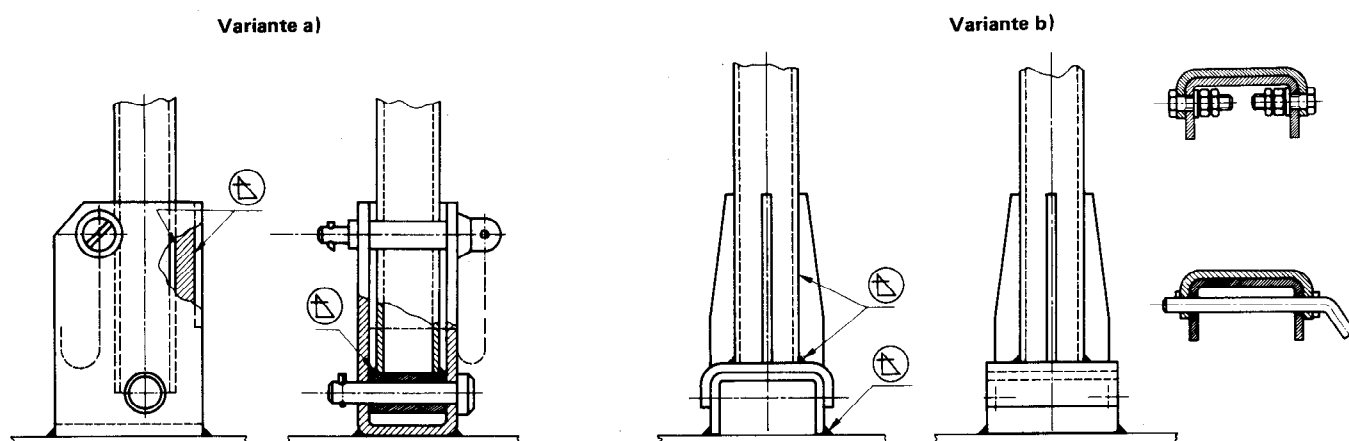

FIGURE 9 — Installation des chandeliers du garde-corps rabattable

9.4 Le type de fixation des chandeliers du garde-corps démontable dans les emboîtements doit être choisi conformément à la figure 10.

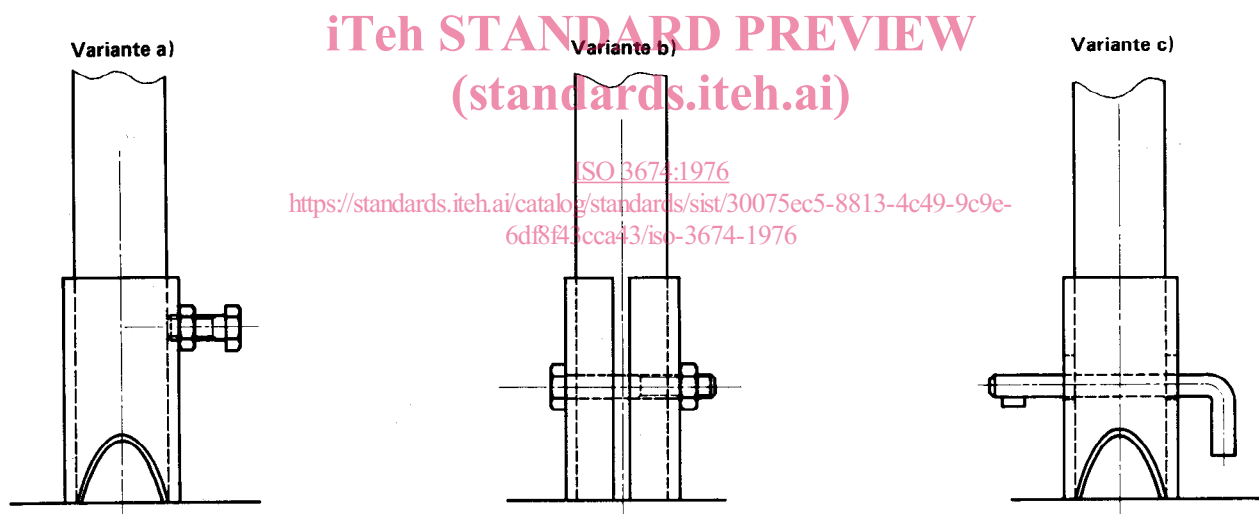

FIGURE 10 — Types de fixation des chandeliers dans les emboîtements du garde-corps démontable

Les emboîtements pour les chandeliers à tube de 33,7 mm (1") doivent être fabriqués en tube acier de 42,4 mm (1 1/2") de diamètre.