NORME INTERNATIONALE 3827/IV

INTERNATIONAL ORGANIZATION FOR STANDARDIZATION • МЕЖДУНАРОДНАЯ ОРГАНИЗАЦИЯ ПО СТАНДАРТИЗАЦИИ • ORGANISATION INTERNATIONALE DE NORMALISATION

Construction navale — Coordination dimensionnelle pour l'ameublement des navires — Partie IV : Dimensions clés

Shipbuilding — Co-ordination of dimensions in ships' accommodation — Part IV : Controlling dimensions

Première édition — 1977-02-01

standards.iteh.ai

[ISO 3827-4:1977](https://standards.iteh.ai/catalog/standards/sist/51bd9fb9-2144-4a5c-b65b-3edbd1308331/iso-3827-4-1977)

<https://standards.iteh.ai/catalog/standards/sist/51bd9fb9-2144-4a5c-b65b-3edbd1308331/iso-3827-4-1977>

CDU 629.12 : 389.63

Réf. n° : ISO 3827/IV-1977 (F)

Descripteurs : construction navale, préfabrication, coordination dimensionnelle, projet de construction.

Prix basé sur 3 pages

AVANT-PROPOS

L'ISO (Organisation internationale de normalisation) est une fédération mondiale d'organismes nationaux de normalisation (comités membres de l'ISO). L'élaboration des Normes internationales est confiée aux comités techniques de l'ISO. Chaque comité membre intéressé par une étude a le droit de faire partie du comité technique correspondant. Les organisations internationales, gouvernementales et non gouvernementales, en liaison avec l'ISO, participent également aux travaux.

Les projets de Normes internationales adoptés par les comités techniques sont soumis aux comités membres pour approbation, avant leur acceptation comme Normes internationales par le Conseil de l'ISO.

La Norme internationale ISO 3827/IV a été élaborée par le comité technique ISO/TC 8, *Construction navale*, et a été soumise aux comités membres en juin 1975.

Les comités membres des pays suivants l'ont approuvée :

Afrique du Sud, Rép. d'	Irlande	Royaume-Uni
Allemagne	Italie	Suède
Autriche	Japon	Tchécoslovaquie
Belgique	Norvège	Turquie
Bésil	Pays-Bas	Yougoslavie
Espagne	Pologne	
Finlande	Roumanie	

[ISO 3827-4:1977](https://standards.iteh.ai/catalog/standards/sist/51bd9fb9-2144-4a5c-b65b-3edbd1308391/iso-3827-4-1977)

<https://standards.iteh.ai/catalog/standards/sist/51bd9fb9-2144-4a5c-b65b-3edbd1308391/iso-3827-4-1977>

Le comité membre du pays suivant l'a désapprouvée pour des raisons techniques :

France

Construction navale – Coordination dimensionnelle pour l'ameublement des navires – Partie IV : Dimensions clés

iTeh STANDARD PREVIEW
(standards.iteh.ai)

0 INTRODUCTION

Cette partie de l'ISO 3827 accompagne les documents suivants :

Partie I : Principes de la coordination dimensionnelle;

Partie II : Glossaire de termes;

Partie III : Dimensions de coordination des composants et ensembles.

Elle établit un cadre dimensionnel qui permet d'obtenir les dimensions de coordination des composants. Ce cadre est basé sur les dimensions horizontales et verticales des navires, qui découlent des besoins de l'utilisateur et qui, à leur tour, influencent la dimension des composants et ensembles.

1 OBJET ET DOMAINE D'APPLICATION

1.1 La présente Norme internationale établit un ensemble de dimensions clés pour l'étude des revêtements et emménagements à bord des navires, destinées à être utilisées pour l'étude des roufles et des pièces d'habitation à bord des navires et aider à déterminer les dimensions de coordination des composants.

1.2 Des recommandations sont données pour la hauteur entre pont et vaigrage; l'espacement horizontal entre les cloisons; les zones clés pour les espaces occupés par les cloisons et les revêtements; les hauteurs des traverses hautes et basses des portes et des fenêtres.

NOTE – Les utilisateurs de la présente Norme internationale devraient se référer aux règles ou aux réglementations nationales et internationales pour s'assurer que les prescriptions relatives à chaque navire sont satisfaites.

2 DÉFINITIONS

Pour la présente Norme internationale, les définitions données dans l'ISO 3827/II sont applicables.

3 DIMENSIONS CLÉS VERTICALES

3.1 Pour utiliser pleinement des composants aux dimensions coordonnées, des ponts plats sont nécessaires et, dans la mesure du possible, on devrait éliminer le bouge et la tonture.

3.2 Les recommandations sont basées sur des ponts plats, comme indiqué à la figure 1 et, lorsqu'il y a un bouge ou une tonture, on devrait étudier l'effet qu'ils ont sur les hauteurs de vaigrage, etc., afin de donner le degré maximum de coordination modulaire.

3.3 La dimension préférentielle pour la hauteur entre le pont et le vaigrage (A) est de 2 100 mm. D'autres hauteurs peuvent être choisies, en multiples de 100 mm (choix préférentiel) ou de 50 mm.

NOTE – La hauteur entre le pont et le vaigrage est la hauteur libre de la partie supérieure du pont fini à la partie inférieure du vaigrage ou des équipements.

3.4 Lorsque l'on choisit la hauteur modulaire entre le pont et le vaigrage, on doit tenir compte, entre les limites de la hauteur de l'entrepont (B), du plancher fini, de la structure, des équipements et des vaigrages suspendus.

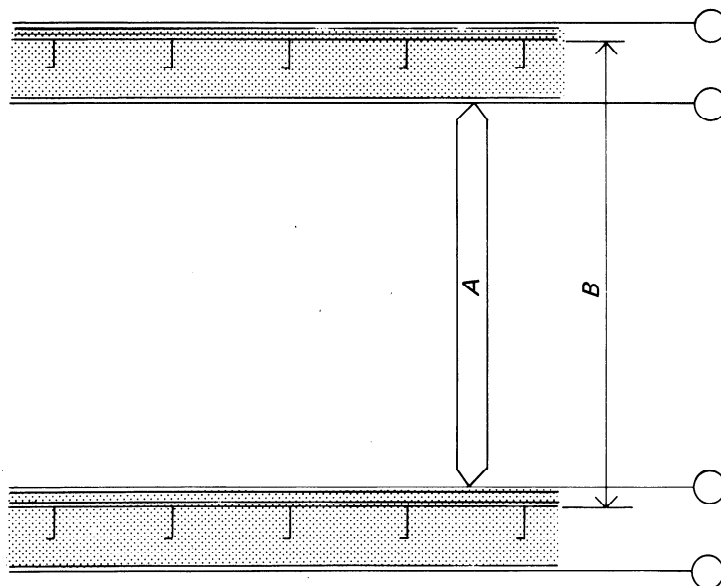

FIGURE 1 – Dimensions clés verticales

4 DIMENSIONS CLÉS HORIZONTALES

4.1 Les dimensions clés horizontales sont pour la largeur et l'espacement des zones clés, destinées aux cloisons et aux revêtements structurels, et pour l'espacement des zones neutres.

4.2 Il existe deux méthodes principales pour placer les lignes clés par rapport aux zones : à la limite des zones ou sur les lignes axiales des zones, comme indiqué à la figure 2.

4.3 Pour utiliser pleinement les composants aux dimensions coordonnées, une structure carrée est nécessaire et, dans la mesure du possible, on doit éviter, à l'intérieur, les façades cambrées ou inclinées, les côtés en forme et inclinés.

4.4 Les recommandations sont basées sur des structures rectilignes et, lorsqu'un profilage existe, on devrait étudier son effet afin d'obtenir le degré maximum de coordination modulaire.

<https://standards.iteh.ai/catalog/standards/sist/51bd9fb9-2144-4a5c-b65b-3edbd1308331/iso-3827-4-1977>

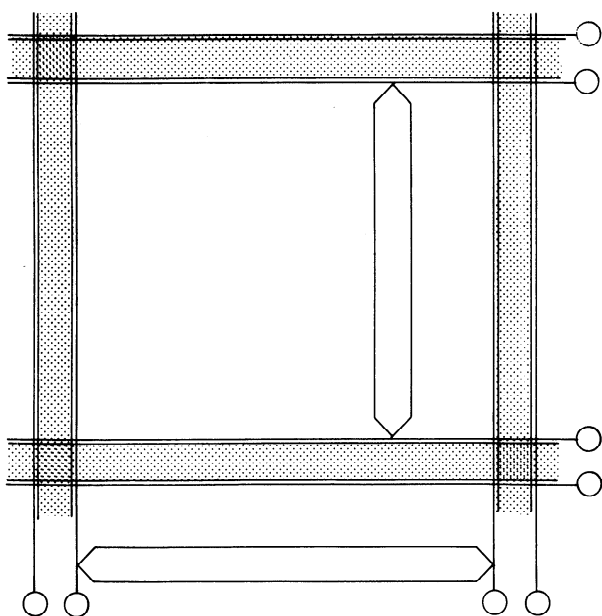

Méthode 1 (préférentielle) : lignes clés à la limite des zones

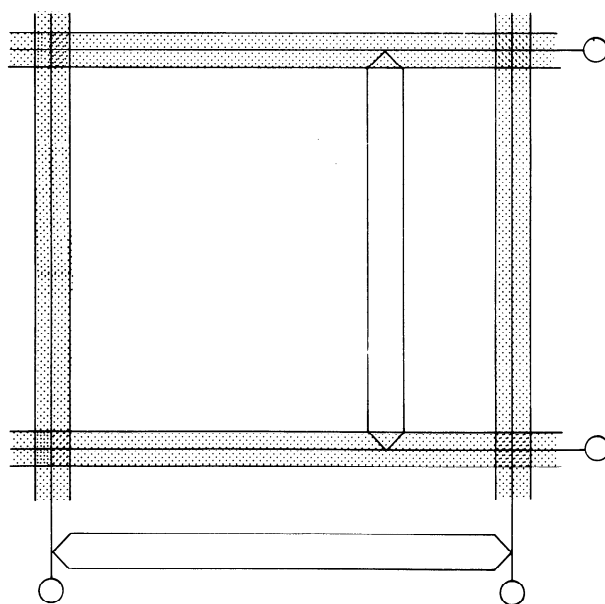

Méthode 2 : lignes clés sur les lignes axiales des zones

FIGURE 2 – Emplacement des lignes clés

4.5 Dimensions clés pour la largeur des zones

Les dimensions des zones clés devraient être en multiples de 50 mm, bien que certains écarts puissent être nécessaires en raison de dispositions structurelles. Ces dimensions se rapportent aux emménagements compris à l'intérieur des limites des zones, par exemple coffrage, revêtement et isolation, revêtement latéral des roufles, isolation et renforts.

4.6 Les dimensions des zones neutres doivent être fixées à partir des dimensions réelles des cloisons et de leurs supports, etc.

4.7 Dimensions clés pour l'espacement des zones

La sélection des dimensions devrait être faite d'après le tableau ci-dessous, quelle que soit la méthode employée, la méthode 1 (la distance entre les limites des zones) ou la méthode 2 (la distance entre les lignes axiales). Les dimensions se rapportent aux distances horizontales entre les lignes clés.

1 ^{re} préférence Multiples de 300 mm	2 ^e préférence Multiples de 100 mm
À partir de 300	À partir de 300

5 DIMENSIONS CLÉS INTERMÉDIAIRES

5.1 Les lignes clés intermédiaires indiquent l'endroit où les joints entre les composants ou les ensembles sont plus susceptibles de se trouver. Les dimensions données sont les distances verticales à partir de la ligne clé bordant le sommet de la zone du plancher.

5.2 Hauteur du bas de fenêtre

La première hauteur préférentielle pour la ligne clé correspondant à la traverse basse d'un ensemble-fenêtre devrait être de 1 000 mm.

5.3 Hauteur du haut de fenêtre

La première hauteur préférentielle pour la ligne clé correspondant à la traverse haute d'un ensemble-fenêtre devrait être de 2 000 mm.

5.4 Hauteur du haut de porte

La première hauteur préférentielle pour la ligne clé correspondant à la traverse haute d'un ensemble-porte devrait être de 2 000 mm.

5.5 Autres hauteurs

D'autres choix de hauteurs pour les paragraphes 5.2, 5.3 et 5.4 devraient se limiter à des multiples de 100 mm des modules normalisés donnés dans l'ISO 3827/III.

<https://standards.iteh.ai/catalog/standards/sist/51bd9fb9-2144-4a5c-b65b-3edbd1308331/iso-3827-4-1977>

Page blanche

iTeh STANDARD PREVIEW
(standards.iteh.ai)

ISO 3827-4:1977

<https://standards.iteh.ai/catalog/standards/sist/51bd9fb9-2144-4a5c-b65b-3edbd1308331/iso-3827-4-1977>

Page blanche

iTeh STANDARD PREVIEW
(standards.iteh.ai)

ISO 3827-4:1977

<https://standards.iteh.ai/catalog/standards/sist/51bd9fb9-2144-4a5c-b65b-3edbd1308331/iso-3827-4-1977>

Page blanche

iTeh STANDARD PREVIEW
(standards.iteh.ai)

ISO 3827-4:1977

<https://standards.iteh.ai/catalog/standards/sist/51bd9fb9-2144-4a5c-b65b-3edbd1308331/iso-3827-4-1977>