Norme internationale



3926

INTERNATIONAL ORGANIZATION FOR STANDARDIZATION • МЕЖДУНАРОДНАЯ ОРГАНИЗАЦИЯ ПО СТАНДАРТИЗАЦИИ • ORGANISATION INTERNATIONALE DE NORMALISATION

Construction navale — Navigation intérieure — Raccords de réception d'huile et de combustible — Dimensions de raccordement

Shipbuilding — Inland navigation — Couplings for oil and fuel reception — Mating dimensions

Deuxième édition — 1980-08-01 (standards.iteh.ai)

[ISO 3926:1980](https://standards.iteh.ai/catalog/standards/sist/a9bdb592-4925-4e15-9374-13b580094fbd/iso-3926-1980)

<https://standards.iteh.ai/catalog/standards/sist/a9bdb592-4925-4e15-9374-13b580094fbd/iso-3926-1980>

CDU 629.12.012 : 629.122

Réf. n° : ISO 3926-1980 (F)

Descripteurs : construction navale, navigation fluviale, dispositif de remplissage, dimension, classification.

Avant-propos

L'ISO (Organisation internationale de normalisation) est une fédération mondiale d'organismes nationaux de normalisation (comités membres de l'ISO). L'élaboration des Normes internationales est confiée aux comités techniques de l'ISO. Chaque comité membre intéressé par une étude a le droit de faire partie du comité technique correspondant. Les organisations internationales, gouvernementales et non gouvernementales, en liaison avec l'ISO, participent également aux travaux.

Les projets de Normes internationales adoptés par les comités techniques sont soumis aux comités membres pour approbation, avant leur acceptation comme Normes internationales par le Conseil de l'ISO.

La Norme internationale ISO 3926 a été élaborée par le comité technique ISO/TC 8, *Construction navale*.

Cette deuxième édition fut soumise directement au Conseil de l'ISO, conformément au paragraphe 5.10.1 de la partie 1 des Directives pour les travaux techniques de l'ISO. Elle annule et remplace la première édition (ISO 3926-1976), qui avait été approuvée par les comités membres des pays suivants :

Afrique du Sud, Rép. d'	Irlande	Roumanie
Autriche	Israël	Royaume-Uni
Belgique	Italie	Tchécoslovaquie
Brésil	Japon	Turquie
Bulgarie	Pays-Bas	URSS
France	Pologne	Yougoslavie

Le comité membre du pays suivant l'avait désapprouvée pour des raisons techniques :

Allemagne, R.F.

Construction navale — Navigation intérieure — Raccords de réception d'huile et de combustible — Dimensions de raccordement

iTeh STANDARD PREVIEW (standards.iteh.ai)

0 Introduction

La présente Norme internationale a pour objet d'unifier les dimensions de raccordement des dispositifs de remplissage à bord des bateaux pour l'huile de graissage et le combustible liquide.

L'utilisation des dimensions indiquées des dispositifs correspondants à bord des bateaux et dans les ports facilitera la réception de l'huile et du combustible sur les bateaux et diminuera le temps et le travail nécessaires.

1 Objet et domaine d'application

La présente Norme internationale fixe les dimensions des dispositifs de réception d'huile et de combustible destinés à l'alimentation des bateaux en combustible liquide et huile de graissage. Ces dispositifs s'appliquent aux bateaux de navigation intérieure et aux installations portuaires utilisées par ces bateaux.

Elle ne s'applique pas aux dispositifs correspondant aux systèmes de chargement des bateaux transportant les produits dérivés du pétrole.

2 Classification

Pour les bateaux de capacité et types différents, la présente Norme internationale spécifie trois grandeurs de raccords d'accouplement ayant les dimensions nominales suivantes :

- DN 50
- DN 80
- DN 150 (seulement pour le combustible)

3 Dimensions de raccordement

Les détails principaux de raccordement et leurs dimensions sont montrés sur les figures 1 et 2 et donnés dans le tableau.

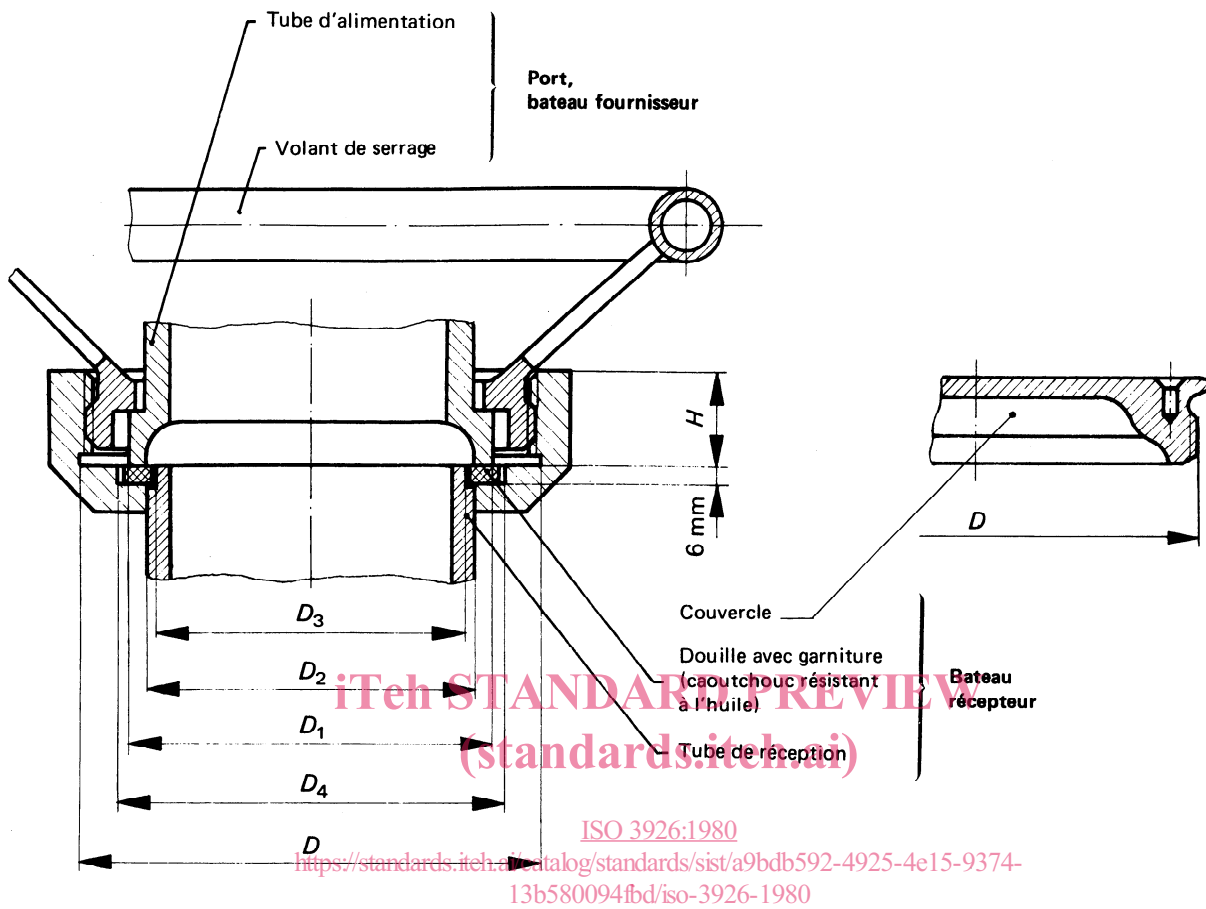

Figure 1 — Dispositif de réception d'huile et de combustible pour les dimensions nominales 50 et 80

Tableau — Dimensions de raccordement

Dimensions en millimètres

Dimension nominale DN	Filetage trapézoïdal <i>D</i>	Diamètres				Hauteur <i>H</i>
		<i>D</i> ₁	<i>D</i> ₂	<i>D</i> ₃	<i>D</i> ₄	
50	85 × 4	67	59	54	69	25
80	120 × 6	100	90	85	102	30

NOTE — Les éléments sans dimensions sont approximatifs et ne déterminent pas la construction.

Dimensions en millimètres

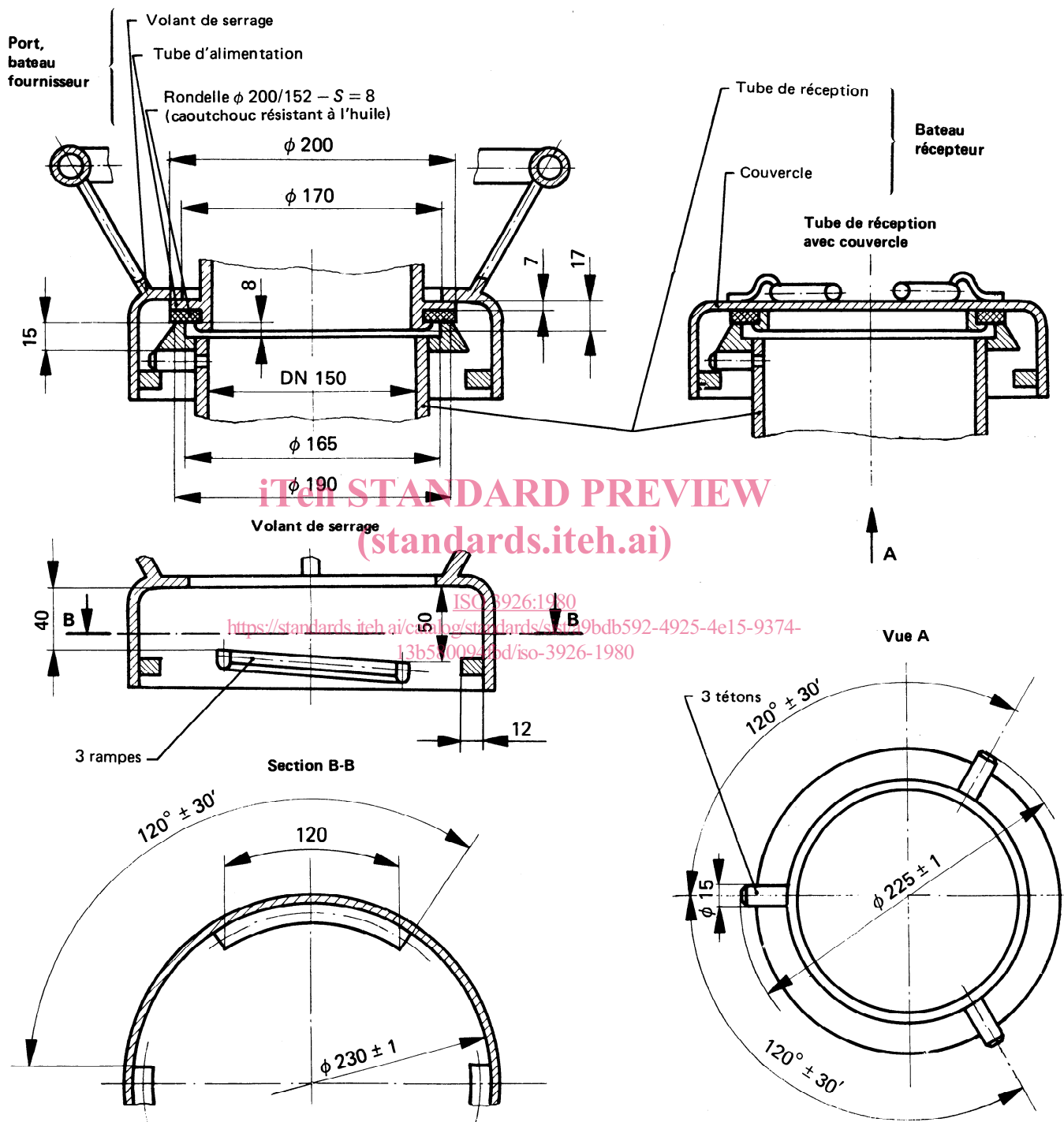

Figure 2 — Dispositif de réception de combustible pour la dimension nominale 150

NOTE — Les éléments sans dimensions sont approximatifs et ne déterminent pas la construction.

Page blanche

iTeh STANDARD PREVIEW
(standards.iteh.ai)

ISO 3926:1980

<https://standards.iteh.ai/catalog/standards/sist/a9bdb592-4925-4e15-9374-13b580094fbd/iso-3926-1980>

Page blanche

iTeh STANDARD PREVIEW
(standards.iteh.ai)

ISO 3926:1980

<https://standards.iteh.ai/catalog/standards/sist/a9bdb592-4925-4e15-9374-13b580094fbd/iso-3926-1980>

Page blanche

iTeh STANDARD PREVIEW
(standards.iteh.ai)

ISO 3926:1980

<https://standards.iteh.ai/catalog/standards/sist/a9bdb592-4925-4e15-9374-13b580094fbd/iso-3926-1980>