NORME INTERNATIONALE **ISO** 4028



INTERNATIONAL ORGANIZATION FOR STANDARDIZATION • МЕЖДУНАРОДНАЯ ОРГАНИЗАЦИЯ ПО СТАНДАРТИЗАЦИИ • ORGANISATION INTERNATIONALE DE NORMALISATION

Vis sans tête à six pans creux, à téton

Hexagon socket set screws with dog point

Première édition — 1977-09-15

iTeh STANDARD PREVIEW
(standards.iteh.ai)

ISO 4028:1977

<https://standards.iteh.ai/catalog/standards/sist/e483542b-cbcc-4d4d-a453-9fc8c90b7900/iso-4028-1977>

CDU 621.882.219.4

Réf. n° : ISO 4028-1977 (F)

Descripteurs : élément de fixation, vis, vis à six pans creux, vis sans tête, spécification.

Prix basé sur 3 pages

AVANT-PROPOS

L'ISO (Organisation internationale de normalisation) est une fédération mondiale d'organismes nationaux de normalisation (comités membres de l'ISO). L'élaboration des Normes internationales est confiée aux comités techniques de l'ISO. Chaque comité membre intéressé par une étude a le droit de faire partie du comité technique correspondant. Les organisations internationales, gouvernementales et non gouvernementales, en liaison avec l'ISO, participent également aux travaux.

Les projets de Normes internationales adoptés par les comités techniques sont soumis aux comités membres pour approbation, avant leur acceptation comme Normes internationales par le Conseil de l'ISO.

La Norme internationale ISO 4028 a été élaborée par le comité technique ISO/TC 2, *Éléments de fixation*, et a été soumise aux comités membres en avril 1976.

ITEH STANDARD PREVIEW
(standards.iteh.ai)

Les comités membres des pays suivants l'ont approuvée :

[ISO 4028:1977](https://standards.iteh.ai/catalog/standards/sist/e483542b-cbcc-4d4d-a453-9fc8c9057900/iso-4028-1977)

Afrique du Sud, Rép. d'	Finlande	Philippines
Allemagne	Hongrie	Pologne
Belgique	Inde	Roumanie
Brésil	Irlande	Royaume-Uni
Bulgarie	Italie	Suède
Corée, Rép. dém. p. de	Japon	Suisse
Corée, Rép. de	Mexique	Tchécoslovaquie
Danemark	Norvège	Turquie
Espagne	Pays-Bas	U.R.S.S.

Les comités membres des pays suivants l'ont désapprouvée pour des raisons techniques :

Australie
France
U.S.A.



Publié 1979-11-15

INTERNATIONAL ORGANIZATION FOR STANDARDIZATION • МЕЖДУНАРОДНАЯ ОРГАНИЗАЦИЯ ПО СТАНДАРТИЗАЦИИ • ORGANISATION INTERNATIONALE DE NORMALISATION

Vis sans tête à six pans creux, à téton

ERRATUM

Page 2

Remplacer $t_{\max.}^{4)}$ par $t_{\min.}^{4)}$

Page 2

Longueur nominale $l = 8$: remplacer 8,28 par 8,29

Vis sans tête à six pans creux, à béton

iTeh STANDARD PREVIEW
(standards.iteh.ai)

1 OBJET ET DOMAINE D'APPLICATION

La présente Norme internationale spécifie les caractéristiques des vis sans tête à six pans creux, à béton, de dimensions métriques, de 1,6 à 24 mm inclus de diamètre de filetage, et de la classe de produit A.

Si, dans des cas particuliers, des spécifications autres que celles figurant dans la présente Norme internationale sont requises, il est recommandé de les prendre dans les Normes internationales existantes, par exemple ISO 261, ISO 888, ISO 898, ISO 965.

2 DIMENSIONS

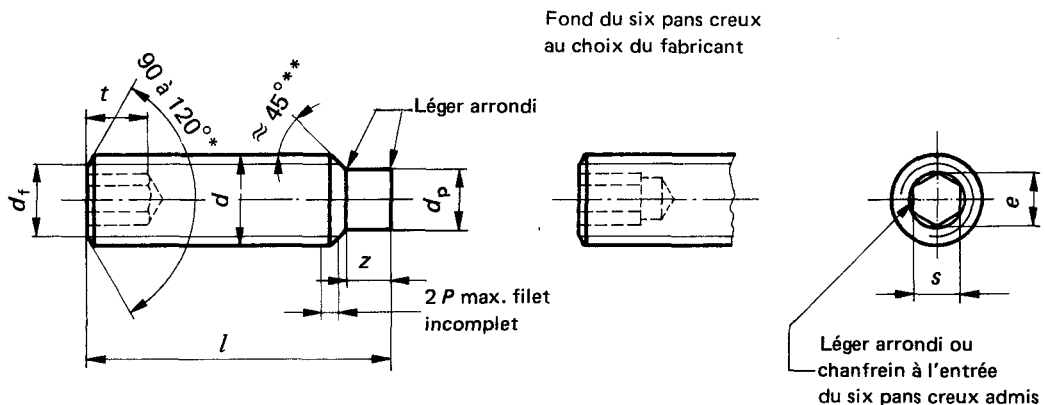

* L'angle de 120° est obligatoire pour les vis courtes indiquées au-dessus de la ligne de démarcation pointillée du tableau.

** L'angle de 45° se rapporte exclusivement à la partie de l'extrémité située au-dessus du diamètre intérieur du filetage.

Filetage d		M 1,6	M 2	M 2,5	M 3	M 4	M 5	M 6	M 8	M 10	M 12	M 16	M 20	M 24	
P	¹⁾	0,35	0,4	0,45	0,5	0,7	0,8	1,0	1,25	1,50	1,75	2,0	2,5	3,0	
d_p	max.	0,8	1,0	1,5	2,0	2,5	3,5	4	5,5	7,0	8,5	12,0	15,0	18,0	
	min.	0,55	0,75	1,25	1,75	2,25	3,2	3,7	5,2	6,64	8,14	11,57	14,57	17,57	
d_f	\approx	Diamètre intérieur du filetage													
e	min. ²⁾	0,803	1,003	1,427	1,73	2,30	2,87	3,44	4,58	5,72	6,86	9,15	11,43	13,72	
s	nominal	0,7	0,9	1,3	1,5	2,0	2,5	3,0	4,0	5,0	6,0	8,0	10,0	12,0	
	min.	0,711	0,889	1,270	1,520	2,020	2,520	3,020	4,020	5,020	6,020	8,025	10,025	12,032	
	max.	0,724	0,902	1,295	1,545	2,045	2,560	3,080	4,095	5,095	6,095	8,115	10,115	12,142	
t	min. ³⁾	0,7	0,8	1,2	1,2	1,5	2,0	2,0	3,0	4,0	4,8	6,4	8,0	10,0	
	max. ⁴⁾	1,5	1,7	2,0	2,0	2,5	3,0	3,5	5,0	6,0	8,0	10,0	12,0	15,0	
z	téton court ³⁾	min.	0,4	0,5	0,63	0,75	1,0	1,25	1,5	2,0	2,5	3,0	4,0	5,0	6,0
		max.	0,65	0,75	0,88	1,0	1,25	1,5	1,75	2,25	2,75	3,25	4,3	5,3	6,3
	téton long ⁴⁾	min.	0,8	1,0	1,25	1,5	2,0	2,5	3,0	4,0	5,0	6,0	8,0	10,0	12,0
		max.	1,05	1,25	1,5	1,75	2,25	2,75	3,25	4,3	5,3	6,3	8,36	10,36	12,43
l		nominal	min.	max.											
2	1,80	2,20													
2,5	2,30	2,70													
3	2,80	3,20													
4	3,76	4,24													
5	4,76	5,24													
6	5,76	6,24													
8	7,71	8,28	Gamme												
10	9,71	10,29													
12	11,65	12,35													
16	15,65	16,35	de												
20	19,58	20,42													
25	24,58	25,42													
30	29,58	30,42	longueurs												
35	34,5	35,5													
40	39,5	40,5													
45	44,5	45,5	courantes												
50	49,5	50,5													
55	54,4	55,6													
60	59,4	60,6													

1) P = pas du filetage.

2) e min. = 1,14 s min., sauf pour les dimensions M1,6, M2 et M2,5.

3) Profondeur minimale d'engagement de la clé pour les vis ayant une longueur nominale située au-dessus de la ligne pointillée.

4) Profondeur minimale d'engagement de la clé pour les vis ayant une longueur nominale située au-dessous de la ligne pointillée.

3 SPÉCIFICATIONS ET NORMES DE RÉFÉRENCE

Matériau		Acier	Acier inoxydable	Métal non ferreux
Filetage	Tolérances	5g6g pour la classe 45H; pour les autres classes : 6g		
	Normes internationales	ISO 261, ISO 965		
Caractéristiques mécaniques	Classe	45H	A2-2	...
	Normes internationales	ISO 898/V	ISO ... ¹⁾	ISO ... ¹⁾
Tolérances	Classe de produit	A		
	Norme internationale	ISO 4759/I ²⁾		
Finition		oxydation noire (thermique ou chimique)	simple	simple
		Les exigences relatives au revêtement électrolytique sont spécifiées dans l'ISO 4042 ²⁾ .		
		Si d'autres conditions de placage sont désirées ou si des exigences sont requises pour d'autres finitions, elles doivent être négociées entre l'acheteur et le fournisseur.		
Réception		Pour la procédure de réception, voir ISO ... ¹⁾ .		

1) En préparation.

2) Actuellement au stade de projet.

iTeh STANDARD PREVIEW
(standards.iteh.ai)

[ISO 4028:1977](https://standards.iteh.ai/catalog/standards/sist/e483542b-cbcc-4d4d-a453-9fc8c90b7900/iso-4028-1977)

<https://standards.iteh.ai/catalog/standards/sist/e483542b-cbcc-4d4d-a453-9fc8c90b7900/iso-4028-1977>

4 DÉSIGNATION

Exemple de désignation d'une vis sans tête à six pans creux, à téton, ayant un filetage $d = M6$ et une longueur nominale $l = 12$ mm, et appartenant à la classe de caractéristiques 45H :

Vis sans tête à six pans creux ISO 4028 M6 × 12-45H