Norme internationale



4127/2

INTERNATIONAL ORGANIZATION FOR STANDARDIZATION • МЕЖДУНАРОДНАЯ ОРГАНИЗАЦИЯ ПО СТАНДАРТИЗАЦИИ • ORGANISATION INTERNATIONALE DE NORMALISATION

**Construction navale — Bateaux de navigation intérieure —
Chaumards —
Partie 2 : Chaumards à rouleaux**

Shipbuilding — Inland vessels — Fairleads — Part 2 : Roller fairleads

Première édition 1980.06.15

iTeh STANDARD PREVIEW
(standards.iteh.ai)

ISO 4127-2:1980

<https://standards.iteh.ai/catalog/standards/sist/c6c939a1-1ab9-44c1-866f-6c228ef7c592/iso-4127-2-1980>



CDU 621.122.014.24

Réf. n° : ISO 4127/2-1980 (F)

Descripteurs : construction navale, navigation fluviale, écabier, spécification, dimension.

Avant-propos

L'ISO (Organisation internationale de normalisation) est une fédération mondiale d'organismes nationaux de normalisation (comités membres de l'ISO). L'élaboration des Normes internationales est confiée aux comités techniques de l'ISO. Chaque comité membre intéressé par une étude a le droit de faire partie du comité technique correspondant. Les organisations internationales, gouvernementales et non gouvernementales, en liaison avec l'ISO, participent également aux travaux.

Les projets de Normes internationales adoptés par les comités techniques sont soumis aux comités membres pour approbation, avant leur acceptation comme Normes internationales par le Conseil de l'ISO.

La Norme internationale ISO 4127/2 a été élaborée par le comité technique ISO/TC 8, *Construction navale*, et a été soumise aux comités membres en novembre 1978.

Les comités membres des pays suivants l'ont approuvée :

Australie	Corée, Rép. de	Roumanie
Autriche	France	Royaume-Uni
Belgique	Inde	Tchécoslovaquie
Bulgarie	Irlande	Turquie
Chili	Italie	URSS
Chine	Japon	Yougoslavie
Corée, Rép. dém. p. de	Pologne	

Le comité membre du pays suivant l'a désapprouvée pour des raisons techniques :

Allemagne, R.F.

Construction navale — Bateaux de navigation intérieure — Chaumards — Partie 2 : Chaumards à rouleaux

1 Objet et domaine d'application

La présente Norme internationale spécifie les types, les genres, les caractéristiques principales et exigences des chaumards à rouleaux utilisés sur les bateaux de navigation intérieure.

2 Classification

2.1 Types

La présente Norme internationale spécifie les deux types suivants :

Z : chaumard à rouleaux ordinaires

R : chaumard à rouleau articulé

2.2 Mode d'assurage

La présente Norme internationale spécifie deux méthodes d'assurage des chaumards à rouleaux :

P : par boulonnage (voir côté gauche des figures 1 et 2);

S : par soudage (voir côté droit des figures 1 et 2).

2.3 Grandeurs nominales

La grandeur nominale d'un chaumard à rouleaux est donnée par le diamètre nominal des rouleaux, en millimètres.

Les grandeurs nominales sont les suivantes :

Type Z : 80, 100, 150

Type R : 80, 100, 125, 150

3 Dimensions et charges

3.1 Les dimensions principales et les charges des chaumards à rouleaux sont données dans les figures et les tableaux 1 et 2.

3.2 La charge maximale est donnée dans les tableaux des dimensions, et le diamètre maximal des câbles métalliques et textiles est donné respectivement aux charges nominales. Les charges principales sont : 75, 125, 220 kN.

4 Matériaux

Pour la fabrication des chaumards, les matériaux suivants doivent être utilisés :

Corps : acier soudable ayant une limite d'élasticité de 25×10^4 kN/m² (25 kgf/mm²).

Rouleaux : moulage d'acier ou fonte ayant une limite d'élasticité de 24×10^4 kN/m² (24 kgf/mm²).

Stoppeur et axe : acier ayant une limite d'élasticité de 36×10^4 kN/m² (36 kgf/mm²).

Moyeu : bronze.

5 Construction

La construction des chaumards à rouleaux et le mode de soudure des éléments doivent répondre aux dispositions correspondantes de la présente Norme internationale.

6 Exécution

6.1 Le corps doit être de construction soudée; les soudures doivent être meulées et les bords affilés arrondis.

6.2 Les rouleaux doivent être usinés; la surface de travail doit être nette et unie.

6.3 L'axe et le moyeu doivent être fabriqués conformément aux normes nationales.

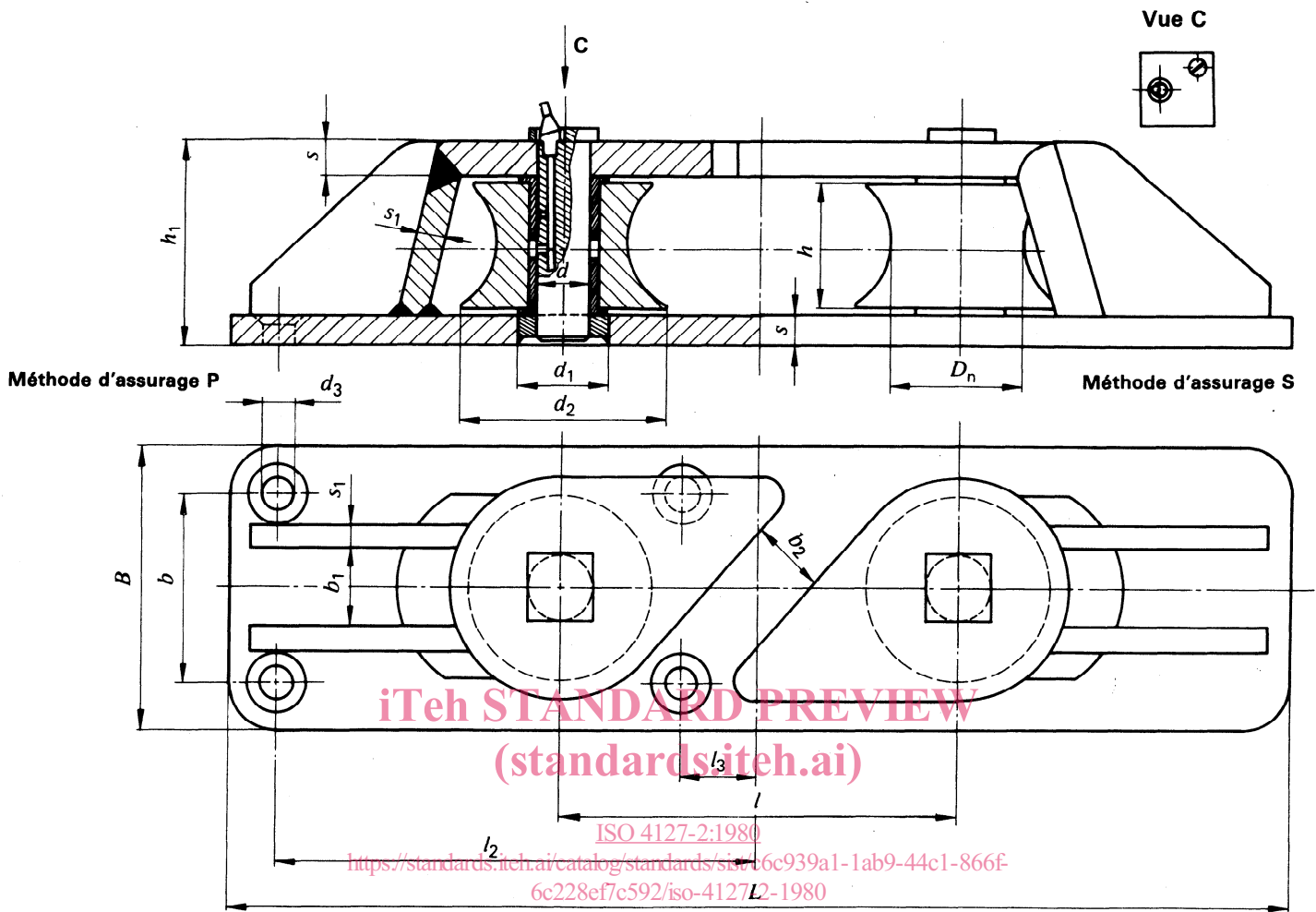

Figure 1 — Chaumard à rouleaux ordinaires (Type Z)

Tableau 1 — Dimensions principales (Type Z)

Grandeur	D_n	d	d_1	d_2	d_3	h	h_1	L	l	l_2	l_3
	mm										
I	80	32	60	120	18	76	126	640	240	290	48
II	100	40	70	160	22	96	154	800	300	365	60
III	150	60	100	220	28	132	216	1 200	450	560	90

(suite)

B	b	b_1	b_2	s	s_1	Effort nominal du câble, P	Diamètre maximal du câble	
							métallique	textile
mm						kN	mm	
170	110	48	44	20	16	75	13	36
210	140	60	58	24	20	125	20	48
315	210	90	82	36	30	220	33	72

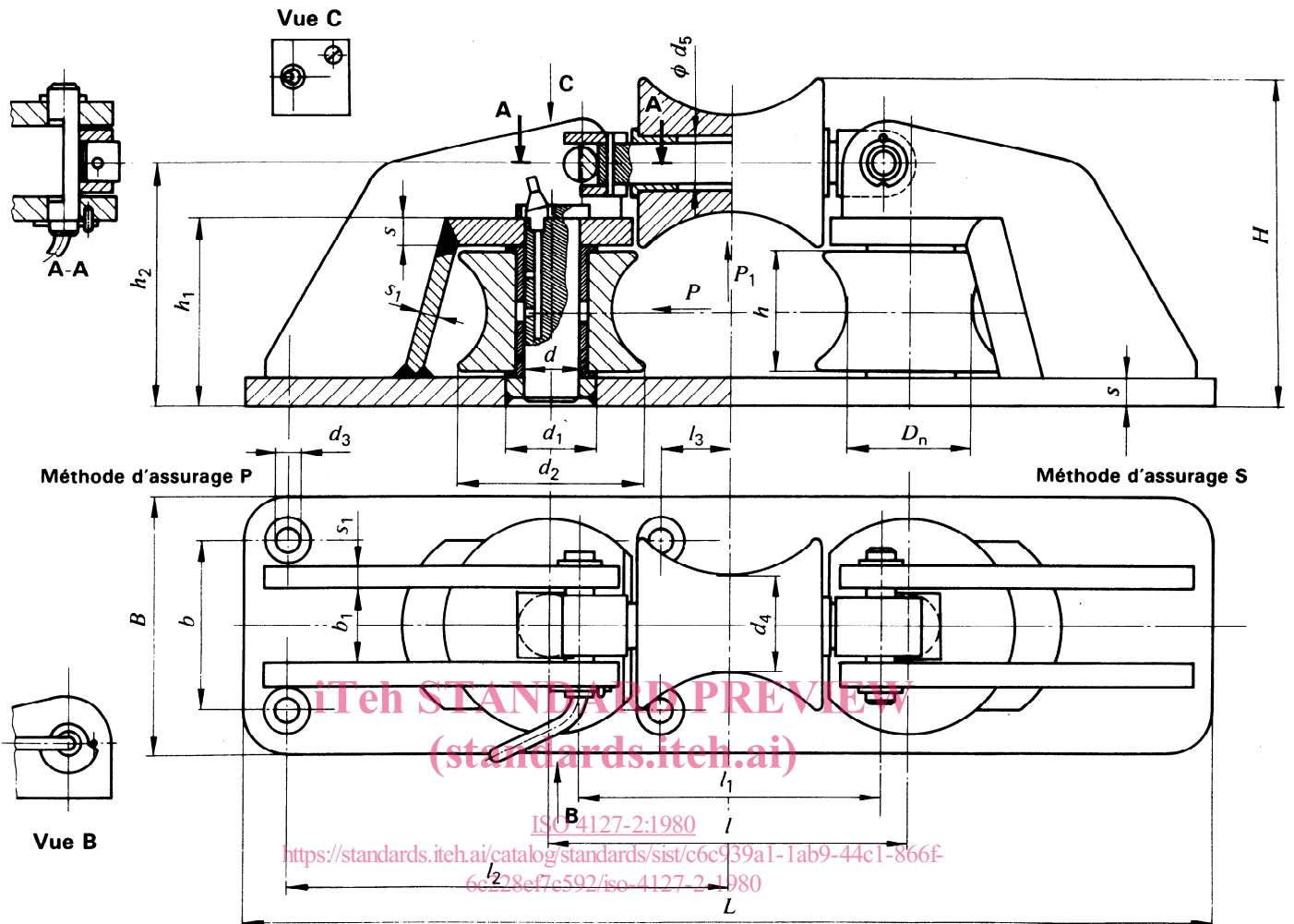

Figure 2 – Chaumard à rouleau articulé (Type R)

Tableau 2 – Dimensions principales (Type R)

Grandeur	D_n	d	d_1	d_2	d_3	d_4	d_5	H	h	h_1	h_2	L	l	l_1
	mm													
I	80	32	60	120	18	60	26	218	76	126	158	640	240	200
II	100	40	70	160	22	75	32	278	96	154	198	800	300	250
III	125	50	87	200	27	94	40	350	120	195	250	1 000	375	310
IV	150	60	100	220	28	110	48	392	132	216	282	1 200	450	375

(suite)

l_2	l_3	s	s_1	B	b	b_1	Effort nominal du câble		Diamètre maximal du câble	
							P	P_1	métal	textile
mm							kN		mm	
290	48	20	16	170	110	48	75	15	13	36
365	60	24	20	210	140	60	125	25	20	48
455	75	30	25	262	175	75	200	31	26	64
550	90	36	30	315	210	90	220	44	33	72

Page blanche

iTeh STANDARD PREVIEW
(standards.iteh.ai)

ISO 4127-2:1980

<https://standards.iteh.ai/catalog/standards/sist/c6c939a1-1ab9-44c1-866f-6c228ef7c592/iso-4127-2-1980>

Page blanche

iTeh STANDARD PREVIEW
(standards.iteh.ai)

ISO 4127-2:1980

<https://standards.iteh.ai/catalog/standards/sist/c6c939a1-1ab9-44c1-866f-6c228ef7c592/iso-4127-2-1980>

Page blanche

iTeh STANDARD PREVIEW
(standards.iteh.ai)

ISO 4127-2:1980

<https://standards.iteh.ai/catalog/standards/sist/c6c939a1-1ab9-44c1-866f-6c228ef7c592/iso-4127-2-1980>