**Verrerie de laboratoire — Récipients
à double enveloppe à vide pour
isolation thermique**

Laboratory glassware — Vacuum-jacketed vessels for heat insulation

Sample Document

get full document from standards.iteh.ai



Sample Document

get full document from standards.iteh.ai



DOCUMENT PROTÉGÉ PAR COPYRIGHT

© ISO 2016, Publié en Suisse

Droits de reproduction réservés. Sauf indication contraire, aucune partie de cette publication ne peut être reproduite ni utilisée sous quelque forme que ce soit et par aucun procédé, électronique ou mécanique, y compris la photocopie, l'affichage sur l'internet ou sur un Intranet, sans autorisation écrite préalable. Les demandes d'autorisation peuvent être adressées à l'ISO à l'adresse ci-après ou au comité membre de l'ISO dans le pays du demandeur.

ISO copyright office
Ch. de Blandonnet 8 • CP 401
CH-1214 Vernier, Geneva, Switzerland
Tel. +41 22 749 01 11
Fax +41 22 749 09 47
copyright@iso.org
www.iso.org

Sommaire

Page

Avant-propos	iv
1 Domaine d'application	1
2 Références normatives	1
3 Termes et définitions	1
4 Dimensions	2
4.1 Vases de Dewar.....	2
4.2 Réacteurs.....	6
4.3 Colonnes.....	6
5 Matériaux	8
6 Construction	9
7 Exigences de sécurité et essais	9
7.1 Généralités.....	9
7.2 Vases de Dewar.....	9
7.3 Réacteurs.....	10
7.4 Colonnes.....	10
8 Utilisation des récipients sous vide	10
8.1 Instructions de sécurité.....	10
8.2 Exigences fonctionnelles.....	11
9 Notice d'emploi	11
10 Marquage	11
10.1 Vases de Dewar.....	11
10.2 Réacteurs et colonnes.....	12
Annexe A (normative) Annexe A Essai du verre pour déceler une tension résiduelle (méthode bifilaire)	13
Bibliographie	14

Avant-propos

L'ISO (Organisation internationale de normalisation) est une fédération mondiale d'organismes nationaux de normalisation (comités membres de l'ISO). L'élaboration des Normes internationales est en général confiée aux comités techniques de l'ISO. Chaque comité membre intéressé par une étude a le droit de faire partie du comité technique créé à cet effet. Les organisations internationales, gouvernementales et non gouvernementales, en liaison avec l'ISO participent également aux travaux. L'ISO collabore étroitement avec la Commission électrotechnique internationale (IEC) en ce qui concerne la normalisation électrotechnique.

Les procédures utilisées pour élaborer le présent document et celles destinées à sa mise à jour sont décrites dans les Directives ISO/IEC, Partie 1. Il convient, en particulier, de prendre note des différents critères d'approbation requis pour les différents types de documents ISO. Le présent document a été rédigé conformément aux règles de rédaction données dans les Directives ISO/IEC, Partie 2 (voir www.iso.org/directives).

L'attention est appelée sur le fait que certains des éléments du présent document peuvent faire l'objet de droits de propriété intellectuelle ou de droits analogues. L'ISO ne saurait être tenue pour responsable de ne pas avoir identifié de tels droits de propriété et averti de leur existence. Les détails concernant les références aux droits de propriété intellectuelle ou autres droits analogues identifiés lors de l'élaboration du document sont indiqués dans l'Introduction et/ou dans la liste des déclarations de brevets reçues par l'ISO (voir www.iso.org/brevets).

Les appellations commerciales éventuellement mentionnées dans le présent document sont données pour information, par souci de commodité, à l'intention des utilisateurs et ne sauraient constituer un engagement.

Pour une explication de la signification des termes et expressions spécifiques de l'ISO liés à l'évaluation de la conformité, ou pour toute information au sujet de l'adhésion de l'ISO aux principes de l'OMC concernant les obstacles techniques au commerce (OTC), voir le lien suivant: [Avant-propos — Informations supplémentaires](#).

Le comité chargé de l'élaboration du présent document est l'ISO/TC 48, *Équipement de laboratoire*.

Verrerie de laboratoire — Récipients à double enveloppe à vide pour isolation thermique

1 Domaine d'application

La présente Norme internationale recommande des dimensions et spécifie les exigences et méthodes d'essai applicables à la verrerie de laboratoire, fabriquée en verre borosilicaté [3.3](#) et comportant une double enveloppe à vide pour assurer une isolation thermique. Elle couvre les vases de Dewar ainsi que les réacteurs et colonnes à double enveloppe à vide destinés à être utilisés en laboratoire et dans des applications pour le laboratoire. Les dimensions types sont indiquées dans les [Tableaux 1 à 5](#).

La présente Norme internationale ne s'applique ni à l'appareillage produit en grande série, ni à celui fonctionnant avec des pressions supérieures à la pression atmosphérique de plus de 0,1 bar.

2 Références normatives

Les documents ci-après, dans leur intégralité ou non, sont des références normatives indispensables à l'application du présent document. Pour les références datées, seule l'édition citée s'applique. Pour les références non datées, la dernière édition du document de référence s'applique (y compris les éventuels amendements).

ISO 383, *Verrerie de laboratoire — Assemblages coniques rodés interchangeables*

ISO 641, *Verrerie de laboratoire — Assemblages sphériques rodés interchangeables*

ISO 718, *Verrerie de laboratoire — Choc thermique et endurancé au choc thermique — Méthodes d'essai*

ISO 3585, *Verre borosilicaté 3.3 — Propriétés*

ISO 4803, *Verrerie de laboratoire — Tubes en verre borosilicaté*

ISO 4790, *Soudure verre-verre — Détermination des contraintes*

3 Termes et définitions

Pour les besoins du présent document, les termes et définitions suivants s'appliquent.

3.1

vase de Dewar

récipient en verre à double enveloppe à vide pour isolation thermique, conçu pour maintenir les substances à une température contrôlée dans une plage de - 200 °C à + 200 °C

Note 1 à l'article: Voir [8.1](#) pour les restrictions d'utilisation des vases de Dewar.

3.2

récipient cryogénique

récipient à double enveloppe à vide fabriqué en d'autres matériaux que le verre

3.3

colonne

récipient cylindrique utilisé pour effectuer la séparation thermique de substances, dans un laboratoire ou une unité pilote

4 Dimensions

Les modèles représentés sur les [Figures 1](#) à [5](#) ne sont donnés qu'à titre d'illustration. Les dimensions données dans les [Tableaux 1](#) à [5](#) sont fournies à titre d'indication car d'autres dimensions sont autorisées sous réserve que les contenances en résultant soient conformes au domaine d'application de la présente Norme internationale.

4.1 Vases de Dewar

Les vases de Dewar peuvent avoir une forme de cuvette ou être cylindriques ou sphériques, comme illustré à titre d'exemple sur les [Figures 1](#) à [3](#). D'autres modèles de récipients sont autorisés, par exemple les ballons à fond plat ou à collerette laminée ou à bride intégrée.

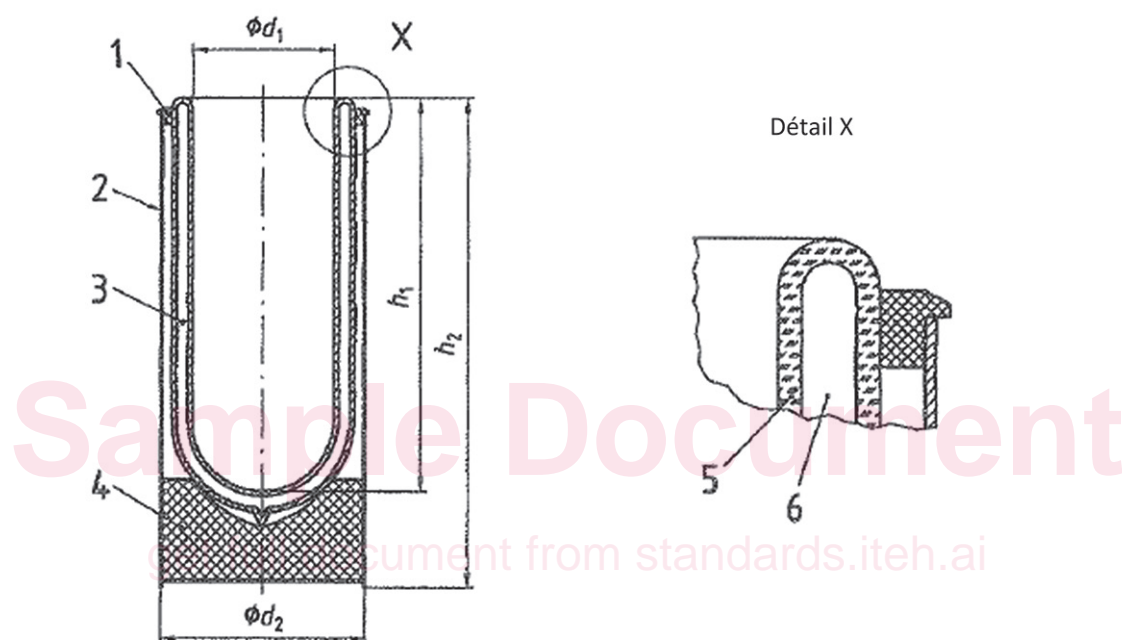

Légende

- 1 Joint en caoutchouc souple
- 2 Enveloppe de protection
- 3 Vase de Dewar
- 4 Coussinet en mousse plastique
- 5 Corps en verre
- 6 Espace sous vide

Figure 1 — Vase de Dewar cylindrique

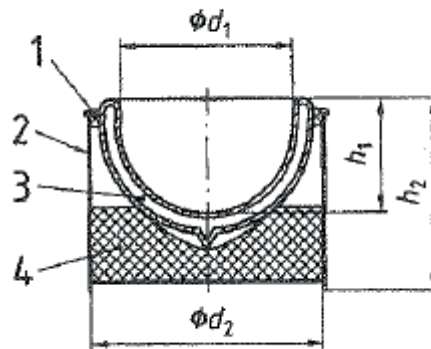
**Légende**

- 1 Joint en caoutchouc souple
- 2 Enveloppe de protection
- 3 Vase de Dewar
- 4 Coussinet en mousse plastique

Figure 2 — Vase de Dewar en forme de cuvette

Sample Document

get full document from standards.iteh.ai