

NORME INTERNATIONALE

ISO
7648

Première édition
1987-07-01



INTERNATIONAL ORGANIZATION FOR STANDARDIZATION
ORGANISATION INTERNATIONALE DE NORMALISATION
МЕЖДУНАРОДНАЯ ОРГАНИЗАЦИЯ ПО СТАНДАРТИЗАЦИИ

Carter de volant moteur pour moteurs alternatifs à combustion interne — Dimensions nominales et tolérances

Flywheel housings for reciprocating internal combustion engines — Nominal dimensions and tolerances

get full document from standards.iteh.ai

Numéro de référence
ISO 7648 : 1987 (F)

Avant-propos

L'ISO (Organisation internationale de normalisation) est une fédération mondiale d'organismes nationaux de normalisation (comités membres de l'ISO). L'élaboration des Normes internationales est normalement confiée aux comités techniques de l'ISO. Chaque comité membre intéressé par une étude a le droit de faire partie du comité technique créé à cet effet. Les organisations internationales, gouvernementales et non gouvernementales, en liaison avec l'ISO participent également aux travaux.

Les projets de Normes internationales adoptés par les comités techniques sont soumis aux comités membres pour approbation, avant leur acceptation comme Normes internationales par le Conseil de l'ISO. Les Normes internationales sont approuvées conformément aux procédures de l'ISO qui requièrent l'approbation de 75 % au moins des comités membres votants.

La Norme internationale ISO 7648 a été élaborée par le comité technique ISO/TC 22, *Véhicules routiers*.

L'attention des utilisateurs est attirée sur le fait que toutes les Normes internationales sont de temps en temps soumises à révision et que toute référence faite à une autre Norme internationale dans le présent document implique qu'il s'agit, sauf indication contraire, de la dernière édition.

Carter de volant moteur pour moteurs alternatifs à combustion interne — Dimensions nominales et tolérances

Sample Document

1 Objet et domaine d'application

La présente Norme internationale fixe les dimensions nominales et les tolérances des carters de volant moteur pour moteurs alternatifs à combustion interne, particulièrement celles qui ont une influence sur l'interchangeabilité des carters avec leurs éléments accouplés.

Elle est applicable aux moteurs alternatifs à combustion interne à l'exception des moteurs d'avions et de voitures particulières.

Les dimensions des carters de volant moteur de codes 1 à 4 sont recommandées pour les véhicules utilitaires et les autobus.

2 Références

ISO 273, *Éléments de fixation — Trous de passage pour boulons et vis.*

ISO 1101, *Dessins techniques — Tolérancement géométrique — Tolérancement de forme, orientation, position et battement — Généralités, définitions, symboles, et indications sur les dessins.*

ISO 7649, *Véhicules utilitaires — Cloche d'embrayage pour moteurs alternatifs à combustion interne — Dimensions nominales et tolérances.*¹⁾

3 Dimensions nominales et tolérances

3.1 Carter de volant moteur

Voir figure 1 et tableau 1.

1) Actuellement au stade de projet.

Tableau 1 – Dimensions et tolérances pour carters de volant moteur

Dimensions en millimètres

Code de dimension	A		Battement circulaire (carter de volant moteur assemblé) <i>t</i>	B	D*
	nom.	tol.			
02	1 245	+ 0,25 0	non applicable	1 400	10
01	1 010,00	+ 0,25 0		1 165	10
00	787,40	+ 0,25 0	0,47	883	8
0	647,70	+ 0,25 0	0,39	711	8
1/2	584,20	+ 0,20 0	0,35	648	8
1	511,18	+ 0,13 0	0,31	553	8
2	447,68	+ 0,13 0	0,27	489	8
3	409,58	+ 0,13 0	0,25	451	8
4	361,95	+ 0,13 0	0,25	404	8
5	314,32	+ 0,13 0	0,25	356	8
6	266,70	+ 0,13 0	0,25	308	8

* La dimension *D* se rapporte aux carters de volant sans joint d'étanchéité en caoutchouc. Cependant cette dimension peut être augmentée si le montage d'un joint en caoutchouc est nécessaire.

NOTE — Le battement circulaire, *t*, doit être mesuré sur le moteur assemblé, monté sur ses supports conformément à l'annexe (voir ISO 1101).

Dimensions en millimètres

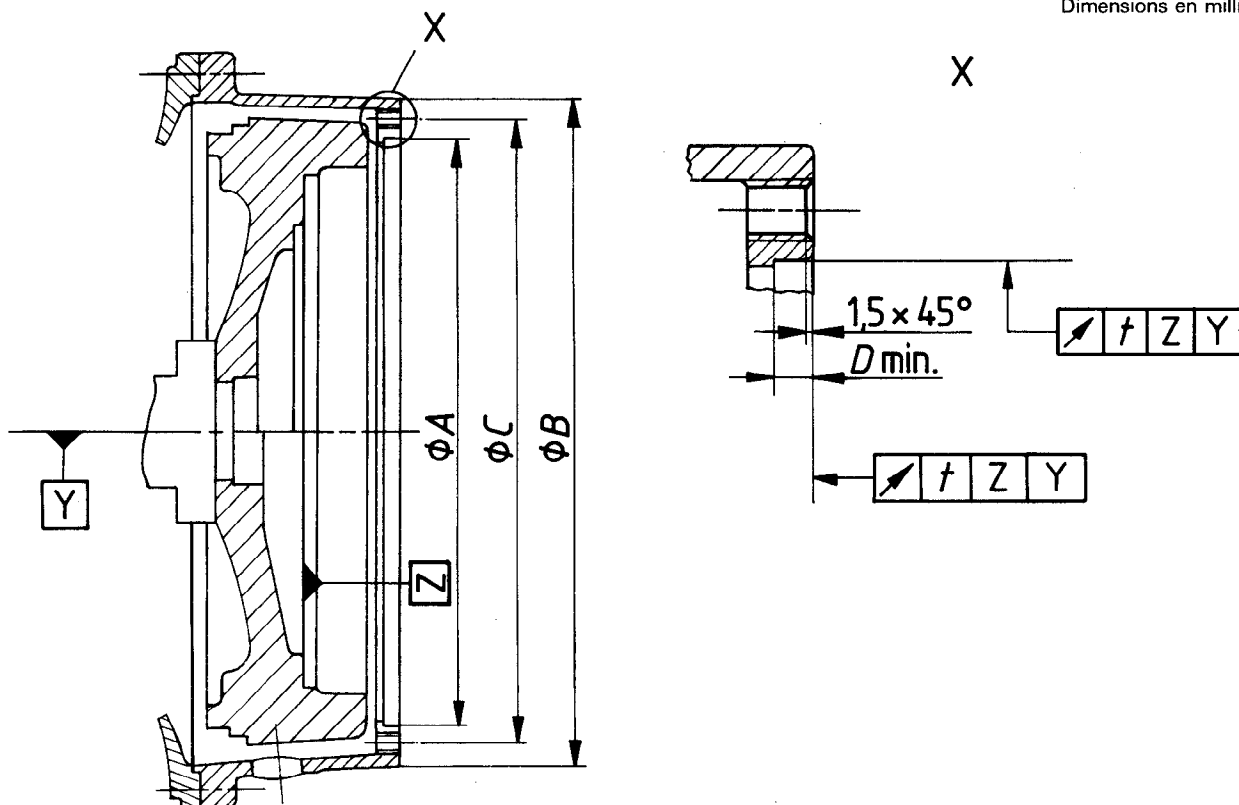

Figure 1 – Carter de volant moteur

3.2 Espacement et dimensions des trous taraudés pour vis ou boulons

3.2.1 Dimensions et tolérances

Voir figure 1 et tableau 2.

Tableau 2 – Espacement et dimensions des trous taraudés pour vis ou boulons

Code de dimension	Trous taraudés		Longueur de filetage en prise recommandée		C nom. mm (voir figures 1 et 2)
	Nombre	Dimension			
02	24	M16	Pour carter de volant en fonte 1,5 x ϕ nom. vis ou boulon	Pour carter de volant en aluminium 2 x ϕ nom. vis ou boulon	1 340,00
01	24	M16			1 105,00
00	16	M12			850,90
0	16	M12			679,45
1/2	12	M12			619,12
1	12	M10*			530,22
2	12	M10	466,72		
3	12	M10	428,62		
4	12	M10	381,00		
5	8	M10	333,38		
6	8	M10	285,75		

* Le trou taraudé M12 peut être utilisé pour des moteurs au couple élevé.

NOTE — 24 trous taraudés sont facultatifs pour les carters de volant en aluminium de code de dimension 1.

3.2.2 Espacement

Les trous taraudés doivent être équidistants de part et d'autre des axes, vertical et horizontal, comme indiqué à la figure 2.

Tolérances de localisation en millimètres

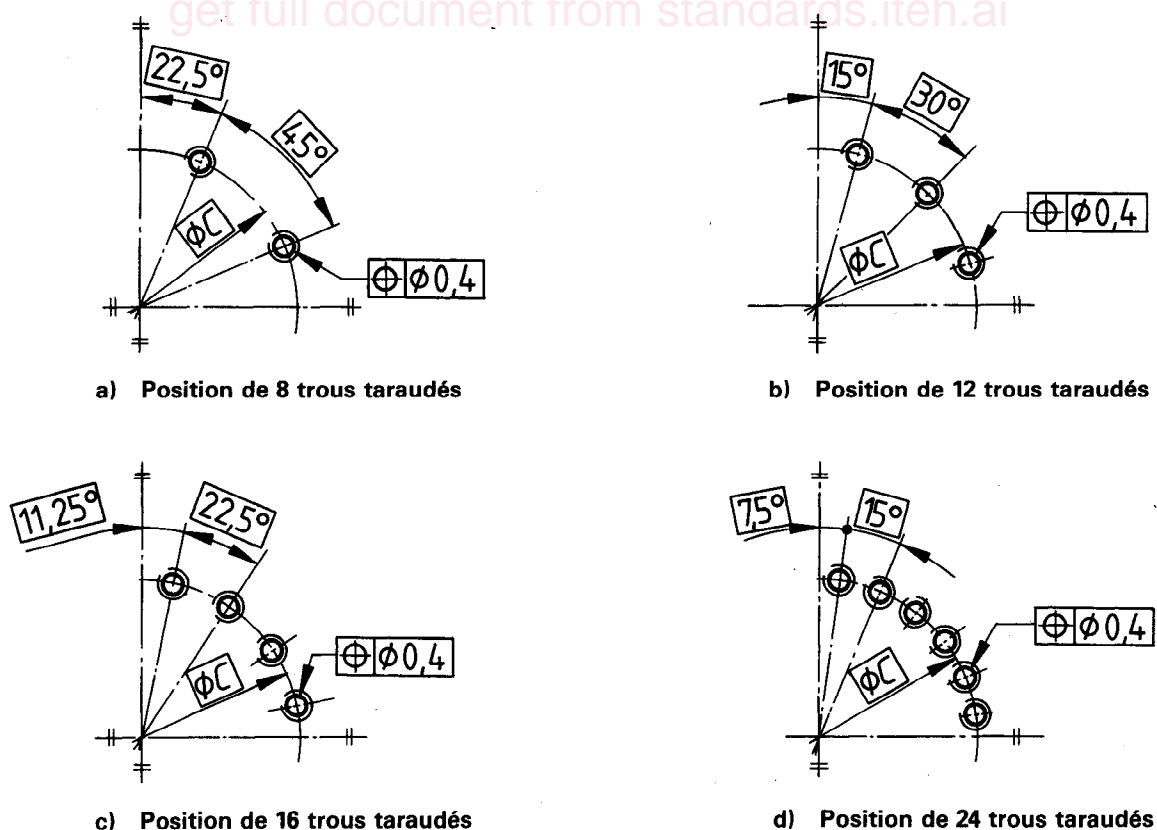

Figure 2 – Positions des trous taraudés pour vis ou boulons